

TRASMISSIONI A CINGHIA IN POLIURETANO

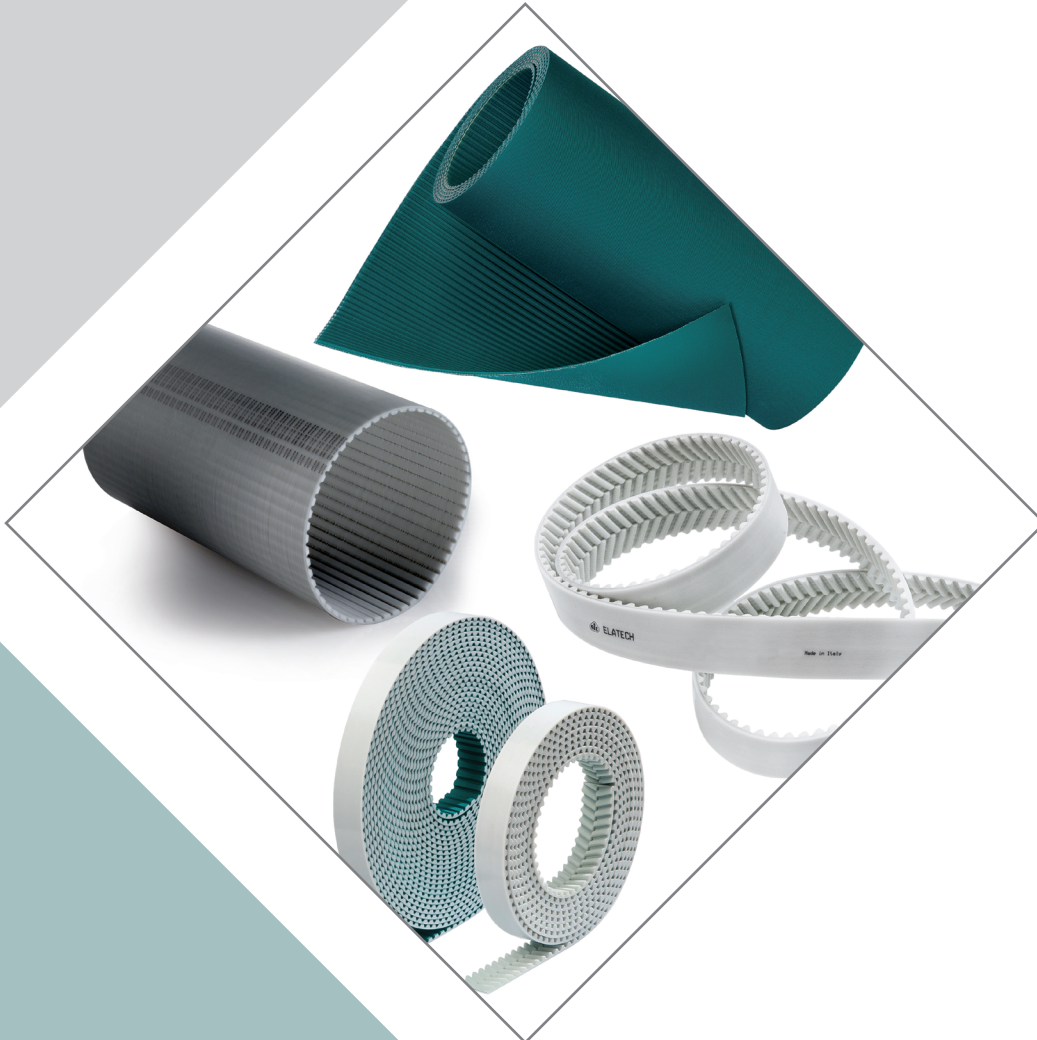

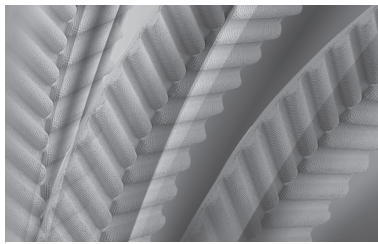

INTRODUZIONE

1 ÷ 6

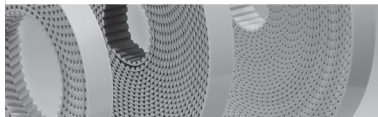

CINGHIE A METRAGGIO "M"

7 ÷ 102



CINGHIE SALDATE "V"

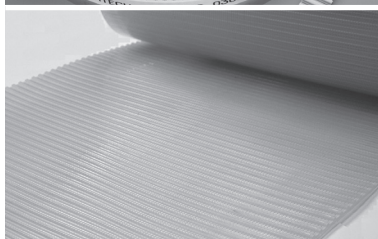

**CINGHIE EXTRA-WIDE
SYNCRO-MAX®**

103 ÷ 108



**CINGHIE
A CAVO CONTINUO
ELA-flex SD®**

109 ÷ 140

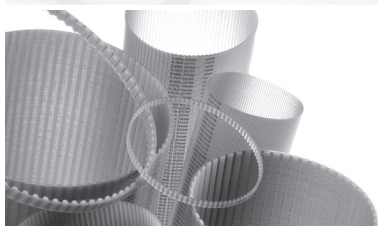

**CINGHIE E MANICOTTI
iSync®**

141 ÷ 154

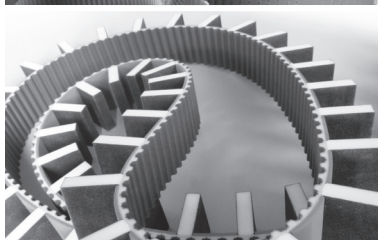

**APPLICAZIONI
PER IL TRASPORTO
SINCRONIZZATO**

155 ÷ 170

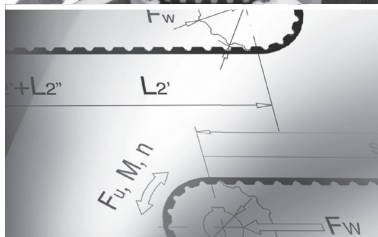

**CALCOLO DELLA
TRASMISSIONE**

171 ÷ 196

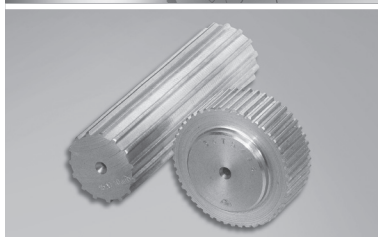

**PULEGGE T, AT, e EAGLE
IN ALLUMINIO**

197 ÷ 212

**BARRE DENTATE
(MXL, XL, L, T, AT, HTD)**



Polyurethane Belts

ELATECH®, società del gruppo **SIT S.p.A.**, è specializzata nella progettazione, produzione e sviluppo di cinghie in poliuretano.

I moderni mezzi di produzione, l'avanzato reparto prove ed un affiatato team di ingegneri e tecnici, permettono di offrire una vasta gamma di prodotti che soddisfano ogni esigenza nel campo della trasmissione lineare, trasporto, sollevamento o trasmissione di potenza.

La combinazione delle cinghie in poliuretano con i prodotti fabbricati nello stabilimento SIT quali pulegge, giunti, piastre di bloccaggio e gli esclusivi accessori, ci permettono di presentarci come partner ideale per la fornitura completa di trasmissioni di qualità in ogni settore merceologico.

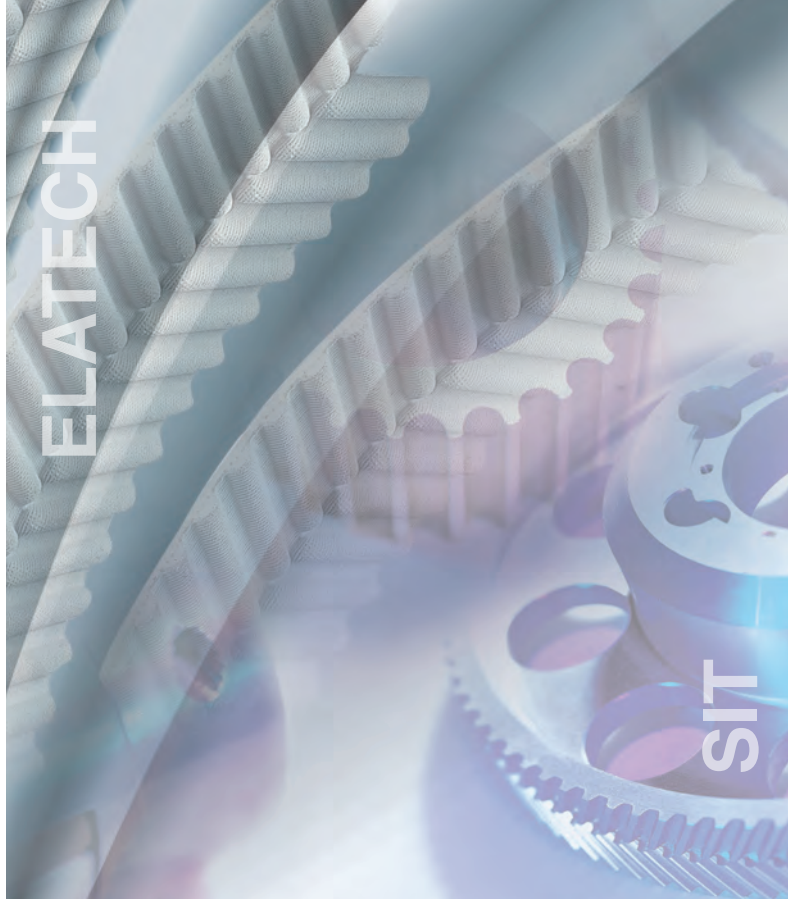

Designed for **Performance**,
Engineered for **Excellence**.

Gamma prodotti

ELATECH® M - "Open end" a metraggio

Le cinghie ELATECH® M "Open end" sono prodotte in rotoli di lunghezza standard di 100 metri e sono disponibili in ogni lunghezza desiderata. L'eccellente precisione, la stabilità dimensionale e la resistenza all'abrasione le rendono ideali in tutte le applicazioni di movimentazione lineare.

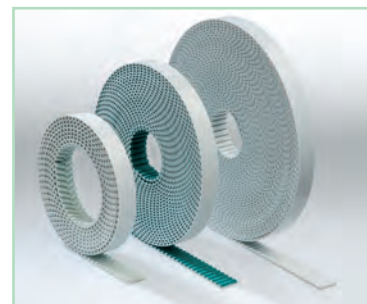

ELATECH® V - Saldate

Sono cinghie saldate ottenute da cinghie "Open end". Lo speciale processo di produzione permette di ottenere qualsiasi lunghezza desiderata. Grazie all'elevata flessibilità e alla precisione nel posizionamento, le cinghie ELATECH® V, sono ideali in tutte le applicazioni di trasporto dove è necessaria la sincronizzazione. Progettate specificamente per applicazioni di trasporto lineare con velocità non superiore a 2 m/s.

Non possono essere usate per applicazioni di trasmissione di potenza.



ELATECH® SYNCRO-MAX® - Extra Wide

Le cinghie in poliuretano ELATECH® SYNCRO-MAX® Extra-Wide permettono di estendere i vantaggi di cinghie dentate sincrone a superfici più ampie e alle tipiche applicazioni di nastri trasportatori e sistemi modulari di movimentazione. Le cinghie garantiscono, grazie alla dentatura, una trasmissione positiva e un trasporto sincrono con conseguente assenza di slittamento, migliore tracciabilità, ed una maggiore precisione di indicizzazione/posizionamento.

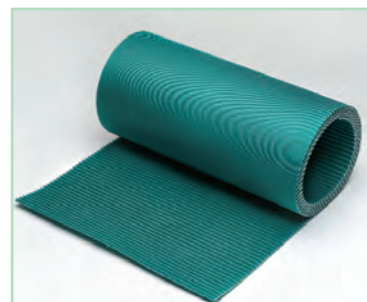

ELA-flex SD® a cavo continuo

Le cinghie di trasmissione ELA-flex SD® sono realizzate con cavi di tensione in acciaio continui. Non avendo giunzione o saldature, non hanno alcuna sezione trasversale debole e sono quindi ideali per la trasmissione di potenza e le applicazioni ad alto carico di trasporto. Sono disponibili in una vasta gamma di profili e di passi ed in ogni lunghezza dente per dente **da 800 mm a 24.000 mm**.



ELATECH® iSync® cinghie e manicotti

Le cinghie ELATECH® iSync® realizzate con una speciale miscela poliuretana e cavi di tensione in acciaio ad alta resistenza, sono il risultato di una tecnologia unica ed altamente sofisticata che le rende in grado di **trasmettere il 30% in più rispetto alle cinghie "T" e "AT" convenzionali**.

Adatte in tutte le trasmissioni di potenza dove è necessaria elevata precisione, sincronismo, dove la pulizia è fondamentale e in ambienti difficili (presenza di sostanze chimiche).



Caratteristiche del materiale

Le cinghie ELATECH® sono realizzate di serie in poliuretano termoplastico con durezza 92 Sh. In caso di applicazioni specifiche o in ambienti particolari, materiali o mescole differenti sono disponibili a richiesta.

Salvo diversamente specificato, il colore standard delle cinghie è bianco. Altri colori sono disponibili su richiesta.

Resistenza agli oli

Le cinghie ELATECH® hanno una elevata resistenza alla maggior parte degli oli.

Il grafico seguente mette a confronto la gomma sintetica CR e NBR con il poliuretano termoplastico ELATECH®.

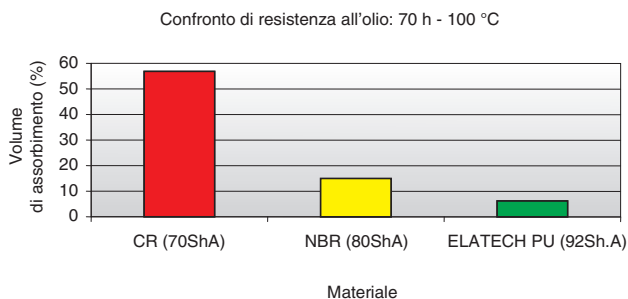

Resistenza all'abrasione

Le cinghie ELATECH® hanno eccellenti proprietà di resistenza all'abrasione. Il grafico sottostante mostra il confronto con la gomma sintetica.

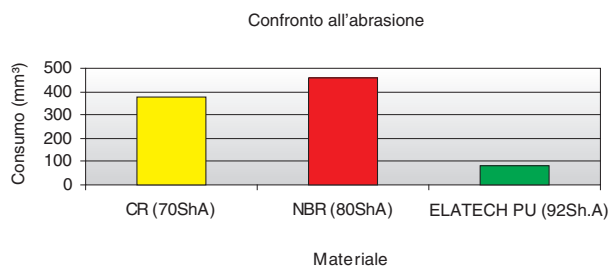

Conformità alimentare

Il materiale standard non è adatto al contatto per alimenti. Per le applicazioni in cui è richiesta l'approvazione della conformità alimentare, verrà utilizzato un materiale speciale.

Resistenza chimica

L'impatto delle sostanze chimiche sulle cinghie ELATECH® varia al variare del materiale e della temperatura utilizzata. Per ulteriori informazioni, si prega di contattare il nostro ufficio tecnico.

Resistenza ad olio e grasso

Le cinghie ELATECH® sono molto resistenti agli oli e ai grassi ed in particolare agli oli puri, anche a 80 °C.

Resistenza ad acidi e soluzioni alcaline

La resistenza agli acidi e soluzioni alcaline del poliuretano ELATECH® è limitata. Test hanno dimostrato di essere moderatamente resistente agli acidi diluiti e soluzioni alcaline a temperatura ambiente, e di essere molto resistente, per un breve tempo, a soluzioni ad alta concentrazione.

Mescole speciali sono disponibili su richiesta.

Resistenza a batteri e microbi

In caso di elevata esposizione agli attacchi da microbi si consiglia di utilizzare un materiale speciale. Si prega di contattare il nostro ufficio tecnico.

Resistenza ai raggi UV

Le cinghie ELATECH® sono resistenti ai raggi UV. Una lunga esposizione alle radiazioni UV (luce solare) avrà come solo effetto di modificare leggermente il colore della cinghia.

Tuttavia le prestazioni tecniche del prodotto rimarranno invariate.

Mescola a bassa temperatura

In caso di applicazioni a basse temperature (da -30 a +5 °C), è disponibile un materiale speciale composito (U-LT).

Si prega di contattare il nostro ufficio tecnico.

Mescola ad alta temperatura

In caso di applicazioni ad alte temperature (+20 +110 °C), è disponibile un materiale speciale composito (U-HT).

Si prega di contattare il nostro ufficio tecnico.

Caratteristiche chimiche

Riferimento chimico	0/40 °C	40/80 °C
Acetato di amile	C	C
Acetato di etile	C	C
Aceto	B	C
Acetone	C	C
Acido acetico 20%	B	C
Acido acetico 3 n	C	C
Acido butirrico	B	B
Acido cloridrico, 20%	B	-
Acido lattico	B	C
Acido nitrico 20%	D	-
Acido solforico 20%	B	C
Acido tannico	A	B
Acido tannico dif.	A	A
Acqua	A	B
Acqua marina	A	B
Acqua ossigenata	B	B
Acqua saponata	A	B
Agente sbiancante	A	A
Cloruro di alluminio, acquosa 5%	A	-
Alcol etilico (etanolo)	B	C
Amido	A	A
Ammoniaca 10%	A	-
Anilina	B	C
ASTM carburante	A	-
Benzene	B	C
Benzina	B	C
Benzina	B	C
Benzina, grado standard	A	-
Benzina, grado premium	C	-
Bicarbonato di sodio	A	-
Burro	A	A
Butanolo	B	B
Butilacetato	C	-
Carburante ASTM B	A	-
Carburante ASTM C	B	-
Cera	A	A
Cicloesanolo	B	B
Cicloesanone	C	C
Cloro benzene	C	C
Cloroformio	B	B
Cloruro di Ferro , acquosa 5%	B	C
Cloruro di sodio soluzione al 10 %	A	B
Colorante	B	B
Dibutilftalato	B	-
Dimetilformammide	D	-
Diottilftalato	A	A
Etanolo 96%	B	-
Etere di petrolio	B	C
Etere etilico	B	C
Cloroetano	B	B
Formalina	B	C

Riferimento chimico	0/40 °C	40/80 °C
Freon 22	B	C
Fruttosio	A	A
Gasolio	A	-
Gelatina	A	A
Glicerina (glicerolo)	B	C
Glicole etilenico	A	B
Glystantin / acqua 1:1	B	-
Grasso (animale)	A	A
Grasso al silicone	A	A
Idrogeno	A	-
Idrossido di sodio soluzione al 5%	B	-
Inchiostro	B	B
Isopropanolo	B	-
Kerosene	A	B
acido oleico	B	-
Latte	A	A
Lievito	A	B
Liquore	A	B
Margarina	A	A
Melassa	A	A
Metanolo	B	C
Diclorometano	D	-
Metiltilchetone (MEK)	C	-
Miele	A	B
Nicotina	A	-
Oli vegetali (arachidi, soia, girasole)	A	A
Olio animale	B	B
Olio ASTM 1	A	A
Olio ASTM 2	A	A
Olio ASTM 3	A	A
Olio di catrame	B	B
Olio di macchina	B	B
Olio di trementina	B	B
Olio leggero	A	B
Olio minerale	A	B
Olio pesante	A	B
Ozono	A	A
Paraffina	B	B
Salamoia	A	B
Sangue	A	B
Sapone	A	B
Stirene	B	C
Succo di frutta	A	A
Tetraclorometano	C	C
Toluene	B	C
Tricloroetilene	C	C
Fosfato di Tricresile (TPC)	B	C
Tetraidrofurano	D	-
Vaselina	A	A
Zuccheri	A	A

Nota

Le tabella sono valide per trasporto di sostanze chimiche e/o idrocarburi. In caso di immersione, si prega di contattare il nostro ufficio tecnico. Si tenga in considerazione che, soluzioni alcaline, acidi, perossidi, acqua o soluzioni acquose possono corrodere il nucleo di trazione in acciaio della cinghia. Si prega di contattare il nostro ufficio tecnico per le soluzioni del caso.

- A = resistente per un periodo prolungato
 B = parzialmente resistente, dopo un certo periodo di contatto si possono riscontrare anomalie
 C = non resistente, possibile contatto di breve durata
 D = non resistente, forte danneggiamento

Guida ai materiali

Materiali per applicazioni standard

Tipo materiale	Tipo cinghia	Colore	Durezza	Temperatura	Cavi di tensione
TPU11	ELATECH® M ELA-flex SD®	Bianco	92 Sh A	-10°C +80°C	A - Cavo in acciaio S - Cavo in acciaio INOX K - Cavo in Kevlar®
TPU13	ELATECH® M ELA-flex SD®	Nero	92 Sh A	-10°C +80°C	A - Cavo in acciaio S - Cavo in acciaio INOX K - Cavo in Kevlar®
TPU12	ELATECH® M ELA-flex SD®	Trasparente	92 Sh A	-10°C +80°C	A - Cavo in acciaio S - Cavo in acciaio INOX K - Cavo in Kevlar®
TPU22	ELATECH® M ELA-flex SD®	Trasparente	85 Sh A	0°C +60°C	A - Cavo in acciaio S - Cavo in acciaio INOX K - Cavo in Kevlar®
PU51	iSync®	Trasparente	90 Sh A	-10°C +80°C	A - Cavo in acciaio S - Cavo in acciaio INOX K - Cavo in Kevlar®

Materiali per applicazioni a contatto con gli alimenti

Tipo materiale	Tipo cinghia	Colore	Durezza	Temperatura	Cavi di tensione
TPU17	ELATECH® M ELA-flex SD®	Trasparente	92 Sh A	0°C +80°C	S - Cavo in acciaio INOX K - Cavo in Kevlar®
TPU16	ELATECH® M ELA-flex SD®	Bianco	92 Sh A	0°C +80°C	S - Cavo in acciaio INOX K - Cavo in Kevlar®
TPU19	ELATECH® M ELA-flex SD®	Blu	92 Sh A	0°C +80°C	S - Cavo in acciaio INOX K - Cavo in Kevlar®
PU52	iSync®	Trasparente	90 Sh A	0°C +80°C	S - Cavo in acciaio INOX K - Cavo in Kevlar®

Materiali per applicazioni ad alte temperature

Tipo materiale	Tipo cinghia	Colore	Durezza	Temperatura	Cavi di tensione
TPU32	ELATECH® M ELA-flex SD®	Trasparente	92 Sh A	-20°C +110°C	A - Cavo in acciaio S - Cavo in acciaio INOX
PU53	iSync®	Trasparente	90 Sh A	-20°C +125°C	A - Cavo in acciaio S - Cavo in acciaio INOX

Materiali per applicazioni a basse temperature

Tipo materiale	Tipo cinghia	Colore	Durezza	Temperatura	Cavi di tensione
TPU18	ELATECH® M ELA-flex SD®	Trasparente	92 Sh A	-30°C +80°C	A - Cavo in acciaio S - Cavo in acciaio INOX K - Cavo in Kevlar®
TPU27	ELATECH® M ELA-flex SD®	Trasparente	85 Sh A	-30°C +80°C	A - Cavo in acciaio S - Cavo in acciaio INOX K - Cavo in Kevlar®
PU54	iSync®	Trasparente	90 Sh A	-30°C +80°C	A - Cavo in acciaio S - Cavo in acciaio INOX K - Cavo in Kevlar®

Materiali per applicazioni dove sono richieste proprietà antistatiche - Materiali conduttivi statici

Disponibile su richiesta, contattare il nostro ufficio commerciale.

Cinghie in poliuretano a metraggio "M"
e saldate ad anello chiuso "V"

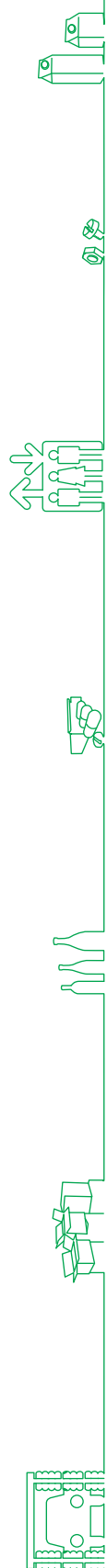

ELATECH[®] M e V



INDICE

Cinghie in poliuretano a metraggio "M" e saldate ad anello chiuso "V"	Pag.
Descrizione e caratteristiche	9
Cavi di trazione	9
Certificato di prodotto	9
Caratteristiche meccaniche e chimiche	9
Esecuzioni e codifica cinghie in poliuretano "M"	10
Esecuzioni e codifica cinghie in poliuretano "V"	11
Dati tecnici	
• Profilo metrico T	12 ÷ 19
• Profilo metrico AT, ATL	20 ÷ 35
• Profilo in pollici MXL, XL, L, H, XH	36 ÷ 45
• Profilo HTD standard e ad alto carico di sollevamento XHPL	46 ÷ 55
• Profilo RTD standard e ad alto carico di sollevamento e XHPL	56 ÷ 63
• Profilo STD	64 ÷ 69
• Profilo EAGLE e ad alto carico di sollevamento e XHPL	70 ÷ 79
• Profili autocentranti TK e ATK	80 ÷ 83
• Cinghie Total Protection T10 TP - AT10 TP - HTD8M TP	84 ÷ 89
• Cinghie piane F1, F2, F2,5, F3	90 ÷ 93
• Cinghie piane per carichi gravosi (Heavy Series) F9	94
• Cinghie piane POLY-V	95
• Cinghie TT5 per macchine tessili circolari di taglio	96
Piastre dentate	97 - 98
Cinghie in poliuretano "REDTHANE" e "GREENTHANE"	99 - 100
Cinghie in poliuretano "WIDE ANGLE"	101 - 102

Descrizione e caratteristiche

Le cinghie dentate prodotte da ELATECH®, sono state ideate per soddisfare tutte le esigenze del progettista nella movimentazione lineare, nelle applicazioni di trasmissioni di potenza e nelle applicazioni di trasporto dove sia richiesto un sincronismo.

Le cinghie ELATECH® sono prodotte con poliuretano termoplastico con eccellente resistenza all'usura e da cavi standard in acciaio ad elevato carico di snervamento.

L'applicazione di uno speciale tessuto in poliammide sulla dentatura (a richiesta) riduce il coefficiente di attrito migliorando l'ingranamento della trasmissione, rendendo la cinghia particolarmente silenziosa.

Cinghia standard



Cinghia con rivestimento sulla dentatura "PAZ"



Certificato di prodotto

- Le cinghie ELATECH® sono certificate in accordo alla normativa RoHS 2011/65/UE
- È possibile fornire cinghie certificate:
 - con proprietà antistatiche secondo ISO 9536
 - altre certificazioni speciali sono disponibili a richiesta

Colore

Le cinghie dentate ELATECH® sono prodotte di serie di colore bianco. Su richiesta è possibile fornire cinghie con diversi tipi di colorazione.

Cavi di trazione

Per ottimizzare l'impiego delle cinghie ELATECH®, sono fornibili esecuzioni anche con cavi speciali:

Cavo Standard



Cavo HFE



Cavo HPL



- **HFE ad alta flessibilità:** la sezione del trefolo di acciaio si distribuisce su un maggior numero di cavi singoli, perciò le tensioni dovute ai piegamenti risultano minori con una maggiore resistenza a flessioni alternate. Permette l'impiego di pulegge e tenditori di diametro fino al 30% inferiore allo standard.
- **HPL ad alta resistenza:** la sezione del trefolo maggiorata, permette di avere allungamenti percentuali minori ed una conseguente miglior precisione di posizionamento.
- **Acciaio INOX:** per ambiente altamente corrosivi. Hanno minore resistenza alla trazione dei cavi standard.
- **Kevlar®:** maggiore flessibilità e peso ridotto della cinghia.

Da notare che il trefolo in acciaio offre le migliori prestazioni in termini di caratteristiche tecniche e stabilità dimensionale della cinghia. La tolleranza della lunghezza cinghia è valida per cavi di rinforzo in acciaio. In caso di altri materiali (Kevlar®, fibra di vetro) le tolleranze possono cambiare.

Per l'utilizzo di cavi diversi dallo standard, si prega di consultare il nostro ufficio tecnico.

Caratteristiche meccaniche

- Stabilità dimensionale
- Alta resistenza all'abrasione
- Basso pretensionamento, basso carico sugli alberi
- Esente da manutenzione
- Alta precisione di posizionamento lineare ed angolare
- Alto rendimento

Caratteristiche chimiche

Ottima resistenza a:

- idrolisi
- invecchiamento
- raggi UVA
- ozono
- oli e grassi
- benzine
- buona resistenza agli acidi ed alcali
- temperature di impiego da -10 a +80 °C (picchi fino a 110 °C)
- saldabilità con altri materiali termoplastici
- produzione esente da siliconi (a richiesta)

Esecuzioni ELATECH® M

Cinghie a metraggio prodotte in rotoli standard da 100 metri. Su richiesta sono fornibili spezzoni in qualsiasi lunghezza (è previsto un minimo ordine di 10 metri complessivi). Le applicazioni principali sono le movimentazioni lineari.

Codifica rotolo da 100 metri - profilo "T":

Cinghia a metraggio "M" in rotoli	R	025	T	10	A / Z
Cinghia a metraggio "M" in rotoli (100 m)					
Larghezza in mm (3 cifre)					
Profilo "T"					
Passo 10 mm					
A= cavi in acciaio S= cavi in acciaio inox K= cavi in Kevlar® F= cavi ad alta flessibilità P= cavi maggiorati					
Z= rivestimento sul dente (PAZ) R= rivestimento sul dorso (PAR) D= rivestimento PAZ + PAR					

Codifica rotolo da 100 metri - profilo "H":

Cinghia a metraggio "M" in rotoli	R	100	H	A / Z
Cinghia a metraggio "M" in rotoli (100 m)				
Larghezza (x 0,254 = mm) - 3 cifre				
Profilo "H"				
A= cavi in acciaio S= cavi in acciaio inox K= cavi in Kevlar® F= cavi ad alta flessibilità P= cavi maggiorati				
Z= rivestimento sul dente (PAZ) R= rivestimento sul dorso (PAR) D= rivestimento PAZ + PAR				

Codifica profilo "HTD" tagliata in lunghezza:

Cinghia a metraggio "M" a misura	M	050	HT8	A	01800 / Z
Cinghia a metraggio "M" tagliata a misura					
Larghezza in mm (3 cifre)					
Profilo "HTD" passo 8					
A= cavi in acciaio S= cavi in acciaio inox K= cavi in Kevlar® F= cavi ad alta flessibilità P= cavi maggiorati					
Lunghezza in mm (5 cifre)					
Z= rivestimento sul dente (PAZ) R= rivestimento sul dorso (PAR) D= rivestimento PAZ + PAR					

Codifica profilo "H" tagliata in lunghezza:

Cinghia a metraggio "M" a misura	M	100	H	A	01270 / Z
Cinghia a metraggio "M" tagliata a misura					
Larghezza (x 0,254 = mm) - 3 cifre					
Profilo "H"					
A= cavi in acciaio S= cavi in acciaio inox K= cavi in Kevlar® F= cavi ad alta flessibilità P= cavi maggiorati					
Lunghezza in mm (5 cifre)					
Z= rivestimento sul dente (PAZ) R= rivestimento sul dorso (PAR) D= rivestimento PAZ + PAR					

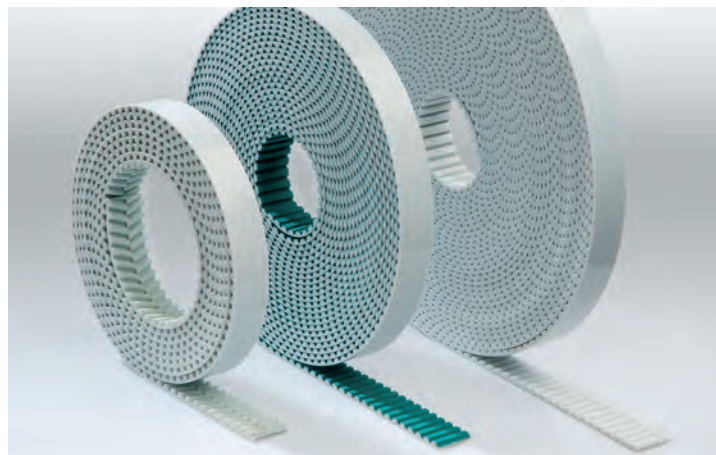

Esecuzioni ELATECH® V

Sono cinghie saldate ricavate dall'esecuzione a metraggio. Grazie alla particolare metodologia di produzione si può ottenere qualsiasi lunghezza, dente per dente con un minimo di 800 mm e in combinazioni con ricoperture di vari materiali o profili saldati, sono ideali per tutte le applicazioni di trasporto e in particolare dove è necessario un sincronismo o una precisione di posizionamento.

Codifica profilo "AT":

Cinghia "V" saldata	V	020	AT5	A	03410	/ Z
Cinghia saldata "V"						
Larghezza in mm (3 cifre)						
Profilo "AT" passo 5						
A= cavi in acciaio S= cavi in acciaio inox K= cavi in Kevlar® F= cavi ad alta flessibilità P= cavi maggiorati						
Lunghezza in mm (5 cifre)						
Z= rivestimento sul dente (PAZ) R= rivestimento sul dorso (PAR) D= rivestimento PAZ + PAR						

Codifica profilo "XL":

Cinghia "V" saldata	V	150	XL	A	00762	/ Z
Cinghia saldata "V"						
Larghezza (x 0,254 = mm) - 3 cifre						
Profilo "XL"						
A= cavi in acciaio S= cavi in acciaio inox K= cavi in Kevlar® F= cavi ad alta flessibilità P= cavi maggiorati						
Lunghezza in mm (5 cifre)						
Z= rivestimento sul dente (PAZ) R= rivestimento sul dorso (PAR) D= rivestimento PAZ + PAR						

Codifica profilo "STD":

Cinghia "V" saldata	V	050	STD8	A	01800	/ Z
Cinghia saldata "V"						
Larghezza in mm (3 cifre)						
Profilo "STD" passo 8						
A= cavi in acciaio S= cavi in acciaio inox K= cavi in Kevlar® F= cavi ad alta flessibilità P= cavi maggiorati						
Lunghezza in mm (5 cifre)						
Z= rivestimento sul dente (PAZ) R= rivestimento sul dorso (PAR) D= rivestimento PAZ + PAR						

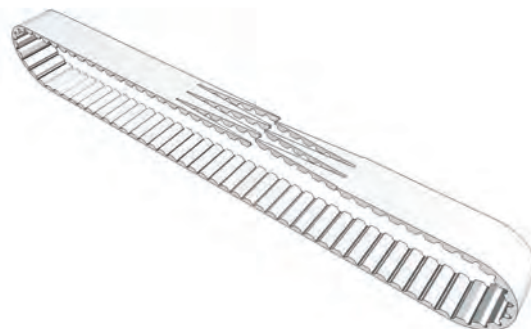
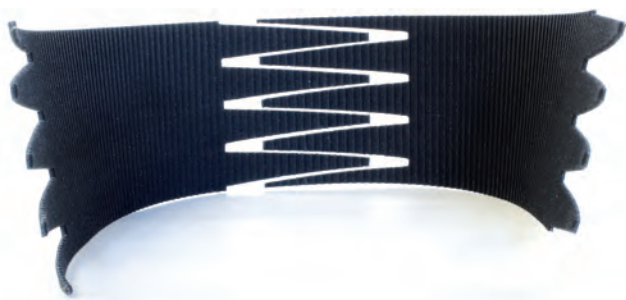

T 2,5

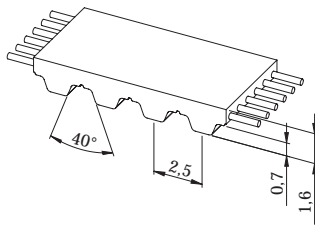

Caratteristiche

- Passo metrico 2,5 mm
- Ideali per trasmissioni in cui sono richieste forti sollecitazioni di flessione
- Profilo dente trapezoidale secondo ISO 17396
- È universalmente utilizzabile per impieghi di trasporto, trasmissioni lineari e di piccola potenza
- Colore standard: bianco

- Tolleranza di larghezza: $\pm 0,3$ [mm]
- Tolleranza di lunghezza: $\pm 0,5$ [mm/m]
- Tolleranza di spessore: $\pm 0,15$ [mm]

Dati tecnici

Largh. cinghia b [mm]	Carico amm. a trazione Tipo "M" F_{Tzul} [N]	Carico amm. a trazione Tipo "V" F_{Tzul} [N]	Carico di rottura Tipo "M" F_{Br} [N]	Modulo elastico C_{spez} [N]	Peso [kg/m]
4	130	-	500	32500	0,004
6	190	-	750	47500	0,007
10	320	160	1250	80000	0,011
20	700	350	2750	175000	0,022
50	1860	930	7250	465000	0,055
100	3780	1890	14750	945000	0,110

Altre larghezze sono fornibili su richiesta.

Carico / Allungamento [%]

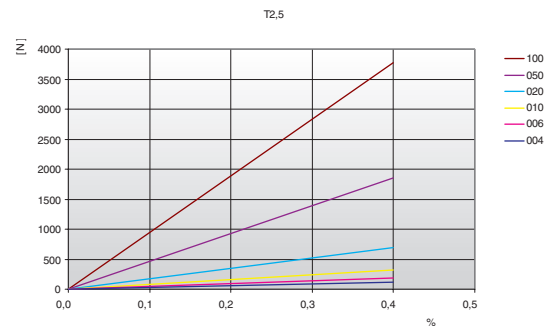

Resistenza del dente

rpm	F_{Uspez} [N/cm]	rpm	F_{Uspez} [N/cm]	rpm	F_{Uspez} [N/cm]	rpm	F_{Uspez} [N/cm]
0	9,10	800	5,99	1900	5,05	4500	4,09
20	8,77	900	5,86	2000	4,99	5000	3,97
40	8,51	1000	5,75	2200	4,88	5500	3,86
60	8,30	1100	5,64	2400	4,79	6000	3,76
80	8,13	1200	5,55	2600	4,70	6500	3,67
100	8,00	1300	5,46	2800	4,62	7000	3,59
200	7,39	1400	5,38	3000	4,54	7500	3,51
300	7,00	1440	5,35	3200	4,47	8000	3,44
400	6,71	1500	5,31	3400	4,40	8500	3,37
500	6,48	1600	5,24	3600	4,34	9000	3,30
600	6,29	1700	5,17	3800	4,28	9500	3,24
700	6,13	1800	5,11	4000	4,22	10000	3,18

Resistenza della dentatura / rpm

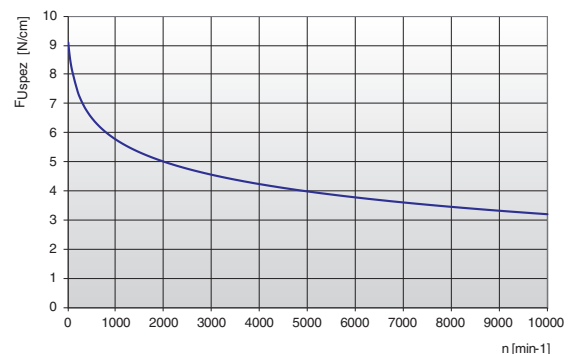

La forza specifica F_{Uspez} è la forza periferica massima che può sopportare un singolo dente della cinghia, a larghezza 1 cm, in qualsiasi condizione di impiego. Tale forza è riferita al numero di giri della motrice. La forza periferica totale trasmissibile dalla cinghia F_u , è calcolata da:

$$F_u [N] = F_{Uspez} \cdot z_e \cdot b$$

- F_u [N] = forza tangenziale totale
- F_{Uspez} [N/cm] = forza tangenziale specifica
- z_e = n° denti in presa della puleggia motrice
- z_{emax} = n° max. di denti in presa da considerare per il calcolo della trasmissione
- z_{emax} = 12 per ELATECH® M
- z_{emax} = 6 per ELATECH® V
- b [cm] = larghezza cinghia in cm

Diametro di avvolgimento

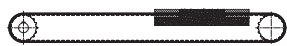
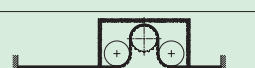
Numero min. di denti della puleggia e diametro min. del galoppino		Tipo di cavo
		STANDARD
Trasmissione senza controflessione 	Puleggia dentata z_{min}	15
	Galoppino interno d_{min}	15 mm
Trasmissione con controflessione 	Puleggia dentata z_{min}	18
	Galoppino esterno d_{min}	18 mm

Pulegge dentate

I dati sotto riportati sono indicativi, consultare il catalogo SIT delle pulegge di riferimento.

Z	da	dw	Z	da	dw	Z	da	dw	Z	da	dw
10	7,46	7,96	43	33,72	34,22	76	59,98	60,48	109	86,24	86,74
11	8,25	8,75	44	34,52	35,02	77	60,78	61,28	110	87,04	87,54
12	9,05	9,55	45	35,31	35,81	78	61,57	62,07	111	87,83	88,33
13	9,85	10,35	46	36,11	36,61	79	62,37	62,87	112	88,63	89,13
14	10,64	11,14	47	36,90	37,40	80	63,16	63,66	113	89,43	89,93
15	11,44	11,94	48	37,70	38,20	81	63,96	64,46	114	90,22	90,72
16	12,23	12,73	49	38,49	38,99	82	64,76	65,26	115	91,02	91,52
17	13,03	13,53	50	39,29	39,79	83	65,55	66,05	116	91,81	92,31
18	13,82	14,32	51	40,09	40,59	84	66,35	66,85	117	92,61	93,11
19	14,62	15,12	52	40,88	41,38	85	67,14	67,64	118	93,40	93,90
20	15,42	15,92	53	41,68	42,18	86	67,94	68,44	119	94,20	94,70
21	16,21	16,71	54	42,47	42,97	87	68,73	69,23	120	95,00	95,50
22	17,01	17,51	55	43,27	43,77	88	69,53	70,03	121	95,79	96,29
23	17,80	18,30	56	44,06	44,56	89	70,33	70,83	122	96,59	97,09
24	18,60	19,10	57	44,86	45,36	90	71,12	71,62	123	97,38	97,88
25	19,39	19,89	58	45,66	46,16	91	71,92	72,42	124	98,18	98,68
26	20,19	20,69	59	46,45	46,95	92	72,71	73,21	125	98,97	99,47
27	20,99	21,49	60	47,25	47,75	93	73,51	74,01	126	99,77	100,27
28	21,78	22,28	61	48,04	48,54	94	74,31	74,81	127	100,57	101,07
29	22,58	23,08	62	48,84	49,34	95	75,10	75,60	128	101,36	101,86
30	23,37	23,87	63	49,64	50,14	96	75,90	76,40	129	102,16	102,66
31	24,17	24,67	64	50,43	50,93	97	76,69	77,19	130	102,95	103,45
32	24,97	25,47	65	51,23	51,73	98	77,49	77,99	131	103,75	104,25
33	25,76	26,26	66	52,02	52,52	99	78,28	78,78	132	104,55	105,05
34	26,56	27,06	67	52,82	53,32	100	79,08	79,58	133	105,34	105,84
35	27,35	27,85	68	53,61	54,11	101	79,88	80,38	134	106,14	106,64
36	28,15	28,65	69	54,41	54,91	102	80,67	81,17	135	106,93	107,43
37	28,94	29,44	70	55,21	55,71	103	81,47	81,97	136	107,73	108,23
38	29,74	30,24	71	56,00	56,50	104	82,26	82,76	137	108,52	109,02
39	30,54	31,04	72	56,80	57,30	105	83,06	83,56	138	109,32	109,82
40	31,33	31,83	73	57,59	58,09	106	83,85	84,35	139	110,12	110,62
41	32,13	32,63	74	58,39	58,89	107	84,65	85,15	140	110,91	111,41
42	32,92	33,42	75	59,18	59,68	108	85,45	85,95			

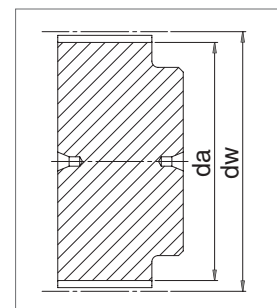

T 5

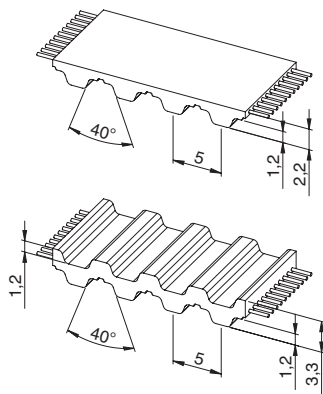

Caratteristiche

- Passo metrico 5 mm
- Ideali per trasmissioni in cui sono richieste forti sollecitazioni di flessione
- Profilo dente trapezoidale secondo ISO 17396
- È universalmente utilizzabile per impieghi di trasporto e trasmissioni lineari
- Disponibile a doppia dentatura

- Tolleranza di larghezza: $\pm 0,5$ [mm]
- Tolleranza di lunghezza: $\pm 0,5$ [mm/m]
- Tolleranza di spessore: $\pm 0,15$ [mm]

Dati tecnici

Largh. cinghia b [mm]	Carico amm. a trazione Tipo "M" F_{Tzul} [N]	Carico amm. a trazione Tipo "V" F_{Tzul} [N]	Carico di rottura Tipo "M" F_{Br} [N]	Modulo elastico C_{spez} [N]	Peso [kg/m]
10	320	160	1250	80000	0,021
16	540	270	2125	135000	0,034
25	900	450	3500	225000	0,053
32	1150	575	4500	287500	0,067
50	1860	930	7250	465000	0,105
75	2820	1410	11000	705000	0,158
100	3780	1890	14750	945000	0,210

Altre larghezze sono fornibili su richiesta.

Carico / Allungamento [%]

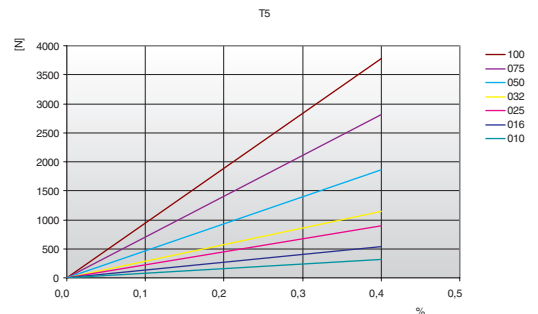

Resistenza del dente

rpm	F_{Uspez} [N/cm]	rpm	F_{Uspez} [N/cm]	rpm	F_{Uspez} [N/cm]	rpm	F_{Uspez} [N/cm]
0	24,70	800	17,02	1900	14,21	4500	11,25
20	24,07	900	16,65	2000	14,03	5000	10,88
40	23,53	1000	16,32	2200	13,71	5500	10,55
60	23,05	1100	16,01	2400	13,42	6000	10,24
80	22,64	1200	15,73	2600	13,14	6500	9,96
100	22,28	1300	15,47	2800	12,89	7000	9,70
200	20,90	1400	15,22	3000	12,65	7500	9,46
300	19,89	1440	15,13	3200	12,43	8000	9,23
400	19,10	1500	15,00	3400	12,22	8500	9,01
500	18,45	1600	14,78	3600	12,03	9000	8,81
600	17,91	1700	14,58	3800	11,84	9500	8,62
700	17,44	1800	14,39	4000	11,66	10000	8,44

Resistenza della dentatura / rpm

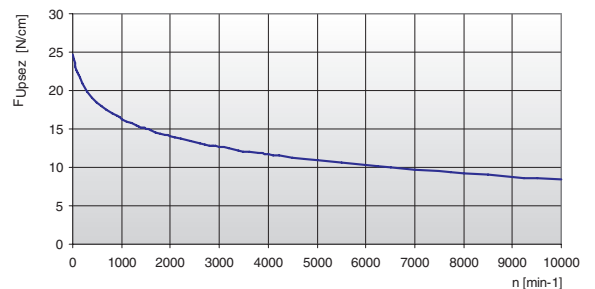

La forza specifica F_{Uspez} è la forza periferica massima che può sopportare un singolo dente della cinghia, a larghezza 1 cm, in qualsiasi condizione di impiego. Tale forza è riferita al numero di giri della motrice. La forza periferica totale trasmissibile dalla cinghia F_u , è calcolata da:

$$F_u [N] = F_{Uspez} \cdot z_e \cdot b$$

- F_u [N] = forza tangenziale totale
- F_{Uspez} [N/cm] = forza tangenziale specifica
- z_e = n° denti in presa della puleggia motrice
- z_{emax} = n° max. di denti in presa da considerare per il calcolo della trasmissione
- z_{emax} = 12 per ELATECH® M
- z_{emax} = 6 per ELATECH® V
- b [cm] = larghezza cinghia in cm

Esecuzioni speciali

Largh. cinghia b [mm]	KEVLAR®		HPL Alte prestazioni	
	F _{Tzul} [N] Tipo M	F _{Br} [N]	F _{Tzul} [N] Tipo M	F _{Br} [N]
10	700	2800	920	3360
16	1190	4760	1610	5880
25	1960	7840	2645	9660
32	2520	10080	3450	12600
50	4060	16240	5520	20160
75	6160	24640	8395	30660
100	8260	33040	11270	41160
150	-	-	16905	61740

Diametro di avvolgimento

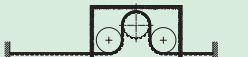
Numero min. di denti della puleggia e diametro min. del galoppino	Tipo di cavo		
	STANDARD	KEVLAR®	HPL
Trasmissione senza controflessione 	Puleggia dentata z _{min}	10	24
	Galoppino interno d _{min}	30 mm	60 mm
Trasmissione con controflessione 	Puleggia dentata z _{min}	15	38
	Galoppino esterno d _{min}	30 mm	60 mm

Pulegge dentate

I dati sotto riportati sono indicativi, consultare il catalogo SIT delle pulegge di riferimento.

z	da	dw	z	da	dw	z	da	dw	z	da	dw
10	15,05	15,92	40	62,85	63,66	70	110,60	111,44	100	158,35	159,20
11	16,65	17,51	41	64,4	65,27	71	112,20	113,03	101	159,95	160,79
12	18,25	19,10	42	66	66,86	72	113,75	114,62	102	161,55	162,38
13	19,85	20,70	43	67,7	68,46	73	115,35	116,22	103	163,10	163,97
14	21,45	22,29	44	69,2	70,05	74	116,95	117,81	104	164,70	165,57
15	23,05	23,88	45	70,8	71,64	75	118,55	119,40	105	166,30	167,16
16	24,60	25,47	46	72,4	73,23	76	120,15	120,99	106	167,90	168,75
17	26,20	27,06	47	73,95	74,82	77	121,75	122,58	107	169,50	170,34
18	27,80	28,65	48	75,55	76,42	78	123,30	124,18	108	171,10	171,94
19	29,40	30,25	49	77,15	78,01	79	124,90	125,77	109	172,65	173,53
20	31,00	31,83	50	78,75	79,60	80	126,50	127,36	110	174,25	175,12
21	32,70	33,43	51	80,35	81,19	81	128,10	128,95	111	175,85	176,71
22	34,25	35,02	52	81,95	82,78	82	129,70	130,54	112	177,45	178,30
23	35,85	36,62	53	83,5	84,38	83	131,30	132,14	113	179,05	179,84
24	37,40	38,21	54	85,1	85,97	84	132,85	133,73	114	180,65	181,49
25	39,00	39,80	55	86,7	87,54	85	134,45	135,32	115	182,23	183,08
26	40,60	41,39	56	88,3	89,15	86	136,05	136,91	116	183,82	184,67
27	42,20	42,98	57	89,9	90,74	87	137,65	138,50	117	185,42	186,26
28	43,75	44,58	58	91,5	92,34	88	139,25	140,10	118	187,01	187,86
29	45,35	46,17	59	93,05	93,93	89	140,85	141,69	119	188,61	189,45
30	46,95	47,76	60	94,65	95,52	90	142,45	143,28	120	190,21	191,04
31	48,55	49,35	61	96,25	97,11	91	144,00	144,87			
32	50,10	50,94	62	97,85	98,70	92	145,60	146,46			
33	51,70	52,54	63	99,45	100,30	93	147,20	148,06			
34	53,25	54,13	64	101,05	101,89	94	148,80	149,65			
35	54,85	55,72	65	102,65	103,48	95	150,40	151,24			
36	56,45	57,31	66	104,2	105,07	96	152,00	152,83			
37	58,05	58,90	67	105,8	106,66	97	153,55	154,42			
38	59,65	60,50	68	107,40	108,26	98	155,15	156,02			
39	61,25	62,09	69	109,00	109,85	99	156,75	157,61			

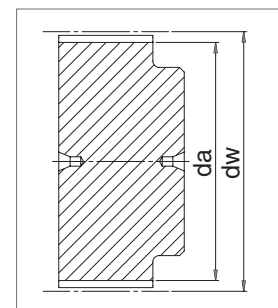

T 10

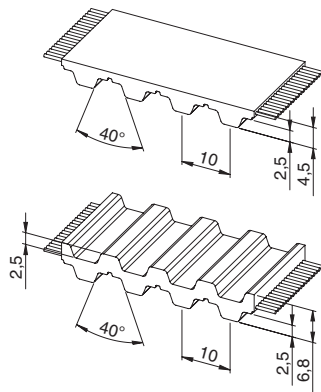

Caratteristiche

- Passo metrico 10 mm
- Ideali per trasmissioni in cui sono richieste forti sollecitazioni di flessione
- Profilo dente trapezoidale secondo ISO 17396
- È universalmente utilizzabile per impieghi di trasporto e trasmissioni lineari
- Disponibile a doppia dentatura

- Tolleranza di larghezza: $\pm 0,5$ [mm]
- Tolleranza di lunghezza: $\pm 0,5$ [mm/m]
- Tolleranza di spessore: $\pm 0,2$ [mm]

Dati tecnici

Largh. cinghia b [mm]	Carico amm. a trazione Tipo "M" F_{Tzul} [N]	Carico amm. a trazione Tipo "V" F_{Tzul} [N]	Carico di rottura Tipo "M" F_{Br} [N]	Modulo elastico C_{spez} [N]	Peso [kg/m]
10	920	460	3360	230000	0,05
16	1610	805	5880	402500	0,07
25	2650	1325	9660	662500	0,11
32	3450	1725	12600	862500	0,15
50	5520	2760	20160	1380000	0,23
75	8400	4200	30660	2100000	0,34
100	11270	5635	41160	2817500	0,45
150	17020	8510	62160	4255000	0,68
200*	11270	5635	41160	2817500	0,60

Altre larghezze sono fornibili su richiesta.
* = Cavi con spaziatura doppia

Carico / Allungamento [%]

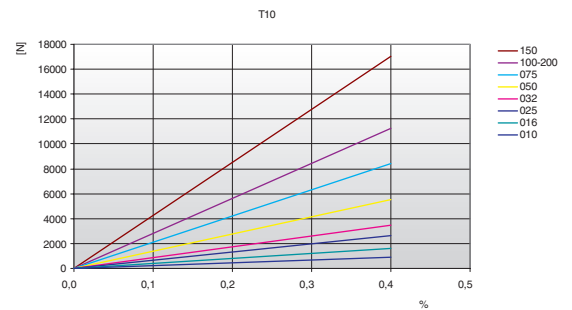

Resistenza del dente

rpm	F_{Uspez} [N/cm]	rpm	F_{Uspez} [N/cm]	rpm	F_{Uspez} [N/cm]	rpm	F_{Uspez} [N/cm]
0	51,80	800	33,34	1900	26,53	4500	19,40
20	50,32	900	32,44	2000	26,12	5000	18,51
40	49,04	1000	31,63	2200	25,34	5500	17,70
60	47,92	1100	30,89	2400	24,63	6000	16,97
80	46,95	1200	30,21	2600	23,97	6500	16,29
100	46,11	1300	29,58	2800	23,36	7000	15,66
200	42,75	1400	28,99	3000	22,78	7500	15,07
300	40,28	1440	28,76	3200	22,25	8000	14,52
400	38,36	1500	28,44	3400	21,74	8500	14,00
500	36,80	1600	27,92	3600	21,27	9000	13,51
600	35,49	1700	27,43	3800	20,81	9500	13,05
700	34,35	1800	26,97	4000	20,39	10000	12,61

Resistenza della dentatura / rpm

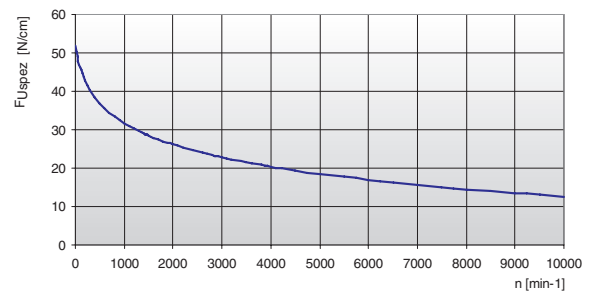

La forza specifica F_{Uspez} è la forza periferica massima che può sopportare un singolo dente della cinghia, a larghezza 1 cm, in qualsiasi condizione di impiego. Tale forza è riferita al numero di giri della motrice.
La forza periferica totale trasmissibile dalla cinghia F_u , è calcolata da:

$$F_u [N] = F_{Uspez} \cdot z_e \cdot b$$

- F_u [N] = forza tangenziale totale
- F_{Uspez} [N/cm] = forza tangenziale specifica
- z_e = n° denti in presa della puleggia motrice
- z_{emax} = n° max. di denti in presa da considerare per il calcolo della trasmissione
- z_{emax} = 12 per ELATECH® M
- z_{emax} = 6 per ELATECH® V
- b [cm] = larghezza cinghia in cm

T 10

Esecuzioni speciali

Largh. cinghia b [mm]	KEVLAR®		ACCIAIO INOX		HPL Alte prestazioni		HFE alta flessibilità	
	F _{Tzul} [N] Tipo M	F _{Br} [N]	F _{Tzul} [N] Tipo M	F _{Br} [N]	F _{Tzul} [N] Tipo M	F _{Br} [N]	F _{Tzul} [N] Tipo M	F _{Br} [N]
10	880	3600	600	2400	-	-	960	3440
16	1540	6300	1050	4200	2450	9500	1680	6020
25	2530	10350	1730	6900	4165	16150	2760	9890
32	3300	13500	2250	9000	5390	20900	3600	12900
50	5280	21600	3600	14400	8575	33250	5760	20640
75	8030	32850	-	-	12990	50350	-	-
100	10780	44100	-	-	17400	67450	-	-
150	16280	66600	-	-	-	-	-	-
200*	10780	44100	-	-	-	-	-	-

* = Cavi con spaziatura doppia

Diametro di avvolgimento

Numero min. di denti della puleggia e diametro min. del galoppino		Tipo di cavo				
		STANDARD	KEVLAR®	ACCIAIO INOX	HPL	HFE
Trasmissione senza controflessione 	Puleggia dentata z _{min}	12	15	15	15	10
	Galoppino interno d _{min}	60 mm	60 mm	60 mm	100 mm	50 mm
Trasmissione con controflessione 	Puleggia dentata z _{min}	20	20	40	30	15
	Galoppino esterno d _{min}	60 mm	60 mm	120 mm	100 mm	50 mm

Pulegge dentate

I dati sotto riportati sono indicativi, consultare il catalogo SIT delle pulegge di riferimento.

z	da	dw	z	da	dw	z	da	dw	z	da	dw
10	30,05	31,84	40	125,45	127,32	71	224,15	225,99	101	319,65	321,48
11	33,25	35,02	41	128,65	130,50	72	227,30	229,18	102	322,80	324,66
12	36,35	38,20	42	131,85	133,69	73	230,50	232,36	103	326,00	327,85
13	39,50	41,38	44	138,20	140,05	74	233,70	235,54	104	329,20	331,03
14	42,70	44,56	45	141,40	143,24	75	236,90	238,72	105	332,35	334,21
15	45,90	47,75	46	144,60	146,42	76	240,05	241,94	106	335,55	337,40
16	49,05	50,93	47	147,75	149,60	77	243,25	245,09	107	338,75	340,58
17	52,25	54,11	48	150,95	152,78	78	246,40	248,27	108	341,95	343,76
18	55,45	57,29	49	154,10	155,97	79	249,60	251,46	109	345,15	346,95
19	58,65	60,48	50	157,30	159,15	80	252,80	254,64	110	348,30	350,13
20	61,80	63,66	51	160,50	162,33	81	256,00	257,82	111	351,45	353,31
21	65,00	66,84	52	163,65	165,52	82	259,15	261,00	112	354,65	356,50
22	68,15	70,03	53	166,85	168,70	83	262,30	264,19	113	357,80	359,68
23	71,35	73,20	54	170,05	171,88	84	265,50	267,37	114	361,00	362,86
24	74,55	76,39	55	173,20	175,06	85	268,70	270,55	115	364,19	366,04
25	77,70	79,58	56	176,40	178,25	86	271,90	273,74	116	367,39	369,23
26	80,90	82,76	57	179,60	181,43	87	275,05	276,92	117	370,56	372,41
27	84,10	85,95	58	182,75	184,61	88	278,25	280,10	118	373,76	375,59
28	87,25	89,12	59	185,95	187,80	89	281,45	283,28	119	376,93	378,78
29	90,45	92,21	60	189,10	190,98	90	284,60	286,47	120	380,11	381,96
30	93,65	95,49	61	192,30	194,16	91	287,80	289,65			
31	96,85	98,67	62	195,50	197,35	92	291,00	292,84			
32	100,00	101,86	63	198,65	200,53	93	294,20	296,02			
33	103,20	105,04	64	201,85	203,71	94	297,35	299,20			
34	106,40	108,22	65	205,05	206,90	95	300,55	302,39			
35	109,55	111,41	66	208,20	210,08	96	303,75	305,57			
36	112,75	114,59	67	211,40	213,26	97	306,90	308,75			
37	115,90	117,77	68	214,60	216,44	98	310,10	311,93			
38	119,10	120,95	69	217,75	219,63	99	313,25	315,12			
39	122,30	124,14	70	220,95	222,81	100	316,45	318,30			

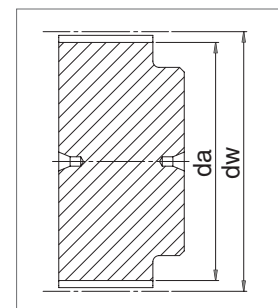

T 20

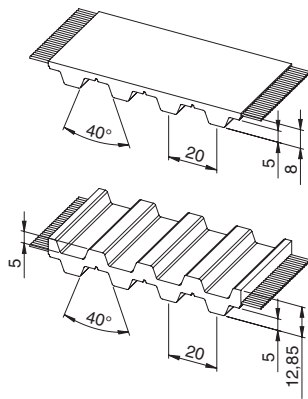

Caratteristiche

- Passo metrico 20 mm
- Ideali per trasmissioni in cui sono richieste forti sollecitazioni di flessione
- Profilo dente trapezoidale secondo ISO 17396
- È universalmente utilizzabile per impieghi di trasporto e trasmissioni lineari
- Disponibile a doppia dentatura

- Tolleranza di larghezza: $\pm 1,0$ [mm]
- Tolleranza di lunghezza: $\pm 0,5$ [mm/m]
- Tolleranza di spessore: $\pm 0,4$ [mm]

Dati tecnici

Largh. cinghia b [mm]	Carico amm. a trazione Tipo "M" F_{Tzul} [N]	Carico amm. a trazione Tipo "V" F_{Tzul} [N]	Carico di rottura Tipo "M" F_{Br} [N]	Modulo elastico C_{spez} [N]	Peso [kg/m]
25	4170	2085	16150	1042500	0,20
32	5390	2695	20900	1347500	0,26
50	8580	4290	33250	2145000	0,41
75	12990	6495	50350	3247500	0,61
100	17400	8700	67450	4350000	0,82
150	26220	13110	101650	6555000	1,23

Altre larghezze sono fornibili su richiesta.

Carico / Allungamento [%]

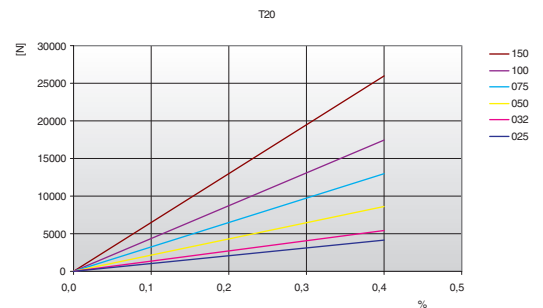

Resistenza del dente

rpm	F_{Uspez} [N/cm]	rpm	F_{Uspez} [N/cm]	rpm	F_{Uspez} [N/cm]	rpm	F_{Uspez} [N/cm]
0	104,50	800	62,15	1900	46,88	4500	30,92
20	101,10	900	60,13	2000	45,94	5000	28,93
40	98,15	1000	58,31	2200	44,20	5500	27,14
60	95,58	1100	56,64	2400	42,61	6000	25,49
80	93,35	1200	55,11	2600	41,13	6500	23,97
100	91,41	1300	53,70	2800	39,77	-	-
200	83,50	1400	52,38	3000	38,49	-	-
300	77,84	1440	51,87	3200	37,29	-	-
400	73,49	1500	51,14	3400	36,16	-	-
500	69,96	1600	49,98	3600	35,10	-	-
600	66,98	1700	48,89	3800	34,09	-	-
700	64,41	1800	47,86	4000	33,13	-	-

Resistenza della dentatura / rpm

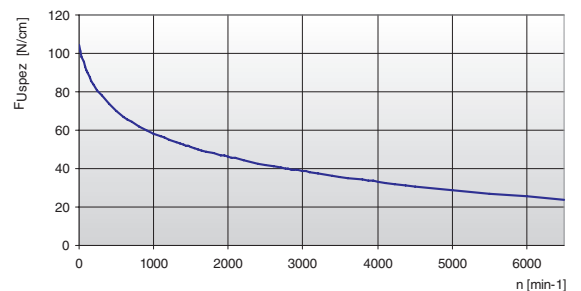

La forza specifica F_{Uspez} è la forza periferica massima che può sopportare un singolo dente della cinghia, a larghezza 1 cm, in qualsiasi condizione di impiego. Tale forza è riferita al numero di giri della motrice. La forza periferica totale trasmissibile dalla cinghia F_u , è calcolata da:

$$F_u [N] = F_{Uspez} \cdot z_e \cdot b$$

- F_u [N] = forza tangenziale totale
- F_{Uspez} [N/cm] = forza tangenziale specifica
- z_e = n° denti in presa della puleggia motrice
- z_{emax} = n° max. di denti in presa da considerare per il calcolo della trasmissione
- z_{emax} = 12 per ELATECH® M
- z_{emax} = 6 per ELATECH® V
- b [cm] = larghezza cinghia in cm

T 20

Esecuzioni speciali

Largh. cinghia b [mm]	KEVLAR®		ACCIAIO INOX		HFE Alta flessibilità	
	F _{Tzul} [N] Tipo M	F _{Br} [N]	F _{Tzul} [N] Tipo M	F _{Br} [N]	F _{Tzul} [N] Tipo M	F _{Br} [N]
25	3740	17000	3060	12750	3400	14450
32	4840	22000	3960	16500	4400	18700
50	7700	35000	6300	26250	7000	29750
75	11660	53000	-	-	-	-
100	15620	71000	-	-	-	-
150	23540	107000	-	-	-	-

Diametro di avvolgimento

Numero min. di denti della puleggia e diametro min. del galoppino		Tipo di cavo			
		STANDARD	KEVLAR®	ACCIAIO INOX	HFE
Trasmissione senza controflessione 	Puleggia dentata z _{min}	15	15	20	12
	Galoppino interno d _{min}	120 mm	120 mm	130 mm	100 mm
Trasmissione con controflessione 	Puleggia dentata z _{min}	25	25	30	22
	Galoppino esterno d _{min}	120 mm	120 mm	150 mm	120 mm

Pullegge dentate

I dati sotto riportati sono indicativi, consultare il catalogo SIT delle pullegge di riferimento.

z	da	dw	z	da	dw	z	da	dw	z	da	dw
15	92,65	95,49	45	283,60	286,47	75	474,60	477,45	105	665,60	668,43
16	99,00	101,86	46	289,95	292,84	76	480,95	483,82	106	671,95	674,80
17	105,40	108,22	47	296,35	299,21	77	487,35	490,19	107	678,30	681,17
18	111,75	114,59	48	302,70	305,58	78	493,70	496,56	108	684,70	687,54
19	118,10	120,96	49	309,10	311,93	79	500,05	502,91	109	691,05	693,89
20	124,50	127,32	50	315,45	318,30	80	506,45	509,28	110	697,40	700,26
21	130,75	133,69	51	321,80	324,67	81	512,80	515,65	111	703,80	706,63
22	137,20	140,06	52	328,15	331,03	82	519,15	522,02	112	710,15	712,99
23	143,55	146,43	53	334,50	337,40	83	525,55	528,39	113	716,50	719,36
24	149,95	152,78	54	340,90	343,76	84	531,90	534,74	114	722,90	725,73
25	156,30	159,15	55	347,25	350,13	85	538,25	541,11	115	729,24	732,09
26	162,65	165,52	56	353,60	356,50	86	544,60	547,48	116	735,61	738,46
27	169,00	171,89	57	360,00	362,86	87	551,00	553,85	117	741,96	744,83
28	175,40	178,25	58	366,35	369,23	88	557,35	560,22	118	748,34	751,19
29	181,75	184,62	59	372,75	375,59	89	563,70	566,57	119	754,70	757,56
30	188,10	190,99	60	379,10	381,96	90	570,10	572,94	120	761,07	763,93
31	194,50	197,35	61	385,45	388,33	91	576,45	579,31			
32	200,85	203,72	62	391,85	394,70	92	582,85	585,67			
33	207,20	210,09	63	398,20	401,06	93	589,20	592,04			
34	213,60	216,44	64	404,55	407,43	94	595,55	598,41			
35	219,95	222,81	65	410,95	413,80	95	601,90	604,77			
36	226,35	229,18	66	417,30	420,17	96	608,30	611,14			
37	232,70	235,54	67	423,65	426,52	97	614,65	617,51			
38	239,05	241,91	68	430,05	432,89	98	621,00	623,88			
39	245,40	248,28	69	436,40	439,26	99	627,35	630,25			
40	251,75	254,65	70	442,80	445,63	100	633,75	636,60			
41	258,15	261,02	71	449,15	451,99	101	640,10	642,97			
42	264,50	267,37	72	455,50	458,36	102	646,50	649,34			
43	270,85	273,74	73	461,85	464,73	103	652,85	655,71			
44	277,25	280,10	74	468,25	471,08	104	659,20	662,06			

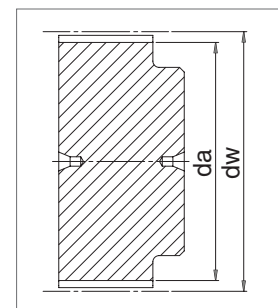

AT 3

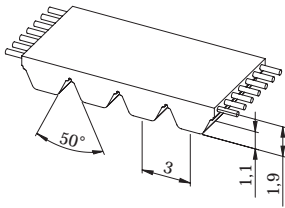

Caratteristiche

- Passo metrico 3 mm
- Profilo e dimensione del dente ottimizzato per garantire una deformazione minima con distribuzione uniforme del carico
- Profilo dente trapezoidale secondo ISO 17396
- Cavi in acciaio ad alta resistenza per offrire minimi allungamenti istantanei
- Ridotto effetto poligonale con maggiore silenziosità
- Particolarmente indicata per trasmissioni lineari e di piccola potenza con alta precisione di posizionamento assiale ed angolare
- Tolleranza negativa di sviluppo cinghia disponibile su richiesta

- Tolleranza di larghezza: $\pm 0,5$ [mm]
- Tolleranza di lunghezza: $\pm 0,5$ [mm/m]
- Tolleranza di spessore: $\pm 0,2$ [mm]

Dati tecnici

Largh. cinghia b [mm]	Carico amm. a trazione Tipo "M" F_{Tzul} [N]	Carico amm. a trazione Tipo "V" F_{Tzul} [N]	Carico di rottura Tipo "M" F_{Br} [N]	Modulo elastico C_{spez} [N]	Peso [kg/m]
8	260	130	1000	65000	0,018
10	320	160	1250	80000	0,022
12	416	208	1625	104000	0,026
16	540	270	2125	135000	0,035
20	700	350	2750	175000	0,044
25	900	450	3500	225000	0,054

Altre larghezze sono fornibili su richiesta.

Carico / Allungamento [%]

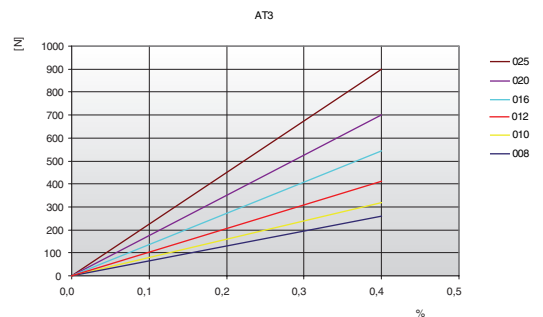

Resistenza del dente

rpm	F_{Uspez} [N/cm]	rpm	F_{Uspez} [N/cm]	rpm	F_{Uspez} [N/cm]	rpm	F_{Uspez} [N/cm]
0	32,50	800	25,62	1900	20,98	4500	15,64
20	32,13	900	25,05	2000	20,68	5000	14,96
40	31,79	1000	24,52	2200	20,11	5500	14,33
60	31,48	1100	24,02	2400	19,59	6000	13,76
80	31,19	1200	23,56	2600	19,10	6500	13,23
100	30,92	1300	23,13	2800	18,64	7000	12,74
200	29,86	1400	22,72	3000	18,22	7500	12,28
300	29,15	1440	22,57	3200	17,81	8000	11,84
400	28,47	1500	22,34	3400	17,43	8500	11,43
500	27,66	1600	21,97	3600	17,07	9000	11,05
600	26,92	1700	21,63	3800	16,73	9500	10,68
700	26,25	1800	21,29	4000	16,40	10000	10,34

Resistenza della dentatura / rpm

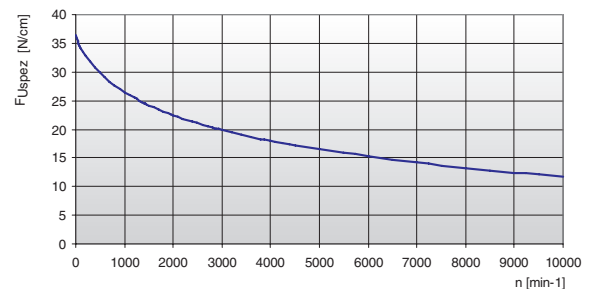

La forza specifica F_{Uspez} è la forza periferica massima che può sopportare un singolo dente della cinghia, a larghezza 1 cm, in qualsiasi condizione di impiego. Tale forza è riferita al numero di giri della motrice. La forza periferica totale trasmissibile dalla cinghia F_u , è calcolata da:

$$F_u [N] = F_{Uspez} \cdot z_e \cdot b$$

- $F_u [N]$ = forza tangenziale totale
- $F_{Uspez} [N/cm]$ = forza tangenziale specifica
- z_e = n° denti in presa della puleggia motrice
- z_{emax} = n° max. di denti in presa da considerare per il calcolo della trasmissione
- z_{emax} = 12 per ELATECH® M
- z_{emax} = 6 per ELATECH® V
- $b [cm]$ = larghezza cinghia in cm

Diametro di avvolgimento

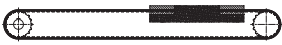
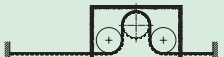
Numero min. di denti della puleggia e diametro min. del galoppino		Tipo di cavo
		STANDARD
Trasmissione senza controflessione 	Puleggia dentata z_{min}	15
	Galoppino interno d_{min}	20 mm
Trasmissione con controflessione 	Puleggia dentata z_{min}	20
	Galoppino esterno d_{min}	20 mm

Pulegge dentate

I dati sotto riportati sono indicativi, consultare il catalogo SIT delle pulegge di riferimento.

z	da	dw	z	da	dw
15	13,92	14,32	45	42,56	42,97
16	14,87	15,28	46	43,52	43,93
17	15,82	16,23	47	44,47	44,88
18	16,78	17,19	48	45,43	45,84
19	17,73	18,14	49	46,38	46,79
20	18,69	19,10	50	47,34	47,75
21	19,64	20,05	51	48,29	48,70
22	20,60	21,01	52	49,25	49,66
23	21,55	21,96	53	50,20	50,61
24	22,51	22,92	54	51,16	51,57
25	23,46	23,87	55	52,11	52,52
26	24,42	24,83	56	53,07	53,48
27	25,37	25,78	57	54,02	54,43
28	26,33	26,74	58	54,98	55,39
29	27,28	27,69	59	55,93	56,34
30	28,24	28,65	60	56,89	57,30
31	29,19	29,60	61	57,84	58,25
32	30,15	30,56	62	58,80	59,21
33	31,10	31,51	63	59,75	60,16
34	32,06	32,47	64	60,71	61,12
35	33,01	33,42	65	61,66	62,07
36	33,97	34,38	66	62,62	63,03
37	34,92	35,33	67	63,57	63,98
38	35,88	36,29	68	64,53	64,94
39	36,83	37,24	69	65,48	65,89
40	37,79	38,20	70	66,44	66,85
41	38,74	39,15	71	67,39	67,80
42	39,70	40,11	72	68,35	68,75
43	40,65	41,06			
44	41,61	42,02			

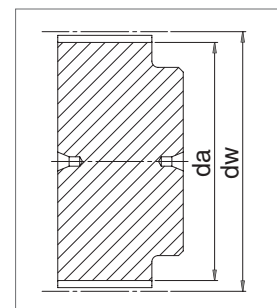

AT 5

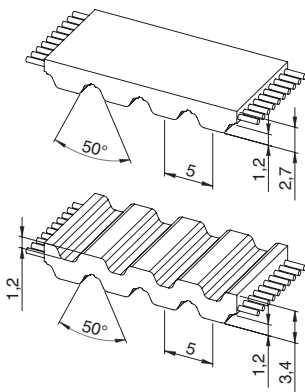

Caratteristiche

- Passo metrico 5 mm
- Profilo e dimensione del dente ottimizzato per garantire una deformazione minima con distribuzione uniforme del carico
- Profilo dente trapezoidale secondo ISO 17396
- Cavi in acciaio ad alta resistenza per offrire minimi allungamenti istantanei
- Ridotto effetto poligonale con maggiore silenziosità
- Particolarmente indicata per trasmissioni lineari e di piccola potenza con alta precisione di posizionamento assiale ed angolare
- Disponibile a doppia dentatura
- Tolleranza negativa di sviluppo cinghia disponibile su richiesta

- Tolleranza di larghezza: $\pm 0,5$ [mm]
- Tolleranza di lunghezza: $\pm 0,5$ [mm/m]
- Tolleranza di spessore: $\pm 0,2$ [mm]

Dati tecnici

Largh. cinghia b [mm]	Carico amm. a trazione Tipo "M" F_{Tzul} [N]	Carico amm. a trazione Tipo "V" F_{Tzul} [N]	Carico di rottura Tipo "M" F_{Br} [N]	Modulo elastico C_{spez} [N]	Peso [kg/m]
10	640	320	2160	160000	0,03
16	1120	560	3780	280000	0,05
25	1840	920	6210	460000	0,09
32	2400	1200	8100	600000	0,11
50	3840	1920	12960	960000	0,17
75	5840	2920	19710	1460000	0,26
100	7840	3920	26460	1960000	0,34

Altre larghezze sono fornibili su richiesta.

Carico / Allungamento [%]

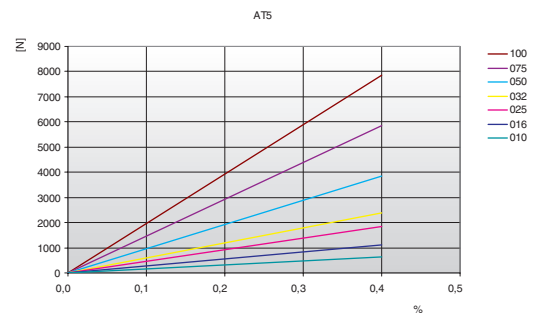

Resistenza del dente

rpm	F_{Uspez} [N/cm]	rpm	F_{Uspez} [N/cm]	rpm	F_{Uspez} [N/cm]	rpm	F_{Uspez} [N/cm]
0	36,40	800	27,69	1900	22,73	4500	17,18
20	35,88	900	27,06	2000	22,42	5000	16,47
40	35,40	1000	26,49	2200	21,82	5500	15,83
60	34,97	1100	25,96	2400	21,28	6000	15,24
80	34,59	1200	25,47	2600	20,77	6500	14,69
100	34,24	1300	25,01	2800	20,29	7000	14,18
200	32,92	1400	24,57	3000	19,85	7500	13,71
300	31,92	1440	24,41	3200	19,43	8000	13,26
400	30,89	1500	24,16	3400	19,03	8500	12,85
500	29,95	1600	23,78	3600	18,66	9000	12,45
600	29,12	1700	23,41	3800	18,30	9500	12,07
700	28,37	1800	23,07	4000	17,96	10000	11,72

Resistenza della dentatura / rpm

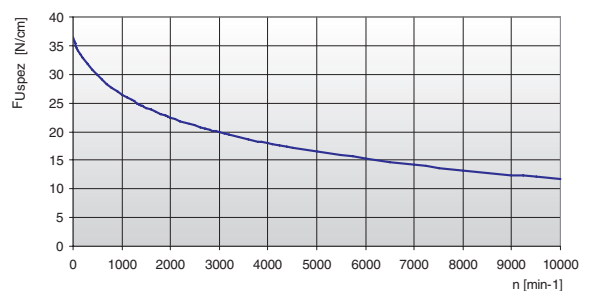

La forza specifica F_{Uspez} è la forza periferica massima che può sopportare un singolo dente della cinghia, a larghezza 1 cm, in qualsiasi condizione di impiego. Tale forza è riferita al numero di giri della motrice. La forza periferica totale trasmissibile dalla cinghia F_u , è calcolata da:

$$F_u [N] = F_{Uspez} \cdot z_e \cdot b$$

- F_u [N] = forza tangenziale totale
- F_{Uspez} [N/cm] = forza tangenziale specifica
- z_e = n° denti in presa della puleggia motrice
- z_{emax} = n° max. di denti in presa da considerare per il calcolo della trasmissione
- z_{emax} = 12 per ELATECH® M
- z_{emax} = 6 per ELATECH® V
- b [cm] = larghezza cinghia in cm

AT 5

Esecuzioni speciali

Largh. cinghia b [mm]	KEVLAR®		ACCIAIO INOX		HFE Alta flessibilità	
	F _{Tzul} [N] Tipo M	F _{Br} [N]	F _{Tzul} [N] Tipo M	F _{Br} [N]	F _{Tzul} [N] Tipo M	F _{Br} [N]
10	880	3600	600	2400	960	3440
16	1540	6300	1050	4200	1680	6020
25	2530	10350	1725	6900	2760	9890
32	3300	13500	2250	9000	3600	12900
50	5280	21600	3600	14400	5760	20640
75	8030	32850	5475	21900	8760	31390
100	10780	44100	7350	29400	11760	42140

Diametro di avvolgimento

Numero min. di denti della puleggia e diametro min. del galoppino		Tipo di cavo			
		STANDARD	KEVLAR®	ACCIAIO INOX	HFE
Trasmissione senza controflessione 	Puleggia dentata z _{min}	15	15	18	15
	Galoppino interno d _{min}	30 mm	30 mm	40 mm	25 mm
Trasmissione con controflessione 	Puleggia dentata z _{min}	25	25	25	20
	Galoppino esterno d _{min}	60 mm	60 mm	65 mm	50 mm

Pulegge dentate

I dati sotto riportati sono indicativi, consultare il catalogo SIT delle pulegge di riferimento.

z	da	dw	z	da	dw	z	da	dw	z	da	dw
15	22,65	23,88	45	70,40	71,64	75	118,15	119,40	105	165,90	167,16
16	24,20	25,47	46	72,00	73,23	76	119,75	120,99	106	167,50	168,75
17	25,80	27,06	47	73,55	74,82	77	121,35	122,58	107	169,10	170,34
18	27,40	28,65	48	75,15	76,42	78	122,90	124,18	108	170,70	171,94
19	29,00	30,25	49	76,75	78,01	79	124,50	125,77	109	172,25	173,53
20	30,60	31,83	50	78,35	79,60	80	126,10	127,36	110	173,85	175,12
21	32,20	33,43	51	79,95	81,19	81	127,70	128,95	111	175,45	176,71
22	33,80	35,02	52	81,55	82,78	82	129,30	130,54	112	177,05	178,30
23	35,40	36,62	53	83,10	84,38	83	130,90	132,14	113	178,65	179,84
24	37,00	38,21	54	84,70	85,97	84	132,45	133,73	114	180,25	181,49
25	38,60	39,80	55	86,30	87,54	85	134,05	135,32	115	181,85	183,08
26	40,20	41,39	56	87,90	89,15	86	135,65	136,91	116	183,45	184,67
27	41,80	42,98	57	89,50	90,74	87	137,25	138,50	117	185,00	186,26
28	43,35	44,58	58	91,10	92,34	88	138,85	140,10	118	186,60	187,86
29	44,95	46,17	59	92,65	93,93	89	140,45	141,69	119	188,20	189,45
30	46,55	47,76	60	94,25	95,52	90	142,05	143,28	120	189,80	191,04
31	48,15	49,35	61	95,85	97,11	91	143,60	144,87			
32	49,70	50,94	62	97,45	98,70	92	145,20	146,46			
33	51,30	52,54	63	99,05	100,30	93	146,80	148,06			
34	52,85	54,13	64	100,65	101,89	94	148,40	149,65			
35	54,45	55,72	65	102,25	103,48	95	150,00	151,24			
36	56,05	57,31	66	103,80	105,07	96	151,60	152,83			
37	57,65	58,90	67	105,40	106,66	97	153,15	154,42			
38	59,25	60,50	68	107,00	108,26	98	154,75	156,02			
39	60,85	62,09	69	108,60	109,85	99	156,35	157,61			
40	62,45	63,66	70	110,20	111,44	100	157,95	159,20			
41	64,00	65,27	71	111,80	113,03	101	159,55	160,79			
42	65,60	66,86	72	113,35	114,62	102	161,15	162,38			
43	67,30	68,46	73	114,95	116,22	103	162,70	163,97			
44	68,80	70,05	74	116,55	117,81	104	164,30	165,57			

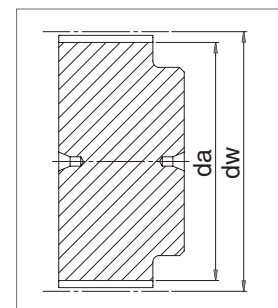

AT 10

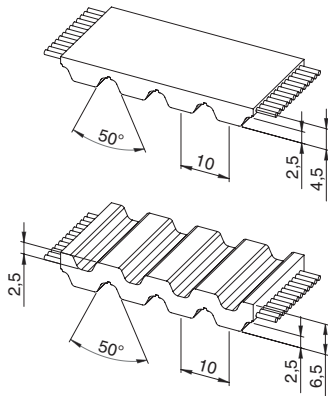

Caratteristiche

- Passo metrico 10 mm
- Profilo e dimensione del dente ottimizzato per garantire una deformazione minima con distribuzione uniforme del carico
- Profilo dente trapezoidale secondo ISO 17396
- Cavi in acciaio ad alta resistenza per offrire minimi allungamenti istantanei
- Ridotto effetto poligonale con maggiore silenziosità
- Particolarmente indicata per trasmissioni lineari e di media potenza con alta precisione di posizionamento assiale ed angolare
- Disponibile con doppia dentatura
- Tolleranza negativa di sviluppo cinghia disponibile su richiesta

- Tolleranza di larghezza: $\pm 0,5$ [mm]
- Tolleranza di lunghezza: $\pm 0,5$ [mm/m]
- Tolleranza di spessore: $\pm 0,2$ [mm]

Dati tecnici

Largh. cinghia b [mm]	Carico amm. a trazione Tipo "M" F_{Tzul} [N]	Carico amm. a trazione Tipo "V" F_{Tzul} [N]	Carico di rottura Tipo "M" F_{Br} [N]	Modulo elastico C_{spez} [N]	Peso [kg/m]
16	2450	1225	9500	612500	0,09
25	4170	2085	16150	1042500	0,15
32	5390	2695	20900	1347500	0,19
50	8580	4290	33250	2145000	0,30
75	12990	6495	50350	3247500	0,44
100	17400	8700	67450	4350000	0,59
150	26220	13110	101650	6555000	0,90

Altre larghezze sono fornibili su richiesta.

Carico / Allungamento [%]

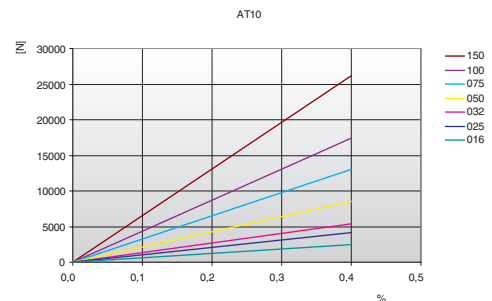

Resistenza del dente

rpm	F_{Uspez} [N/cm]	rpm	F_{Uspez} [N/cm]	rpm	F_{Uspez} [N/cm]	rpm	F_{Uspez} [N/cm]
0	88,57	800	62,83	1900	49,16	4500	34,08
20	87,06	900	61,09	2000	48,29	5000	32,17
40	85,66	1000	59,49	2200	46,67	5500	30,43
60	84,35	1100	58,02	2400	45,18	6000	28,84
80	83,13	1200	56,66	2600	43,80	6500	27,37
100	81,99	1300	55,39	2800	42,51	7000	26,01
200	77,36	1400	54,20	3000	41,30	7500	24,73
300	75,09	1440	53,74	3200	40,17	8000	23,53
400	71,99	1500	53,08	3400	39,09	8500	22,41
500	69,27	1600	52,02	3600	38,08	9000	21,34
600	66,88	1700	51,02	3800	37,11	9500	20,33
700	64,75	1800	50,06	4000	36,20	10000	19,37

Resistenza della dentatura / rpm

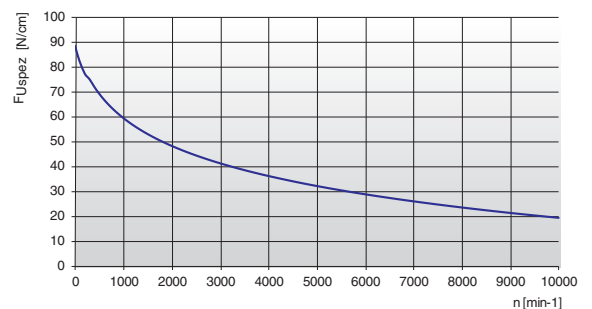

La forza specifica F_{Uspez} è la forza periferica massima che può sopportare un singolo dente della cinghia, a larghezza 1 cm, in qualsiasi condizione di impiego. Tale forza è riferita al numero di giri della motrice. La forza periferica totale trasmissibile dalla cinghia F_u , è calcolata da:

$$F_u [N] = F_{Uspez} \cdot z_e \cdot b$$

- F_u [N] = forza tangenziale totale
- F_{Uspez} [N/cm] = forza tangenziale specifica
- z_e = n° denti in presa della puleggia motrice
- z_{emax} = n° max. di denti in presa da considerare per il calcolo della trasmissione
- z_{emax} = 12 per ELATECH® M
- z_{emax} = 6 per ELATECH® V
- b [cm] = larghezza cinghia in cm

AT 10

Esecuzioni speciali

Largh. cinghia b [mm]	KEVLAR®		ACCIAIO INOX		HFE Alta flessibilità	
	F _{Tzul} [N] Tipo M	F _{Br} [N]	F _{Tzul} [N] Tipo M	F _{Br} [N]	F _{Tzul} [N] Tipo M	F _{Br} [N]
16	2200	10000	1800	7500	2000	8500
25	3740	17000	3060	12750	3400	14450
32	4840	22000	3960	16500	4400	18700
50	7700	35000	6300	26250	7000	29750
75	11660	53000	9540	39750	-	-
100	15620	71000	12780	53250	-	-
150	23540	107000	-	-	-	-

Diametro di avvolgimento

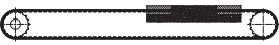
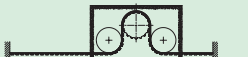
Numero min. di denti della puleggia e diametro min. del galoppino		Tipo di cavo			
		STANDARD	KEVLAR®	ACCIAIO INOX	HFE
Trasmissione senza controflessione 	Puleggia dentata z _{min}	15	15	20	12
	Galoppino interno d _{min}	50 mm	50 mm	70 mm	50 mm
Trasmissione con controflessione 	Puleggia dentata z _{min}	25	20	40	20
	Galoppino esterno d _{min}	120 mm	120 mm	120 mm	80 mm

Pulegge dentate

I dati sotto riportati sono indicativi, consultare il catalogo SIT delle pulegge di riferimento.

z	da	dw	z	da	dw	z	da	dw	z	da	dw
15	45,70	47,75	45	141,40	143,24	75	236,90	238,72	105	332,35	334,21
16	49,05	50,93	46	144,55	146,42	76	240,05	241,94	106	335,55	337,40
17	52,25	54,11	47	147,75	149,60	77	243,25	245,09	107	338,75	340,58
18	55,45	57,29	48	150,95	152,78	78	246,40	248,24	108	341,90	343,76
19	58,60	60,48	49	154,10	155,97	79	249,60	251,46	109	345,10	346,95
20	61,80	63,66	50	157,30	159,15	80	252,80	254,64	110	348,30	350,13
21	65,00	66,84	51	160,50	162,33	81	255,95	257,82	111	351,45	353,31
22	68,15	70,03	52	163,65	165,52	82	259,15	261,00	112	354,65	356,50
23	71,35	73,20	53	166,85	168,70	83	262,30	264,19	113	357,80	359,68
24	74,55	76,39	54	170,05	171,88	84	265,50	267,37	114	361,00	362,86
25	77,70	79,58	55	173,20	175,06	85	268,70	270,52	115	364,19	366,04
26	80,90	82,76	56	176,40	178,25	86	271,90	273,74	116	367,39	369,23
27	84,10	85,95	57	179,60	181,43	87	275,05	276,92	117	370,56	372,41
28	87,25	89,12	58	182,75	184,61	88	278,25	280,10	118	373,74	375,59
29	90,45	92,21	59	185,95	187,80	89	281,45	283,28	119	376,93	378,78
30	93,65	95,49	60	189,10	190,98	90	284,60	286,47	120	380,11	381,96
31	96,80	98,67	61	192,30	194,16	91	287,80	289,65			
32	100,00	101,86	62	195,50	197,35	92	291,00	292,84			
33	103,20	105,04	63	198,65	200,53	93	294,20	296,02			
34	106,40	108,19	64	201,85	203,71	94	297,35	299,20			
35	109,55	111,41	65	205,05	206,90	95	300,55	302,39			
36	112,75	114,59	66	208,20	210,08	96	303,70	305,57			
37	115,90	117,77	67	211,40	213,26	97	306,90	308,75			
38	119,10	120,95	68	214,60	216,44	98	310,10	311,93			
39	122,30	124,14	69	217,75	219,63	99	313,25	315,12			
40	125,45	127,32	70	220,95	222,81	100	316,45	318,30			
41	128,65	130,50	71	224,15	225,99	101	319,65	321,48			
42	131,85	133,69	72	227,30	229,18	102	322,80	324,66			
43	135,00	136,87	73	230,50	232,33	103	326,00	327,85			
44	138,20	140,05	74	233,70	235,54	104	329,20	331,03			

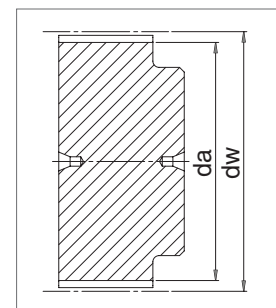

SAT 10

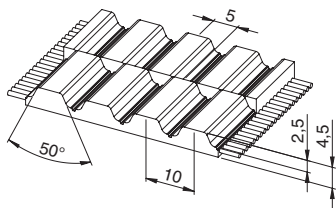

Caratteristiche

- Passo metrico 10 mm
- Profilo e dimensione del dente ottimizzato per garantire una deformazione minima con distribuzione uniforme del carico
- Cavi in acciaio ad alta resistenza per offrire minimi allungamenti istantanei
- Ridotto effetto poligonale con maggiore silenziosità
- Particolarmente indicata per trasmissioni lineari e di media potenza con alta precisione di posizionamento assiale ed angolare
- Tolleranza negativa di sviluppo cinghia disponibile su richiesta

- Tolleranza di larghezza: $\pm 0,5$ [mm]
- Tolleranza di lunghezza: $\pm 0,5$ [mm/m]
- Tolleranza di spessore: $\pm 0,2$ [mm]

Dati tecnici

Largh. cinghia b [mm]	Carico amm. a trazione Tipo "M" F_{Tzul} [N]	Carico amm. a trazione Tipo "V" F_{Tzul} [N]	Carico di rottura Tipo "M" F_{Br} [N]	Modulo elastico C_{spez} [N]	Peso [kg/m]
50	8330	4165	32300	2082500	0,29
75	12740	6370	49400	3185000	0,43
100	17150	8575	66500	4287500	0,57

Altre larghezze sono fornibili su richiesta.

Carico / Allungamento [%]

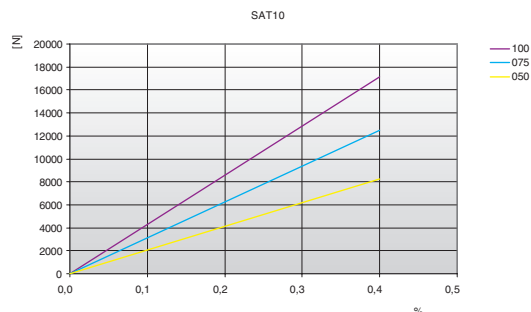

Resistenza del dente

rpm	F_{Uspez} [N/cm]	rpm	F_{Uspez} [N/cm]	rpm	F_{Uspez} [N/cm]	rpm	F_{Uspez} [N/cm]
0	88,57	800	62,83	1900	49,16	4500	34,08
20	87,06	900	61,09	2000	48,29	5000	32,17
40	85,66	1000	59,49	2200	46,67	5500	30,43
60	84,35	1100	58,02	2400	45,18	6000	28,84
80	83,13	1200	56,66	2600	43,80	6500	27,37
100	81,99	1300	55,39	2800	42,51	7000	26,01
200	77,36	1400	54,20	3000	41,30	7500	24,73
300	75,09	1440	53,74	3200	40,17	8000	23,53
400	71,99	1500	53,08	3400	39,09	8500	22,41
500	69,27	1600	52,02	3600	38,08	9000	21,34
600	66,88	1700	51,02	3800	37,11	9500	20,33
700	64,75	1800	50,06	4000	36,20	10000	19,37

Resistenza della dentatura / rpm

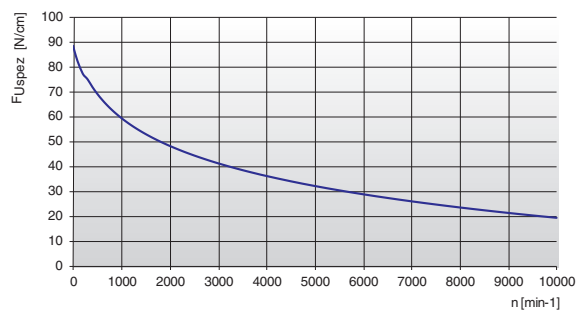

La forza specifica F_{Uspez} è la forza periferica massima che può sopportare un singolo dente della cinghia, a larghezza 1 cm, in qualsiasi condizione di impiego. Tale forza è riferita al numero di giri della motrice. La forza periferica totale trasmissibile dalla cinghia F_u , è calcolata da:

$$F_u [N] = F_{Uspez} \cdot z_e \cdot b$$

- F_u [N] = forza tangenziale totale
- F_{Uspez} [N/cm] = forza tangenziale specifica
- z_e = n° denti in presa della puleggia motrice
- z_{emax} = n° max. di denti in presa da considerare per il calcolo della trasmissione
- z_{emax} = 12 per ELATECH® M
- z_{emax} = 6 per ELATECH® V
- b [cm] = larghezza cinghia in cm

SAT 10

Esecuzioni speciali

Largh. cinghia b [mm]	ACCIAIO INOX		HFE Alta flessibilità	
	F _{Tzul} [N] Tipo M	F _{Br} [N]	F _{Tzul} [N] Tipo M	F _{Br} [N]
50	6120	25500	6800	28900

Diametro di avvolgimento

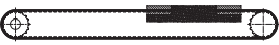
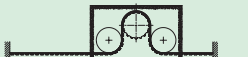
Numero min. di denti della puleggia e diametro min. del galoppino		Tipo di cavo			
		STANDARD	KEVLAR®	ACCIAIO INOX	HFE
Trasmissione senza controflessione 	Puleggia dentata z _{min}	15	15	20	12
	Galoppino interno d _{min}	50 mm	50 mm	70 mm	50 mm
Trasmissione con controflessione 	Puleggia dentata z _{min}	25	20	40	20
	Galoppino esterno d _{min}	120 mm	120 mm	120 mm	80 mm

Pulegge dentate

I dati sotto riportati sono indicativi, consultare il catalogo SIT delle pulegge di riferimento.

z	da	dw	z	da	dw	z	da	dw	z	da	dw
15	45,70	47,75	45	141,40	143,24	75	236,90	238,72	105	332,35	334,21
16	49,05	50,93	46	144,55	146,42	76	240,05	241,94	106	335,55	337,40
17	52,25	54,11	47	147,75	149,60	77	243,25	245,09	107	338,75	340,58
18	55,45	57,29	48	150,95	152,78	78	246,40	248,24	108	341,90	343,76
19	58,60	60,48	49	154,10	155,97	79	249,60	251,46	109	345,10	346,95
20	61,80	63,66	50	157,30	159,15	80	252,80	254,64	110	348,30	350,13
21	65,00	66,84	51	160,50	162,33	81	255,95	257,82	111	351,45	353,31
22	68,15	70,03	52	163,65	165,52	82	259,15	261,00	112	354,65	356,50
23	71,35	73,20	53	166,85	168,70	83	262,30	264,19	113	357,80	359,68
24	74,55	76,39	54	170,05	171,88	84	265,50	267,37	114	361,00	362,86
25	77,70	79,58	55	173,20	175,06	85	268,70	270,52	115	364,19	366,04
26	80,90	82,76	56	176,40	178,25	86	271,90	273,74	116	367,39	369,23
27	84,10	85,95	57	179,60	181,43	87	275,05	276,92	117	370,56	372,41
28	87,25	89,12	58	182,75	184,61	88	278,25	280,10	118	373,74	375,59
29	90,45	92,21	59	185,95	187,80	89	281,45	283,28	119	376,93	378,78
30	93,65	95,49	60	189,10	190,98	90	284,60	286,47	120	380,11	381,96
31	96,80	98,67	61	192,30	194,16	91	287,80	289,65			
32	100,00	101,86	62	195,50	197,35	92	291,00	292,84			
33	103,20	105,04	63	198,65	200,53	93	294,20	296,02			
34	106,40	108,19	64	201,85	203,71	94	297,35	299,20			
35	109,55	111,41	65	205,05	206,90	95	300,55	302,39			
36	112,75	114,59	66	208,20	210,08	96	303,70	305,57			
37	115,90	117,77	67	211,40	213,26	97	306,90	308,75			
38	119,10	120,95	68	214,60	216,44	98	310,10	311,93			
39	122,30	124,14	69	217,75	219,63	99	313,25	315,12			
40	125,45	127,32	70	220,95	222,81	100	316,45	318,30			
41	128,65	130,50	71	224,15	225,99	101	319,65	321,48			
42	131,85	133,69	72	227,30	229,18	102	322,80	324,66			
43	135,00	136,87	73	230,50	232,33	103	326,00	327,85			
44	138,20	140,05	74	233,70	235,54	104	329,20	331,03			

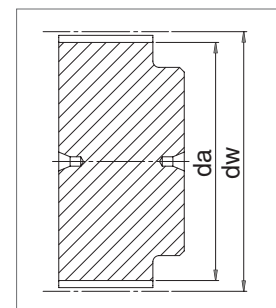

AT 20

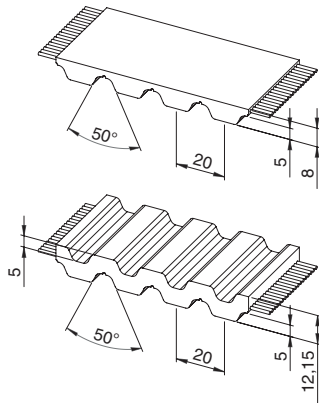

Caratteristiche

- Passo metrico 20 mm
- Profilo e dimensione del dente ottimizzato per garantire una deformazione minima con distribuzione uniforme del carico
- Profilo dente trapezoidale secondo ISO 17396
- Cavi in acciaio ad alta resistenza per offrire minimi allungamenti istantanei
- Ridotto effetto poligonale con maggiore silenziosità
- Particolarmente indicata per trasmissioni lineari e di elevata potenza con alta precisione di posizionamento assiale ed angolare
- Disponibile con doppia dentatura

- Tolleranza di larghezza: $\pm 1,0$ [mm]
- Tolleranza di lunghezza: $\pm 0,5$ [mm/m]
- Tolleranza di spessore: $\pm 0,4$ [mm]

Dati tecnici

Largh. cinghia b [mm]	Carico amm. a trazione Tipo "M" F_{Tzul} [N]	Carico amm. a trazione Tipo "V" F_{Tzul} [N]	Carico di rottura Tipo "M" F_{Br} [N]	Modulo elastico C_{spez} [N]	Peso [kg/m]
25	5280	2640	19250	1320000	0,24
32	7200	3600	26250	1800000	0,31
50	11520	5760	42000	2880000	0,48
75	17280	8640	63000	4320000	0,73
100	23520	11760	85750	5880000	0,97
150	35520	17760	129500	8880000	1,45

Altre larghezze sono fornibili su richiesta.

Carico / Allungamento [%]

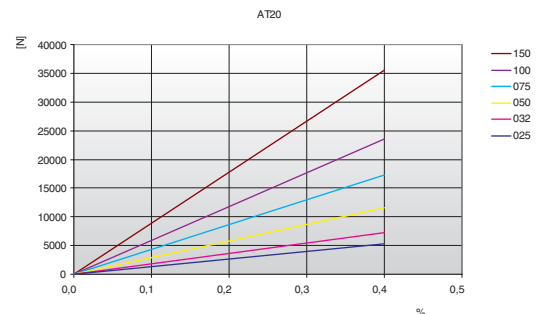

Resistenza del dente

rpm	F_{Uspez} [N/cm]	rpm	F_{Uspez} [N/cm]	rpm	F_{Uspez} [N/cm]	rpm	F_{Uspez} [N/cm]
0	151,40	800	97,44	1900	69,96	4500	39,72
20	148,56	900	93,93	2000	68,22	5000	35,90
40	145,89	1000	90,73	2200	64,97	5500	32,42
60	143,38	1100	87,77	2400	61,98	6000	29,23
80	141,01	1200	85,02	2600	59,20	6500	26,29
100	138,78	1300	82,47	2800	56,62	-	-
200	129,43	1400	80,07	3000	54,20	-	-
300	122,28	1440	79,16	3200	51,92	-	-
400	115,96	1500	77,82	3400	49,77	-	-
500	110,45	1600	75,70	3600	47,74	-	-
600	105,61	1700	73,69	3800	45,80	-	-
700	101,31	1800	71,77	4000	43,96	-	-

Resistenza della dentatura / rpm

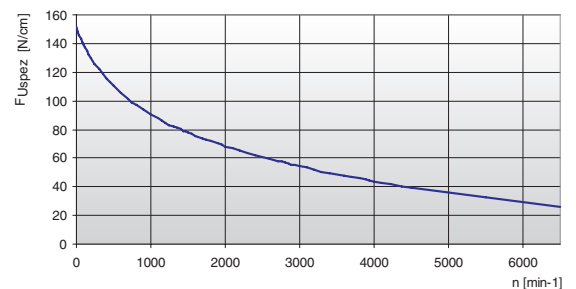

La forza specifica F_{Uspez} è la forza periferica massima che può sopportare un singolo dente della cinghia, a larghezza 1 cm, in qualsiasi condizione di impiego. Tale forza è riferita al numero di giri della motrice. La forza periferica totale trasmissibile dalla cinghia F_u , è calcolata da:

$$F_u [N] = F_{Uspez} \cdot z_e \cdot b$$

- F_u [N] = forza tangenziale totale
- F_{Uspez} [N/cm] = forza tangenziale specifica
- z_e = n° denti in presa della puleggia motrice
- z_{emax} = n° max. di denti in presa da considerare per il calcolo della trasmissione
- z_{emax} = 12 per ELATECH® M
- z_{emax} = 6 per ELATECH® V
- b [cm] = larghezza cinghia in cm

Esecuzioni speciali

Largh. cinghia b [mm]	HFE Alta flessibilità		KEVLAR®		ACCIAIO INOX	
	F _{Tzul} [N] Tipo M	F _{Br} [N]	F _{Tzul} [N] Tipo M	F _{Br} [N]	F _{Tzul} [N] Tipo M	F _{Br} [N]
25	5060	21175	2420	11000	3300	15400
32	6900	28875	3300	15000	4500	21000
50	11040	46200	5280	24000	7200	33600
75	16560	69300	7920	36000	10800	50400
100	22540	94325	10780	49000	14700	68600

Diametro di avvolgimento

Numero min. di denti della puleggia e diametro min. del galoppino		Tipo di cavo			
		STANDARD	HFE	KEVLAR®	ACCIAIO INOX
Trasmissione senza controflessione 	Puleggia dentata z _{min}	18	18	18	18
	Galoppino interno d _{min}	120 mm	120 mm	120 mm	125 mm
Trasmissione con controflessione 	Puleggia dentata z _{min}	25	25	25	30
	Galoppino esterno d _{min}	180 mm	150 mm	160 mm	200 mm

Pulegge dentate

I dati sotto riportati sono indicativi, consultare il catalogo SIT delle pulegge di riferimento.

z	da	dw	z	da	dw	z	da	dw	z	da	dw
18	111,75	114,59	48	302,70	305,58	78	493,70	496,56	108	684,70	687,54
19	118,10	120,95	49	309,10	311,93	79	500,05	502,91	109	691,05	693,89
20	124,50	127,32	50	315,45	318,30	80	506,45	509,28	110	697,40	700,26
21	130,75	133,69	51	321,80	324,67	81	512,80	515,65	111	703,80	706,63
22	137,20	140,05	52	328,20	331,03	82	519,15	522,02	112	710,15	712,99
23	143,55	146,42	53	334,55	337,40	83	525,55	528,39	113	716,50	719,36
24	149,95	152,78	54	340,90	343,76	84	531,90	534,74	114	722,90	725,72
25	156,30	159,15	55	347,30	350,13	85	538,25	541,11	115	729,24	732,09
26	162,65	165,52	56	353,65	356,50	86	544,60	547,48	116	735,61	738,46
27	169,05	171,88	57	360,00	362,86	87	551,00	553,85	117	741,96	744,83
28	175,40	178,25	58	366,40	369,23	88	557,35	560,22	118	748,34	751,19
29	181,75	184,62	59	372,75	375,59	89	563,70	566,57	119	754,70	757,56
30	188,15	190,99	60	379,10	381,96	90	570,10	572,94	120	761,07	763,93
31	194,50	197,35	61	385,45	388,33	91	576,45	579,31			
32	200,85	203,72	62	391,85	394,69	92	582,85	585,67			
33	207,20	210,09	63	398,20	401,06	93	589,20	592,04			
34	213,60	216,44	64	404,55	407,43	94	595,55	598,40			
35	219,95	222,81	65	410,95	413,79	95	601,90	604,77			
36	226,35	229,18	66	417,30	420,16	96	608,30	611,14			
37	232,70	235,54	67	423,65	426,52	97	614,65	617,50			
38	239,05	241,91	68	430,05	432,89	98	621,00	623,87			
39	245,45	248,27	69	436,40	439,26	99	627,35	630,24			
40	251,80	254,64	70	442,80	445,63	100	633,75	636,60			
41	258,15	261,01	71	449,15	451,99	101	640,10	642,97			
42	264,50	267,37	72	455,50	458,36	102	646,50	649,34			
43	270,90	273,74	73	461,85	464,73	103	652,85	655,71			
44	277,25	280,10	74	468,25	471,08	104	659,20	662,06			
45	283,60	286,47	75	474,60	477,45	105	665,60	668,43			
46	290,00	292,84	76	480,95	483,82	106	671,95	674,80			
47	296,35	299,21	77	487,35	490,19	107	678,30	681,17			

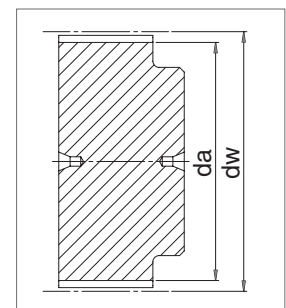

ATL 5

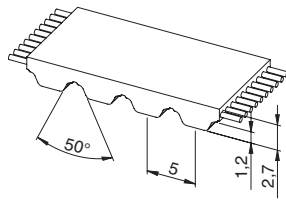

Caratteristiche

- Passo metrico 5 mm
- Cinghia dentata a dente trapezoidale ad alta prestazione in miscela poliuretanic speciale e cavi in acciaio HPL
- Profilo del dente secondo ISO 17396
- Specificatamente progettata per trasmissioni lineari
- Cavi speciali HPL con resistenza maggiorata rispetto al tipo standard
- Prodotte con speciale pretensione e tolleranza di passo per garantire alta precisione nelle movimentazioni lineari
- Tolleranza negativa di sviluppo cinghia disponibile su richiesta

- Tolleranza di larghezza: $\pm 0,5$ [mm]
- Tolleranza di spessore: $\pm 0,2$ [mm]

Dati tecnici

Largh. cinghia b [mm]	Carico amm. a trazione Tipo "M" F_{Tzul} [N]	Carico di rottura Tipo "M" F_{Br} [N]	Modulo elastico C_{spez} [N]	Peso [kg/m]
10	920	3360	230000	0,04
16	1610	5880	402500	0,06
25	2650	9660	662500	0,10
32	3450	12600	862500	0,12
50	5520	20160	1380000	0,19
75	8400	30660	2100000	0,29
100	11270	41160	2817500	0,38

Altre larghezze sono fornibili su richiesta.

Carico / Allungamento [%]

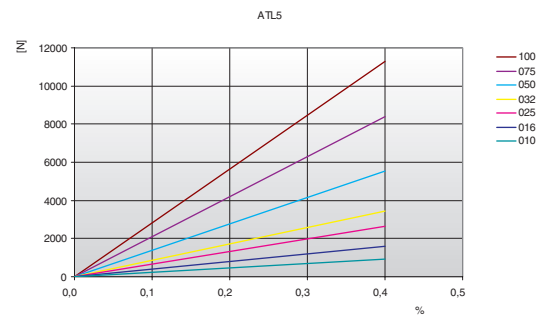

Resistenza del dente

rpm	F_{Uspez} [N/cm]	rpm	F_{Uspez} [N/cm]	rpm	F_{Uspez} [N/cm]	rpm	F_{Uspez} [N/cm]
0	36,40	800	27,69	1900	22,73	4500	17,18
20	35,88	900	27,06	2000	22,42	5000	16,47
40	35,40	1000	26,49	2200	21,82	5500	15,83
60	34,97	1100	25,96	2400	21,28	6000	15,24
80	34,59	1200	25,47	2600	20,77	6500	14,69
100	34,24	1300	25,01	2800	20,29	7000	14,18
200	32,92	1400	24,57	3000	19,85	7500	13,71
300	31,92	1440	24,41	3200	19,43	8000	13,26
400	30,89	1500	24,16	3400	19,03	8500	12,85
500	29,95	1600	23,78	3600	18,66	9000	12,45
600	29,12	1700	23,41	3800	18,30	9500	12,07
700	28,37	1800	23,07	4000	17,96	10000	11,72

Resistenza della dentatura / rpm

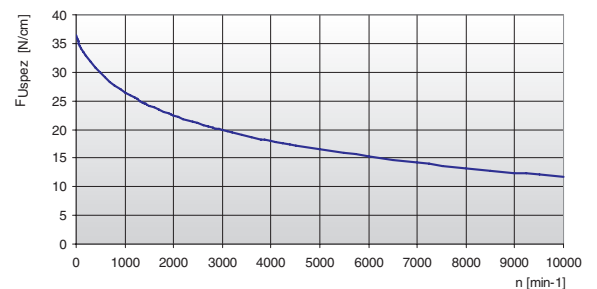

La forza specifica F_{Uspez} è la forza periferica massima che può sopportare un singolo dente della cinghia, a larghezza 1 cm, in qualsiasi condizione di impiego. Tale forza è riferita al numero di giri della motrice. La forza periferica totale trasmissibile dalla cinghia F_u , è calcolata da:

$$F_u [N] = F_{Uspez} \cdot z_e \cdot b$$

- $F_u [N]$ = forza tangenziale totale
- $F_{Uspez} [N/cm]$ = forza tangenziale specifica
- z_e = n° denti in presa della puleggia motrice
- z_{emax} = n° max. di denti in presa da considerare per il calcolo della trasmissione
- z_{emax} = 12 per ELATECH® M
- z_{emax} = 6 per ELATECH® V
- $b [cm]$ = larghezza cinghia in cm

ATL 5

Diametro di avvolgimento

Numero min. di denti della puleggia e diametro min. del galoppino		Tipo di cavo
		STANDARD
Trasmissione senza controflessione 	Puleggia dentata z_{min}	25
	Galoppino interno d_{min}	40 mm
Trasmissione con controflessione 	Puleggia dentata z_{min}	25
	Galoppino esterno d_{min}	60 mm

Pullegge dentate

I dati sotto riportati sono indicativi, consultare il catalogo SIT delle pulegge di riferimento.

z	da	dw	z	da	dw	z	da	dw	z	da	dw
15	22,65	23,88	45	70,40	71,64	75	118,15	119,40	105	165,90	167,16
16	24,20	25,47	46	72,00	73,23	76	119,75	120,99	106	167,50	168,75
17	25,80	27,06	47	73,55	74,82	77	121,35	122,58	107	169,10	170,34
18	27,40	28,65	48	75,15	76,42	78	122,90	124,18	108	170,70	171,94
19	29,00	30,25	49	76,75	78,01	79	124,50	125,77	109	172,25	173,53
20	30,60	31,83	50	78,35	79,60	80	126,10	127,36	110	173,85	175,12
21	32,20	33,43	51	79,95	81,19	81	127,70	128,95	111	175,45	176,71
22	33,80	35,02	52	81,55	82,78	82	129,30	130,54	112	177,05	178,30
23	35,40	36,62	53	83,10	84,38	83	130,90	132,14	113	178,65	179,84
24	37,00	38,21	54	84,70	85,97	84	132,45	133,73	114	180,25	181,49
25	38,60	39,80	55	86,30	87,54	85	134,05	135,32	115	181,85	183,08
26	40,20	41,39	56	87,90	89,15	86	135,65	136,91	116	183,45	184,67
27	41,80	42,98	57	89,50	90,74	87	137,25	138,50	117	185,00	186,26
28	43,35	44,58	58	91,10	92,34	88	138,85	140,10	118	186,60	187,86
29	44,95	46,17	59	92,65	93,93	89	140,45	141,69	119	188,20	189,45
30	46,55	47,76	60	94,25	95,52	90	142,05	143,28	120	189,80	191,04
31	48,15	49,35	61	95,85	97,11	91	143,60	144,87			
32	49,70	50,94	62	97,45	98,70	92	145,20	146,46			
33	51,30	52,54	63	99,05	100,30	93	146,80	148,06			
34	52,85	54,13	64	100,65	101,89	94	148,40	149,65			
35	54,45	55,72	65	102,25	103,48	95	150,00	151,24			
36	56,05	57,31	66	103,80	105,07	96	151,60	152,83			
37	57,65	58,90	67	105,40	106,66	97	153,15	154,42			
38	59,25	60,50	68	107,00	108,26	98	154,75	156,02			
39	60,85	62,09	69	108,60	109,85	99	156,35	157,61			
40	62,45	63,66	70	110,20	111,44	100	157,95	159,20			
41	64,00	65,27	71	111,80	113,03	101	159,55	160,79			
42	65,60	66,86	72	113,35	114,62	102	161,15	162,38			
43	67,30	68,46	73	114,95	116,22	103	162,70	163,97			
44	68,80	70,05	74	116,55	117,81	104	164,30	165,57			

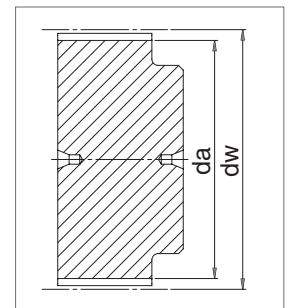

ATL 10

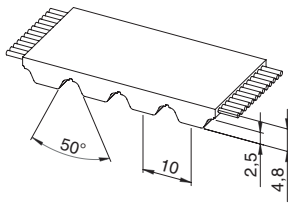

Caratteristiche

- Passo metrico 10 mm
- Cinghia dentata a dente trapezoidale ad alta prestazione in mescola poliuretanica speciale e cavi in acciaio HPL
- Profilo del dente secondo ISO 17396
- Specificatamente progettata per trasmissioni lineari
- Cavi speciali HPL con resistenza maggiorata rispetto al tipo standard
- Prodotte con speciale pretensione e tolleranza di passo per garantire alta precisione nelle movimentazioni lineari
- Tolleranza negativa di sviluppo cinghia disponibile su richiesta

- Tolleranza di larghezza: $\pm 0,5$ [mm]
- Tolleranza di spessore: $\pm 0,2$ [mm]

Dati tecnici

Largh. cinghia b [mm]	Carico amm. a trazione Tipo "M" F_{Tzul} [N]	Carico di rottura Tipo "M" F_{Br} [N]	Modulo elastico C_{spez} [N]	Peso [kg/m]
16	3840	14000	960000	0,11
25	6720	24500	1680000	0,17
32	8640	31500	2160000	0,22
50	14400	52500	3600000	0,35
75	21600	78750	5400000	0,52
100	29280	106750	7320000	0,69
150	44160	161000	11040000	0,85

Altre larghezze sono fornibili su richiesta.

Carico / Allungamento [%]

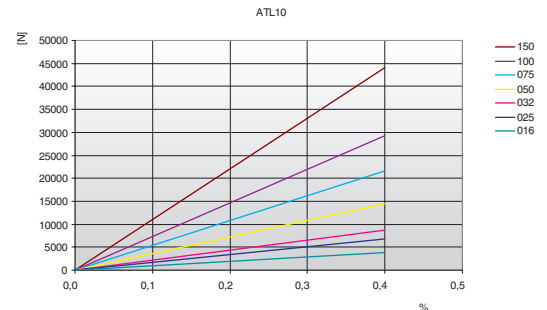

Resistenza del dente

rpm	F_{Uspez} [N/cm]	rpm	F_{Uspez} [N/cm]	rpm	F_{Uspez} [N/cm]	rpm	F_{Uspez} [N/cm]
0	88,57	800	62,83	1900	49,16	4500	34,08
20	87,06	900	61,09	2000	48,29	5000	32,17
40	85,66	1000	59,49	2200	46,67	5500	30,43
60	84,35	1100	58,02	2400	45,18	6000	28,84
80	83,13	1200	56,66	2600	43,80	6500	27,37
100	81,99	1300	55,39	2800	42,51	7000	26,01
200	77,36	1400	54,20	3000	41,30	7500	24,73
300	75,09	1440	53,74	3200	40,17	8000	23,53
400	71,99	1500	53,08	3400	39,09	8500	22,41
500	69,27	1600	52,02	3600	38,08	9000	21,34
600	66,88	1700	51,02	3800	37,11	9500	20,33
700	64,75	1800	50,06	4000	36,20	10000	19,37

Resistenza della dentatura / rpm

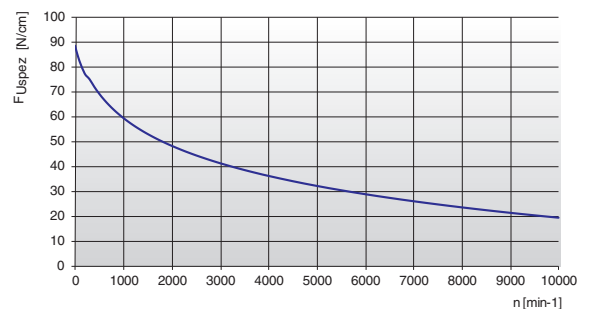

La forza specifica F_{Uspez} è la forza periferica massima che può sopportare un singolo dente della cinghia, a larghezza 1 cm, in qualsiasi condizione di impiego. Tale forza è riferita al numero di giri della motrice. La forza periferica totale trasmissibile dalla cinghia F_u , è calcolata da:

$$F_u [N] = F_{Uspez} \cdot z_e \cdot b$$

- F_u [N] = forza tangenziale totale
- F_{Uspez} [N/cm] = forza tangenziale specifica
- z_e = n° denti in presa della puleggia motrice
- z_{emax} = n° max. di denti in presa da considerare per il calcolo della trasmissione
- z_{emax} = 12 per ELATECH® M
- z_{emax} = 6 per ELATECH® V
- b [cm] = larghezza cinghia in cm

ATL 10

Esecuzioni speciali

Largh. cinghia b [mm]	HFE Alta flessibilità		ACCIAIO INOX	
	F _{Tzul} [N] Tipo M	F _{Br} [N]	F _{Tzul} [N] Tipo M	F _{Br} [N]
16	3680	15400	2400	11200
25	6440	26950	4200	19600
32	8280	34650	5400	25200
50	13800	57750	9000	42000
75	20700	86625	13500	63000
100	28060	117425	18300	85400
150	42320	177100	27600	128800

Diametro di avvolgimento

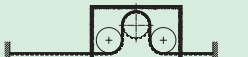
Numero min. di denti della puleggia e diametro min. del galoppino		Tipo di cavo		
		STANDARD	HFE	ACCIAIO INOX
Trasmissione senza controflessione 	Puleggia dentata z _{min}	25	20	32
	Galoppino interno d _{min}	80 mm	60 mm	100 mm
Trasmissione con controflessione 	Puleggia dentata z _{min}	25	20	40
	Galoppino esterno d _{min}	150 mm	100 mm	250 mm

Pulegge dentate

I dati sotto riportati sono indicativi, consultare il catalogo SIT delle pulegge di riferimento.

z	da	dw	z	da	dw	z	da	dw	z	da	dw
18	55,45	57,29	48	150,95	152,78	78	246,40	248,24	108	341,90	343,76
19	58,60	60,48	49	154,10	155,97	79	249,60	251,46	109	345,10	346,95
20	61,80	63,66	50	157,30	159,15	80	252,80	254,64	110	348,30	350,13
21	65,00	66,84	51	160,50	162,33	81	255,95	257,82	111	351,45	353,31
22	68,15	70,03	52	163,65	165,52	82	259,15	261,00	112	354,65	356,50
23	71,35	73,20	53	166,85	168,70	83	262,30	264,19	113	357,80	359,68
24	74,55	76,39	54	170,05	171,88	84	265,50	267,37	114	361,00	362,86
25	77,70	79,58	55	173,20	175,06	85	268,70	270,52	115	364,19	366,04
26	80,90	82,76	56	176,40	178,25	86	271,90	273,74	116	367,39	369,23
27	84,10	85,95	57	179,60	181,43	87	275,05	276,92	117	370,56	372,41
28	87,25	89,12	58	182,75	184,61	88	278,25	280,10	118	373,74	375,59
29	90,45	92,21	59	185,95	187,80	89	281,45	283,28	119	376,93	378,78
30	93,65	95,49	60	189,10	190,98	90	284,60	286,47	120	380,11	381,96
31	96,80	98,67	61	192,30	194,16	91	287,80	289,65			
32	100,00	101,86	62	195,50	197,35	92	291,00	292,84			
33	103,20	105,04	63	198,65	200,53	93	294,20	296,02			
34	106,40	108,19	64	201,85	203,71	94	297,35	299,20			
35	109,55	111,41	65	205,05	206,90	95	300,55	302,39			
36	112,75	114,59	66	208,20	210,08	96	303,70	305,57			
37	115,90	117,77	67	211,40	213,26	97	306,90	308,75			
38	119,10	120,95	68	214,60	216,44	98	310,10	311,93			
39	122,30	124,14	69	217,75	219,63	99	313,25	315,12			
40	125,45	127,32	70	220,95	222,81	100	316,45	318,30			
41	128,65	130,50	71	224,15	225,99	101	319,65	321,48			
42	131,85	133,69	72	227,30	229,18	102	322,80	324,66			
43	135,00	136,87	73	230,50	232,33	103	326,00	327,85			
44	138,20	140,05	74	233,70	235,54	104	329,20	331,03			
45	141,40	143,24	75	236,90	238,72	105	332,35	334,21			
46	144,55	146,42	76	240,05	241,94	106	335,55	337,40			
47	147,75	149,60	77	243,25	245,09	107	338,75	340,58			

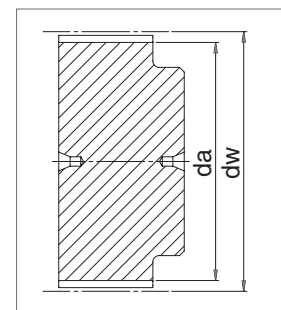

ATL 20

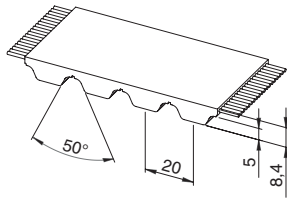

Caratteristiche

- Passo metrico 20 mm
- Cinghia dentata a dente trapezoidale ad alta prestazione in mescola poliuretanica speciale e cavi in acciaio HPL
- Profilo del dente secondo ISO 17396
- Specificatamente progettata per trasmissioni lineari
- Cavi speciali HPL con resistenza maggiorata rispetto al tipo standard
- Prodotte con speciale pretensione e tolleranza di passo per garantire alta precisione nelle movimentazioni lineari
- Tolleranza negativa di sviluppo cinghia disponibile su richiesta

- Tolleranza di larghezza: $\pm 1,0$ [mm]
- Tolleranza di spessore: $\pm 0,4$ [mm]

Dati tecnici

Largh. cinghia b [mm]	Carico amm. a trazione Tipo "M" F_{Tzul} [N]	Carico di rottura Tipo "M" F_{Br} [N]	Modulo elastico C_{spez} [N]	Peso [kg/m]
25	7650	28800	1912500	0,28
32	10200	38400	2550000	0,36
50	16150	60800	4037500	0,56
75	24650	92800	6162500	0,84
100	33150	124800	8287500	1,12
150	51000	192000	12750000	1,68
200	68000	256000	17000000	2,25

Altre larghezze sono fornibili su richiesta.

Carico / Allungamento [%]

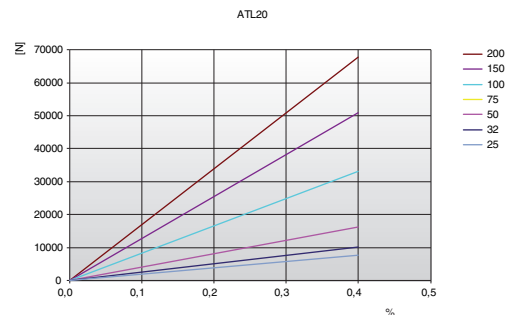

Resistenza del dente

rpm	F_{Uspez} [N/cm]	rpm	F_{Uspez} [N/cm]	rpm	F_{Uspez} [N/cm]	rpm	F_{Uspez} [N/cm]
0	151,40	800	97,44	1900	69,96	4500	39,72
20	148,56	900	93,93	2000	68,22	5000	35,90
40	145,89	1000	90,73	2200	64,97	5500	32,42
60	143,38	1100	87,77	2400	61,98	6000	29,23
80	141,01	1200	85,02	2600	59,20	6500	26,29
100	138,78	1300	82,47	2800	56,62	-	-
200	129,43	1400	80,07	3000	54,20	-	-
300	122,28	1440	79,16	3200	51,92	-	-
400	115,96	1500	77,82	3400	49,77	-	-
500	110,45	1600	75,70	3600	47,74	-	-
600	105,61	1700	73,69	3800	45,80	-	-
700	101,31	1800	71,77	4000	43,96	-	-

Resistenza della dentatura / rpm

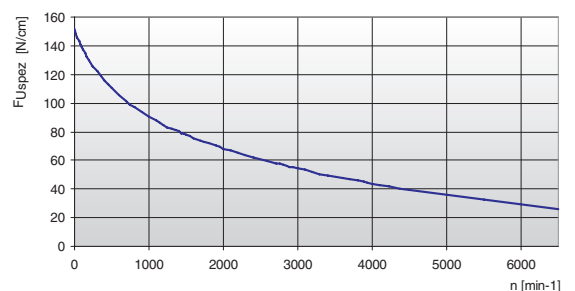

La forza specifica F_{Uspez} è la forza periferica massima che può sopportare un singolo dente della cinghia, a larghezza 1 cm, in qualsiasi condizione di impiego. Tale forza è riferita al numero di giri della motrice. La forza periferica totale trasmissibile dalla cinghia F_u , è calcolata da:

$$F_u [N] = F_{Uspez} \cdot z_e \cdot b$$

- $F_u [N]$ = forza tangenziale totale
- $F_{Uspez} [N/cm]$ = forza tangenziale specifica
- z_e = n° denti in presa della puleggia motrice
- z_{emax} = n° max. di denti in presa da considerare per il calcolo della trasmissione
- z_{emax} = 12 per ELATECH® M
- z_{emax} = 6 per ELATECH® V
- $b [cm]$ = larghezza cinghia in cm

ATL 20

Esecuzioni speciali

Largh. cinghia b [mm]	ACCIAIO INOX	
	F _{Tzul} [N] Tipo M	F _{Br} [N]
25	5220	20700
32	6960	27600
50	11020	43700
75	16820	66700
100	22620	89700

Diametro di avvolgimento

Numero min. di denti della puleggia e diametro min. del galoppino	Tipo di cavo	
	STANDARD	ACCIAIO
Trasmissione senza controflessione 	Puleggia dentata z _{min}	25
	Galoppino interno d _{min}	160 mm
Trasmissione con controflessione 	Puleggia dentata z _{min}	25
	Galoppino esterno d _{min}	250 mm

Pulegge dentate

I dati sotto riportati sono indicativi, consultare il catalogo SIT delle pulegge di riferimento.

z	da	dw	z	da	dw	z	da	dw	z	da	dw
18	111,75	114,59	48	302,70	305,58	78	493,70	496,56	108	684,70	687,54
19	118,10	120,95	49	309,10	311,93	79	500,05	502,91	109	691,05	693,89
20	124,50	127,32	50	315,45	318,30	80	506,45	509,28	110	697,40	700,26
21	130,75	133,69	51	321,80	324,67	81	512,80	515,65	111	703,80	706,63
22	137,20	140,05	52	328,20	331,03	82	519,15	522,02	112	710,15	712,99
23	143,55	146,42	53	334,55	337,40	83	525,55	528,39	113	716,50	719,36
24	149,95	152,78	54	340,90	343,76	84	531,90	534,74	114	722,90	725,72
25	156,30	159,15	55	347,30	350,13	85	538,25	541,11	115	729,24	732,09
26	162,65	165,52	56	353,65	356,50	86	544,60	547,48	116	735,61	738,46
27	169,05	171,88	57	360,00	362,86	87	551,00	553,85	117	741,96	744,83
28	175,40	178,25	58	366,40	369,23	88	557,35	560,22	118	748,34	751,19
29	181,75	184,62	59	372,75	375,59	89	563,70	566,57	119	754,70	757,56
30	188,15	190,99	60	379,10	381,96	90	570,10	572,94	120	761,07	763,93
31	194,50	197,35	61	385,45	388,33	91	576,45	579,31			
32	200,85	203,72	62	391,85	394,69	92	582,85	585,67			
33	207,20	210,09	63	398,20	401,06	93	589,20	592,04			
34	213,60	216,44	64	404,55	407,43	94	595,55	598,40			
35	219,95	222,81	65	410,95	413,79	95	601,90	604,77			
36	226,35	229,18	66	417,30	420,16	96	608,30	611,14			
37	232,70	235,54	67	423,65	426,52	97	614,65	617,50			
38	239,05	241,91	68	430,05	432,89	98	621,00	623,87			
39	245,45	248,27	69	436,40	439,26	99	627,35	630,24			
40	251,80	254,64	70	442,80	445,63	100	633,75	636,60			
41	258,15	261,01	71	449,15	451,99	101	640,10	642,97			
42	264,50	267,37	72	455,50	458,36	102	646,50	649,34			
43	270,90	273,74	73	461,85	464,73	103	652,85	655,71			
44	277,25	280,10	74	468,25	471,08	104	659,20	662,06			
45	283,60	286,47	75	474,60	477,45	105	665,60	668,43			
46	290,00	292,84	76	480,95	483,82	106	671,95	674,80			
47	296,35	299,21	77	487,35	490,19	107	678,30	681,17			

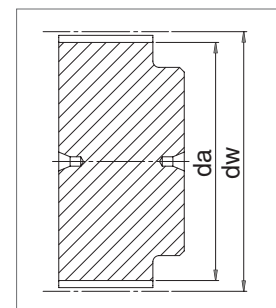

MXL

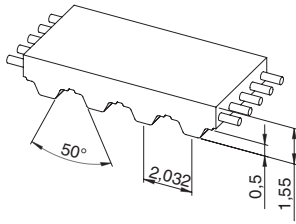

Caratteristiche

- Passo 2/25" = 2,032 mm
- Cinghia dentata con dente trapezoidale secondo UNI/ISO 5296 in mescola poliuretanic speciale e cavi in acciaio
- Permette l'utilizzo di pulegge di diametro particolarmente contenuto
- È utilizzata principalmente in applicazioni dove il passo in pollici è un vantaggio (USA / UK)
- Colore naturale/trasparente

- Tolleranza di larghezza: ±0,5 [mm]
- Tolleranza di lunghezza: ±0,8 [mm/m]
- Tolleranza di spessore: ±0,1 [mm]

Dati tecnici

Largh. cinghia b Codice / mm	Carico amm. a trazione Tipo "M" F _{Tzul} [N]	Carico amm. a trazione Tipo "V" F _{Tzul} [N]	Carico di rottura Tipo "M" F _{Br} [N]	Modulo elastico C _{spez} [N]	Peso [kg/m]
025 / 6,35	220	110	875	55000	0,014
050 / 12,7	450	225	1750	112500	0,025
100 / 25,4	900	450	3500	225000	0,050
200 / 50,8	1790	895	7000	447500	0,095
400 / 101,6	3580	1790	14000	895000	0,190

Altre larghezze sono fornibili su richiesta.

Carico / Allungamento [%]

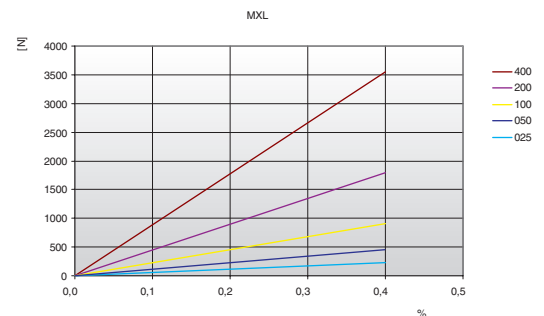

Resistenza del dente

rpm	F _{Uspez} [N/cm]	rpm	F _{Uspez} [N/cm]	rpm	F _{Uspez} [N/cm]	rpm	F _{Uspez} [N/cm]
0	7,58	800	4,99	1900	4,21	4500	3,41
20	7,31	900	4,88	2000	4,16	5000	3,31
40	7,09	1000	4,79	2200	4,07	5500	3,22
60	6,92	1100	4,70	2400	3,99	6000	3,14
80	6,78	1200	4,62	2600	3,92	6500	3,06
100	6,67	1300	4,55	2800	3,85	7000	2,99
200	6,15	1400	4,48	3000	3,78	7500	2,93
300	5,83	1440	4,46	3200	3,72	8000	2,86
400	5,59	1500	4,42	3400	3,67	8500	2,81
500	5,40	1600	4,36	3600	3,61	9000	2,75
600	5,24	1700	4,31	3800	3,56	9500	2,70
700	5,11	1800	4,25	4000	3,52	10000	2,65

Resistenza della dentatura / rpm

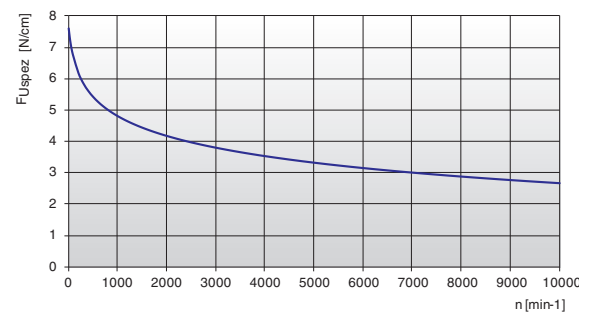

La forza specifica F_{Uspez} è la forza periferica massima che può sopportare un singolo dente della cinghia, a larghezza 1 cm, in qualsiasi condizione di impiego. Tale forza è riferita al numero di giri della motrice.
La forza periferica totale trasmissibile dalla cinghia F_u, è calcolata da:

$$F_u [N] = F_{Uspez} \cdot z_e \cdot b$$

- F_u [N] = forza tangenziale totale
- F_{Uspez} [N/cm] = forza tangenziale specifica
- z_e = n° denti in presa della puleggia motrice
- z_{emax} = n° max. di denti in presa da considerare per il calcolo della trasmissione
- z_{emax} = 12 per ELATECH® M
- z_{emax} = 6 per ELATECH® V
- b [cm] = larghezza cinghia in cm

MXL

Diametro di avvolgimento

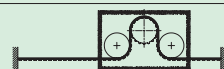
Numero min. di denti della puleggia e diametro min. del galoppino		Tipo di cavo
		STANDARD
Trasmissione senza controflessione 	Puleggia dentata z_{min}	12
	Galoppino interno d_{min}	20 mm
Trasmissione con controflessione 	Puleggia dentata z_{min}	15
	Galoppino esterno d_{min}	25 mm

Pullegge dentate

I dati sotto riportati sono indicativi, consultare il catalogo SIT delle pullegge di riferimento.

z	da	dw	z	da	dw	z	da	dw	z	da	dw
10	5,96	6,47	44	27,95	28,46	78	49,94	50,45	112	71,93	72,44
11	6,61	7,12	45	28,60	29,11	79	50,59	51,10	113	72,58	73,09
12	7,25	7,76	46	29,24	29,75	80	51,23	51,74	114	73,23	73,74
13	7,90	8,41	47	29,89	30,40	81	51,88	52,39	115	73,87	74,38
14	8,55	9,06	48	30,54	31,05	82	52,53	53,04	116	74,52	75,03
15	9,19	9,70	49	31,18	31,69	83	53,17	53,68	117	75,17	75,68
16	9,84	10,35	50	31,83	32,34	84	53,82	54,33	118	75,81	76,32
17	10,49	11,00	51	32,48	32,99	85	54,47	54,98	119	76,46	76,97
18	11,13	11,64	52	33,12	33,63	86	55,12	55,63	120	77,11	77,62
19	11,78	12,29	53	33,77	34,28	87	55,76	56,27	121	77,75	78,26
20	12,43	12,94	54	34,42	34,93	88	56,41	56,92	122	78,40	78,91
21	13,07	13,58	55	35,06	35,57	89	57,06	57,57	123	79,05	79,56
22	13,72	14,23	56	35,71	36,22	90	57,70	58,21	124	79,69	80,20
23	14,37	14,88	57	36,36	36,87	91	58,36	58,86	125	80,34	80,85
24	15,01	15,52	58	37,00	37,51	92	59,00	59,51	126	80,99	81,50
25	15,66	16,17	59	37,65	38,16	93	59,64	60,15	127	81,63	82,14
26	16,31	16,82	60	38,30	38,81	94	60,29	60,80	128	82,28	82,79
27	16,95	17,46	61	38,95	39,46	95	60,94	61,45	129	82,93	83,44
28	17,60	18,11	62	39,59	40,10	96	61,58	62,09	130	83,57	84,08
29	18,25	18,76	63	40,24	40,75	97	62,23	62,74	131	84,22	84,73
30	18,89	19,40	64	40,89	41,40	98	62,88	63,39	132	84,87	85,38
31	19,54	20,05	65	41,53	42,04	99	63,52	64,03	133	85,51	86,02
32	20,19	20,70	66	42,18	42,69	100	64,17	64,68	134	86,16	86,67
33	20,83	21,34	67	42,83	43,34	101	64,82	65,33	135	86,81	87,32
34	21,48	21,99	68	43,47	43,98	102	65,46	65,97	136	87,46	87,97
35	22,13	22,64	69	44,12	44,63	103	66,11	66,62	137	88,10	88,61
36	22,78	23,29	70	44,77	45,28	104	66,76	67,27	138	88,75	89,26
37	23,42	23,93	71	45,41	45,92	105	67,40	67,91	139	89,40	89,91
38	24,07	24,58	72	46,06	46,57	106	68,05	68,56	140	90,04	90,55
39	24,72	25,23	73	46,71	47,22	107	68,70	69,21			
40	25,36	25,87	74	47,35	47,86	108	69,34	69,85			
41	26,01	26,52	75	48,00	48,51	109	69,99	70,50			
42	26,66	27,17	76	48,65	49,16	110	70,64	71,15			
43	27,30	27,81	77	49,29	49,80	111	71,29	71,80			

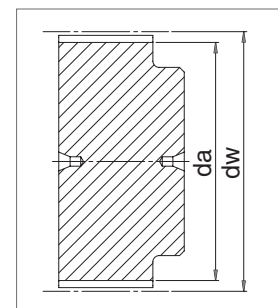

XL

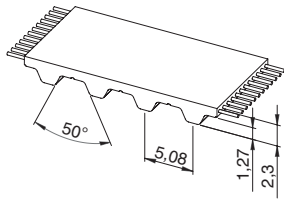

Caratteristiche

- Passo 1/5" = 5,08 mm
- Cinghia dentata con dente trapezoidale secondo UNI/ISO 5296 in mescola poliuretana speciale e cavi in acciaio
- Permette l'utilizzo di pulegge di diametro particolarmente contenuto
- È utilizzata principalmente in applicazioni dove il passo in pollici è un vantaggio (USA / UK)

- Tolleranza di larghezza: ±0,5 [mm]
- Tolleranza di lunghezza: ±0,5 [mm/m]
- Tolleranza di spessore: ±0,2 [mm]

Dati tecnici

Largh. cinghia b Codice / mm	Carico amm. a trazione Tipo "M" F _{Tzul} [N]	Carico amm. a trazione Tipo "V" F _{Tzul} [N]	Carico di rottura Tipo "M" F _{Br} [N]	Modulo elastico C _{spez} [N]	Peso [kg/m]
025 / 6,35	190	95	750	47500	0,015
031 / 7,94	220	110	875	55000	0,019
037 / 9,53	290	145	1125	72500	0,023
050 / 12,7	420	210	1625	105000	0,031
075 / 19,1	670	335	2625	167500	0,046
100 / 25,4	900	450	3500	225000	0,061
150 / 38,1	1410	705	5500	352500	0,092
200 / 50,8	1890	945	7375	472500	0,122
400 / 101,6	3840	1920	15000	960000	0,244

Altre larghezze sono fornibili su richiesta.

Carico / Allungamento [%]

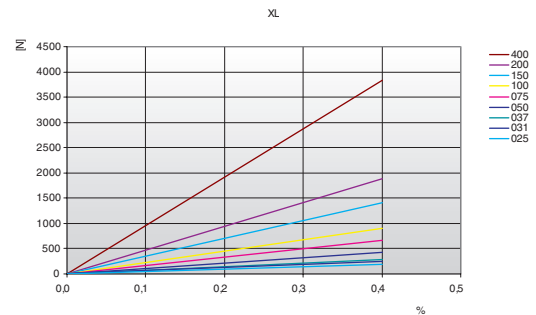

Resistenza del dente

rpm	F _{Uspez} [N/cm]	rpm	F _{Uspez} [N/cm]	rpm	F _{Uspez} [N/cm]	rpm	F _{Uspez} [N/cm]
0	25,10	800	17,32	1900	14,46	4500	11,45
20	24,46	900	16,94	2000	14,28	5000	11,08
40	23,90	1000	16,60	2200	13,96	5500	10,74
60	23,42	1100	16,29	2400	13,66	6000	10,43
80	23,00	1200	16,01	2600	13,38	6500	10,14
100	22,63	1300	15,74	2800	13,12	7000	9,87
200	21,24	1400	15,49	3000	12,88	7500	9,63
300	20,22	1440	15,40	3200	12,65	8000	9,39
400	19,42	1500	15,26	3400	12,44	8500	9,17
500	18,77	1600	15,04	3600	12,24	9000	8,97
600	18,22	1700	14,84	3800	12,05	9500	8,77
700	17,74	1800	14,64	4000	11,87	10000	8,59

Resistenza della dentatura / rpm

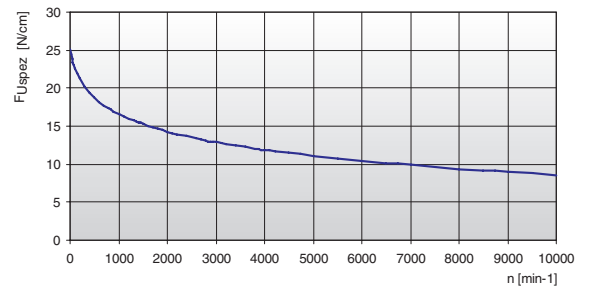

La forza specifica F_{Uspez} è la forza periferica massima che può sopportare un singolo dente della cinghia, a larghezza 1 cm, in qualsiasi condizione di impiego. Tale forza è riferita al numero di giri della motrice.
La forza periferica totale trasmissibile dalla cinghia F_u, è calcolata da:

$$F_u [N] = F_{Uspez} \cdot z_e \cdot b$$

- F_u [N] = forza tangenziale totale
- F_{Uspez} [N/cm] = forza tangenziale specifica
- z_e = n° denti in presa della puleggia motrice
- z_{emax} = n° max. di denti in presa da considerare per il calcolo della trasmissione
- z_{emax} = 12 per ELATECH® M
- z_{emax} = 6 per ELATECH® V
- b [cm] = larghezza cinghia in cm

Esecuzioni speciali

Largh. cinghia b Codice / mm	KEVLAR®	
	F _{Tzul} [N] Tipo M	F _{Br} [N]
025 / 6,35	420	1680
031 / 7,94	490	1960
037 / 9,53	630	2520
050 / 12,7	910	3640
075 / 19,1	1470	5880
100 / 25,4	1960	7840
150 / 38,1	3080	12320
200 / 50,8	4130	16520
400 / 101,6	8400	33600

Diametro di avvolgimento

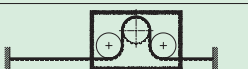
Numero min. di denti della puleggia e diametro min. del galoppino		Tipo di cavo	
		STANDARD	KEVLAR®
Trasmissione senza controflessione 	Puleggia dentata z _{min}	10	10
	Galoppino interno d _{min}	30 mm	30 mm
Trasmissione con controflessione 	Puleggia dentata z _{min}	15	15
	Galoppino esterno d _{min}	30 mm	30 mm

Pulegge dentate

I dati sotto riportati sono indicativi, consultare il catalogo SIT delle pulegge di riferimento.

z	da	dw	z	da	dw	z	da	dw	z	da	dw
10	15,66	16,17	40	64,17	64,68	70	112,68	113,19	100	161,19	161,70
11	17,28	17,79	41	65,79	66,30	71	114,30	114,81	101	162,81	163,32
12	18,89	19,40	42	67,40	67,91	72	115,92	116,43	102	164,42	164,93
13	20,51	21,02	43	69,02	69,53	73	117,53	118,04	103	166,04	166,55
14	22,13	22,64	44	70,64	71,15	74	119,15	119,66	104	167,66	168,17
15	23,74	24,25	45	72,26	72,77	75	120,77	121,28	105	169,28	169,79
16	25,36	25,87	46	73,87	74,38	76	122,38	122,89	106	170,89	171,40
17	26,98	27,49	47	75,49	76,00	77	124,00	124,51	107	172,51	173,02
18	28,60	29,11	48	77,11	77,62	78	125,62	126,13	108	174,13	174,64
19	30,21	30,72	49	78,72	79,23	79	127,23	127,74	109	175,74	176,25
20	31,83	32,34	50	80,34	80,85	80	128,85	129,36	110	177,36	177,87
21	33,45	33,96	51	81,96	82,47	81	130,47	130,98	111	178,98	179,49
22	35,06	35,57	52	83,57	84,08	82	132,08	132,59	112	180,59	181,10
23	36,68	37,19	53	85,19	85,70	83	133,70	134,21	113	182,21	182,72
24	38,30	38,81	54	86,81	87,32	84	135,32	135,83	114	183,83	184,34
25	39,92	40,43	55	88,42	88,93	85	136,93	137,44	115	185,44	185,95
26	41,53	42,04	56	90,04	90,55	86	138,55	139,06	116	187,06	187,57
27	43,15	43,66	57	91,66	92,17	87	140,17	140,68	117	188,68	189,19
28	44,77	45,28	58	93,28	93,79	88	141,75	142,30	118	190,30	190,81
29	46,38	46,89	59	94,89	95,40	89	143,36	143,91	119	191,91	192,42
30	48,00	48,51	60	96,51	97,02	90	145,02	145,53	120	193,53	194,04
31	49,62	50,13	61	98,13	98,64	91	146,64	147,15			
32	51,23	51,74	62	99,74	100,25	92	148,25	148,76			
33	52,85	53,36	63	101,36	101,87	93	149,87	150,38			
34	54,47	54,98	64	102,98	103,49	94	151,49	152,00			
35	56,09	56,60	65	104,60	105,11	95	153,11	153,62			
36	57,70	58,21	66	106,21	106,72	96	154,72	155,23			
37	59,32	59,83	67	107,83	108,34	97	156,34	156,85			
38	60,94	61,45	68	109,45	109,96	98	157,96	158,47			
39	62,55	63,06	69	111,06	111,57	99	159,57	160,08			

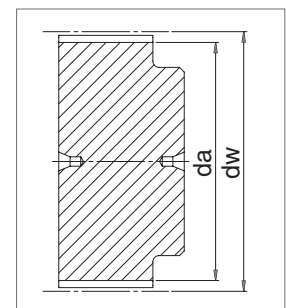

L

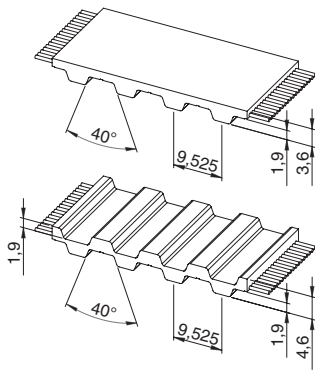

Caratteristiche

- Passo 3/8" = 9,525 mm
- Cinghia dentata con dente trapezoidale secondo UNI/ISO 5296 in mescola poliuretana speciale e cavi in acciaio
- Permette l'utilizzo di pulegge di diametro particolarmente contenuto
- È utilizzata principalmente in applicazioni dove il passo in pollici è un vantaggio (USA / UK)

- Tolleranza di larghezza: ±0,5 [mm]
- Tolleranza di lunghezza: ±0,5 [mm/m]
- Tolleranza di spessore: ±0,2 [mm]

Dati tecnici

Largh. cinghia b Codice / mm	Carico amm. a trazione Tipo "M" F _{Tzul} [N]	Carico amm. a trazione Tipo "V" F _{Tzul} [N]	Carico di rottura Tipo "M" F _{Br} [N]	Modulo elastico C _{spez} [N]	Peso [kg/m]
050 / 12,7	1270	635	4620	317500	0,049
075 / 19,1	1960	980	7140	490000	0,073
100 / 25,4	2760	1380	10080	690000	0,098
150 / 38,1	4260	2130	15540	1065000	0,146
200 / 50,8	5640	2820	20580	1410000	0,195
300 / 76,2	8510	4255	31080	2127500	0,293
400 / 101,6	11390	5695	41580	2847500	0,390

Altre larghezze sono fornibili su richiesta.

Carico / Allungamento [%]

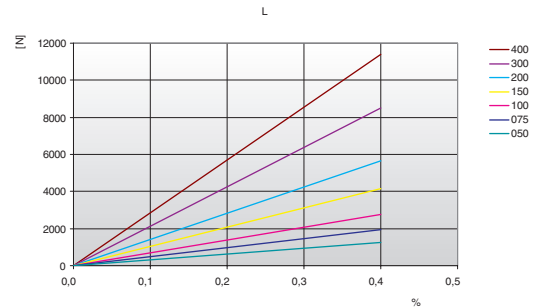

Resistenza del dente

rpm	F _{Uspez} [N/cm]	rpm	F _{Uspez} [N/cm]	rpm	F _{Uspez} [N/cm]	rpm	F _{Uspez} [N/cm]
0	38,60	800	24,70	1900	19,66	4500	14,36
20	37,42	900	24,04	2000	19,35	5000	13,70
40	36,40	1000	23,44	2200	18,77	5500	13,10
60	35,51	1100	22,89	2400	18,24	6000	12,55
80	34,74	1200	22,38	2600	17,76	6500	12,05
100	34,07	1300	21,91	2800	17,30	7000	11,58
200	31,59	1400	21,48	3000	16,88	7500	11,14
300	29,79	1440	21,31	3200	16,48	8000	10,73
400	28,39	1500	21,07	3400	16,10	8500	10,35
500	27,25	1600	20,69	3600	15,75	9000	9,98
600	26,28	1700	20,33	3800	15,41	9500	9,64
700	25,44	1800	19,98	4000	15,09	10000	9,31

Resistenza della dentatura / rpm

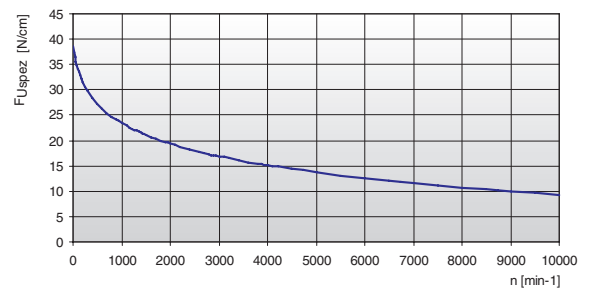

La forza specifica F_{Uspez} è la forza periferica massima che può sopportare un singolo dente della cinghia, a larghezza 1 cm, in qualsiasi condizione di impiego. Tale forza è riferita al numero di giri della motrice. La forza periferica totale trasmissibile dalla cinghia F_u, è calcolata da:



$$F_u [N] = F_{Uspez} \cdot z_e \cdot b$$

- F_u [N] = forza tangenziale totale
- F_{Uspez} [N/cm] = forza tangenziale specifica
- z_e = n° denti in presa della puleggia motrice
- z_{emax} = n° max. di denti in presa da considerare per il calcolo della trasmissione
- z_{emax} = 12 per ELATECH® M
- z_{emax} = 6 per ELATECH® V
- b [cm] = larghezza cinghia in cm

Esecuzioni speciali

Largh. cinghia b Codice / mm	KEVLAR®		ACCIAIO INOX	
	F _{Tzul} [N] Tipo M	F _{Br} [N]	F _{Tzul} [N] Tipo M	F _{Br} [N]
050 / 12,7	1210	4950	830	3300
075 / 19,1	1870	7650	1280	5100
100 / 25,4	2640	10800	1800	7200
150 / 38,1	4070	16650	2780	11100
200 / 50,8	5390	22050	3680	14700
300 / 76,2	8140	33300	-	-
400 / 101,6	10890	44550	-	-

Diametro di avvolgimento

Numero min. di denti della puleggia e diametro min. del galoppino	Tipo di cavo			
	STANDARD	KEVLAR®	ACCIAIO INOX	
Trasmissione senza controflessione 	Puleggia dentata z _{min}	15	15	18
	Galoppino interno d _{min}	60 mm	60 mm	65 mm
Trasmissione con controflessione 	Puleggia dentata z _{min}	20	20	20
	Galoppino esterno d _{min}	60 mm	60 mm	65 mm

Pulegge dentate

I dati sotto riportati sono indicativi, consultare il catalogo SIT delle pulegge di riferimento.

z	da	dw	z	da	dw	z	da	dw	z	da	dw
10	29,56	30,32	40	120,52	121,27	70	211,47	212,23	100	302,43	303,18
11	32,59	33,35	41	123,55	124,30	71	214,50	215,26	101	305,46	306,21
12	35,62	36,38	42	126,58	127,33	72	217,53	218,29	102	308,49	309,24
13	38,65	39,41	43	129,61	130,36	73	220,56	221,32	103	311,52	312,29
14	41,68	42,44	44	132,64	133,39	74	223,59	224,35	104	314,55	315,32
15	44,71	45,47	45	135,67	136,44	75	226,62	227,38	105	317,58	318,35
16	47,74	48,50	46	138,70	139,47	76	229,65	230,41	106	320,61	321,38
17	50,77	51,53	47	141,73	142,50	77	232,70	233,46	107	323,64	324,41
18	53,80	54,56	48	144,76	145,53	78	235,73	236,49	108	326,69	327,44
19	56,83	57,61	49	147,80	148,56	79	238,76	239,52	109	329,72	330,47
20	59,88	60,64	50	150,83	151,59	80	241,79	242,55	110	332,75	333,50
21	62,91	63,67	51	153,86	154,62	81	244,82	245,58	111	335,78	336,53
22	65,94	66,70	52	156,89	157,65	82	247,85	248,61	112	338,81	339,56
23	68,97	69,73	53	159,92	160,68	83	250,88	251,64	113	341,84	342,61
24	72,00	72,76	54	162,95	163,71	84	253,91	254,67	114	344,87	345,64
25	75,03	75,80	55	166,00	166,76	85	256,94	257,70	115	347,90	348,67
26	78,06	78,83	56	169,03	169,79	86	259,97	260,73	116	350,93	351,70
27	81,09	81,86	57	172,06	172,82	87	263,02	263,78	117	353,96	354,73
28	84,12	84,89	58	175,09	175,85	88	266,05	266,81	118	357,00	357,76
29	87,15	87,92	59	178,12	178,88	89	269,08	269,84	119	360,03	360,79
30	90,20	90,95	60	181,15	181,91	90	272,11	272,87	120	363,07	363,82
31	93,23	93,98	61	184,18	184,94	91	275,14	275,90			
32	96,26	97,01	62	187,21	187,97	92	278,17	278,93			
33	99,29	100,04	63	190,24	191,00	93	281,20	281,96			
34	102,32	103,07	64	193,27	194,03	94	284,23	285,00			
35	105,35	106,12	65	196,30	197,06	95	287,26	288,03			
36	108,38	109,15	66	199,33	200,11	96	290,30	291,06			
37	111,41	112,18	67	202,38	203,14	97	293,33	294,09			
38	114,44	115,21	68	205,41	206,17	98	296,36	297,12			
39	117,47	118,24	69	208,44	209,20	99	299,40	300,15			

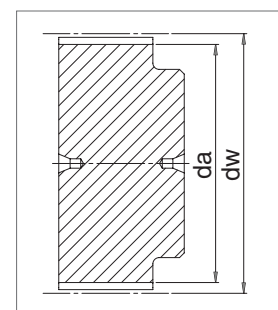

H

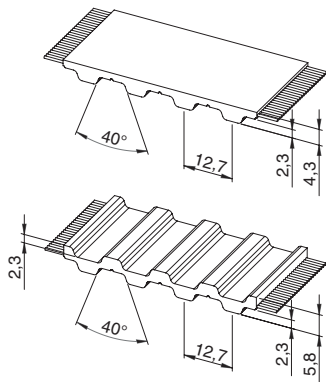

Caratteristiche

- Passo 1/2" = 12,7 mm
- Cinghia dentata con dente trapezoidale secondo UNI/ISO 5296 in mescola poliuretana speciale e cavi in acciaio
- Permette l'utilizzo di pulegge di diametro particolarmente contenuto
- È utilizzata principalmente in applicazioni dove il passo in pollici è un vantaggio (USA / UK)

- Tolleranza di larghezza: ±0,5 [mm]
- Tolleranza di lunghezza: ±0,5 [mm/m]
- Tolleranza di spessore: ±0,2 [mm]

Dati tecnici

Largh. cinghia b Codice / mm	Carico amm. a trazione Tipo "M" F _{Tzul} [N]	Carico amm. a trazione Tipo "V" F _{Tzul} [N]	Carico di rottura Tipo "M" F _{Br} [N]	Modulo elastico C _{spez} [N]	Peso [kg/m]
050 / 12,7	1270	635	4620	317500	0,05
075 / 19,1	1960	980	7140	490000	0,08
100 / 25,4	2760	1380	10080	690000	0,11
150 / 38,1	4260	2130	15540	1065000	0,16
200 / 50,8	5640	2820	20580	1410000	0,22
300 / 76,2	8510	4255	31080	2127500	0,32
400 / 101,6	11390	5695	41580	2847500	0,43
600 / 152,4	17250	8625	63000	4312500	0,56
800 / 203,2*	11390	5695	41580	2847500	0,65

Altre larghezze sono fornibili su richiesta.

Carico / Allungamento [%]

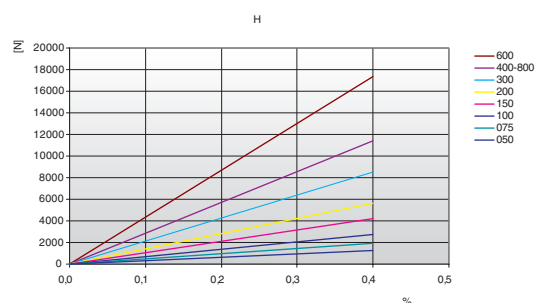

Resistenza del dente

rpm	F _{Uspez} [N/cm]	rpm	F _{Uspez} [N/cm]	rpm	F _{Uspez} [N/cm]	rpm	F _{Uspez} [N/cm]
0	45,30	800	29,04	1900	23,11	4500	16,88
20	43,95	900	28,26	2000	22,74	5000	16,11
40	42,78	1000	27,55	2200	22,07	5500	15,41
60	41,77	1100	26,90	2400	21,44	6000	14,76
80	40,88	1200	26,31	2600	20,87	6500	14,17
100	40,11	1300	25,76	2800	20,34	7000	13,62
200	37,22	1400	25,25	3000	19,84	7500	13,11
300	35,07	1440	25,05	3200	19,37	8000	12,63
400	33,41	1500	24,77	3400	18,93	8500	12,18
500	32,05	1600	24,32	3600	18,51	9000	11,75
600	30,90	1700	23,89	3800	18,12	9500	11,35
700	29,91	1800	23,49	4000	17,75	10000	10,96

Resistenza della dentatura / rpm

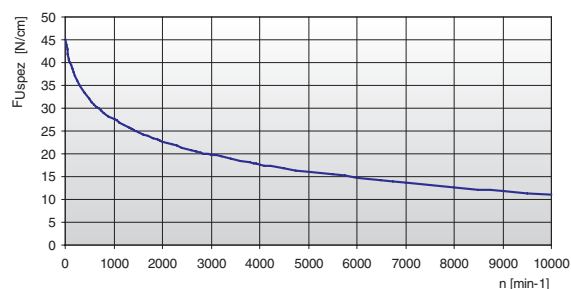

La forza specifica F_{Uspez} è la forza periferica massima che può sopportare un singolo dente della cinghia, a larghezza 1 cm, in qualsiasi condizione di impiego. Tale forza è riferita al numero di giri della motrice. La forza periferica totale trasmissibile dalla cinghia F_u, è calcolata da:

$$F_u [N] = F_{Uspez} \cdot z_e \cdot b$$

- F_u [N] = forza tangenziale totale
- F_{Uspez} [N/cm] = forza tangenziale specifica
- z_e = n° denti in presa della puleggia motrice
- z_{emax} = n° max. di denti in presa da considerare per il calcolo della trasmissione
- z_{emax} = 12 per ELATECH® M
- z_{emax} = 6 per ELATECH® V
- b [cm] = larghezza cinghia in cm

H

Esecuzioni speciali

Largh. cinghia b Codice / mm	KEVLAR®		ACCIAIO INOX	
	F _{Tzul} [N] Tipo M	F _{Br} [N]	F _{Tzul} [N] Tipo M	F _{Br} [N]
050 / 12,7	1210	4950	830	3300
075 / 19,1	1870	7650	1280	5100
100 / 25,4	2640	10800	1800	7200
150 / 38,1	4070	16650	2780	11100
200 / 50,8	5390	22050	3680	14700
300 / 76,2	8140	33300	-	-
400 / 101,6	10890	44550	-	-
600 / 152,4	16500	67500	-	-
800 / 203,2*	10890	45500	-	-

* = Cavi con spaziatura doppia

Diametro di avvolgimento

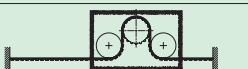
Numero min. di denti della puleggia e diametro min. del galoppino		Tipo di cavo		
		STANDARD	KEVLAR®	ACCIAIO INOX
Trasmissione senza controflessione 	Puleggia dentata z _{min}	14	14	20
	Galoppino interno d _{min}	60 mm	60 mm	80 mm
Trasmissione con controflessione 	Puleggia dentata z _{min}	20	20	40
	Galoppino esterno d _{min}	80 mm	80 mm	100 mm

Pulegge dentate

I dati sotto riportati sono indicativi, consultare il catalogo SIT delle pulegge di riferimento.

z	da	dw	z	da	dw	z	da	dw	z	da	dw
14	55,23	56,60	44	176,50	177,86	74	297,78	299,14	104	419,04	420,42
15	59,27	60,64	45	180,54	181,90	75	301,82	303,18	105	423,08	424,46
16	63,31	64,68	46	184,58	185,96	76	305,86	307,22	106	427,14	428,50
17	67,35	68,72	47	188,62	190,00	77	309,90	311,26	107	431,18	432,54
18	71,40	72,76	48	192,67	194,04	78	313,94	315,32	108	435,22	436,58
19	75,44	76,80	49	196,71	198,08	79	317,98	319,36	109	439,26	440,62
20	79,48	80,84	50	200,75	202,13	80	322,02	323,40	110	443,30	444,68
21	83,52	84,88	51	204,80	206,17	81	326,06	327,44	111	447,34	448,72
22	87,57	88,94	52	208,84	210,21	82	330,12	331,48	112	451,38	452,76
23	91,61	92,98	53	212,88	214,25	83	334,16	335,52	113	455,42	456,80
24	95,65	97,02	54	216,92	218,29	84	338,20	339,56	114	459,48	460,84
25	99,69	101,06	55	220,96	222,33	85	342,24	343,60	115	463,52	464,88
26	103,73	105,10	56	225,00	226,37	86	346,28	347,66	116	467,56	468,92
27	107,77	109,14	57	229,04	230,41	87	350,33	351,70	117	471,60	472,96
28	111,81	113,18	58	233,10	234,47	88	354,37	355,74	118	475,64	477,02
29	115,85	117,22	59	237,14	238,51	89	358,41	359,78	119	479,68	481,06
30	119,91	121,28	60	241,18	242,55	90	362,45	363,82	120	483,72	485,10
31	123,95	125,32	61	245,22	246,59	91	366,50	367,86			
32	127,99	129,36	62	249,26	250,63	92	370,54	371,90			
33	132,03	133,40	63	253,30	254,67	93	374,58	375,94			
34	136,07	137,44	64	257,34	258,71	94	378,62	380,00			
35	140,11	141,48	65	261,38	262,75	95	382,66	384,04			
36	144,15	145,52	66	265,44	266,81	96	386,70	388,08			
37	148,20	149,56	67	269,48	270,85	97	390,74	392,12			
38	152,24	153,62	68	273,52	274,89	98	394,80	396,16			
39	156,28	157,66	69	277,56	278,93	99	398,84	400,20			
40	160,32	161,70	70	281,60	282,97	100	402,88	404,24			
41	164,36	165,74	71	285,64	287,01	101	406,92	408,28			
42	168,42	169,78	72	289,68	291,05	102	410,96	412,34			
43	172,46	173,82	73	293,72	295,10	103	415,00	416,38			

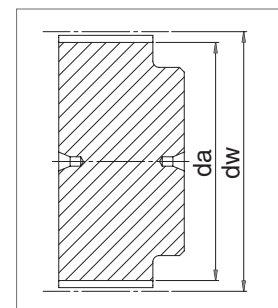

XH

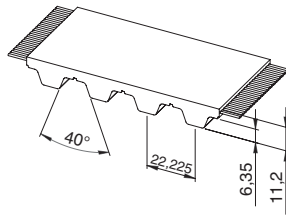

Caratteristiche

- Passo 7/8" = 22,225 mm
- Cinghia dentata con dente trapezoidale secondo UNI/ISO 5296 in mescola poliuretana speciale e cavi in acciaio
- Permette l'utilizzo di pulegge di diametro particolarmente contenuto
- È utilizzata principalmente in applicazioni dove il passo in pollici è un vantaggio (USA / UK)

- Tolleranza di larghezza: ±1,0 [mm]
- Tolleranza di lunghezza: ±0,5 [mm/m]
- Tolleranza di spessore: ±0,4 [mm]

Dati tecnici

Largh. cinghia b Codice / mm	Carico amm. a trazione Tipo "M" F _{Tzul} [N]	Carico amm. a trazione Tipo "V" F _{Tzul} [N]	Carico di rottura Tipo "M" F _{Br} [N]	Modulo elastico C _{spez} [N]	Peso [kg/m]
100 / 25,4	3920	1960	15200	980000	0,37
200 / 50,8	8330	4165	32300	2082500	0,66
300 / 76,2	12740	6370	49400	3185000	0,99
400 / 101,6	17150	8575	66500	4287500	1,33
600 / 152,4	25970	12985	100700	6492500	1,99

Altre larghezze sono fornibili su richiesta.

Carico / Allungamento [%]

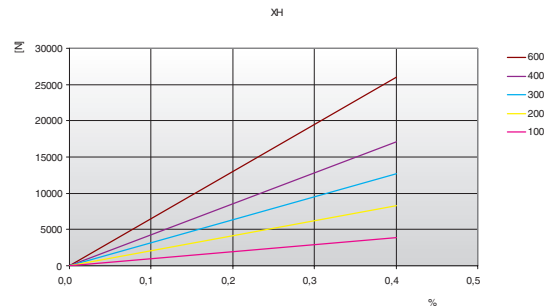

Resistenza del dente

rpm	F _{Uspez} [N/cm]	rpm	F _{Uspez} [N/cm]	rpm	F _{Uspez} [N/cm]	rpm	F _{Uspez} [N/cm]
0	96,00	800	55,99	1900	43,86	4000	33,31
20	92,98	900	54,35	2000	43,14	-	-
40	90,27	1000	52,88	2200	41,79	-	-
60	87,85	1100	51,55	2400	40,56	-	-
80	85,68	1200	50,33	2600	39,43	-	-
100	83,73	1300	49,20	2800	38,37	-	-
200	74,80	1400	48,16	2880	37,98	-	-
300	69,42	1440	47,77	3000	37,40	-	-
400	65,53	1500	47,19	3200	36,48	-	-
500	62,48	1600	46,29	3400	35,62	-	-
600	59,97	1700	45,43	3600	34,81	-	-
700	57,84	1800	44,62	3800	34,04	-	-

Resistenza della dentatura / rpm

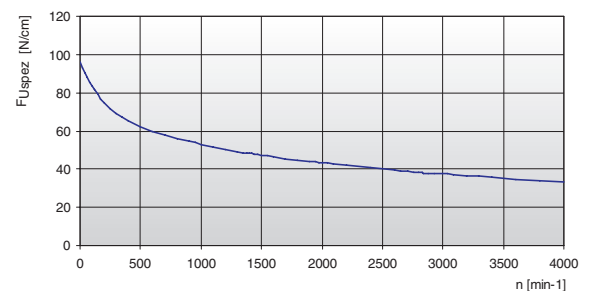

La forza specifica F_{Uspez} è la forza periferica massima che può sopportare un singolo dente della cinghia, a larghezza 1 cm, in qualsiasi condizione di impiego. Tale forza è riferita al numero di giri della motrice. La forza periferica totale trasmissibile dalla cinghia F_u, è calcolata da:



$$F_u [N] = F_{Uspez} \cdot z_e \cdot b$$

- F_u [N] = forza tangenziale totale
- F_{Uspez} [N/cm] = forza tangenziale specifica
- z_e = n° denti in presa della puleggia motrice
- z_{e max} = n° max. di denti in presa da considerare per il calcolo della trasmissione
- z_{e max} = 12 per ELATECH® M
- z_{e max} = 6 per ELATECH® V
- b [cm] = larghezza cinghia in cm

Esecuzioni speciali

Largh. cinghia b Codice / mm	KEVLAR®		ACCIAIO INOX	
	F _{Tzul} [N] Tipo M	F _{Br} [N]	F _{Tzul} [N] Tipo M	F _{Br} [N]
100 / 25,4	3520	16000	2880	12000
200 / 50,8	7480	34000	6120	25500
300 / 76,2	11440	52000	9360	39000
400 / 101,6	15400	70000	12600	52500
600 / 152,4	23320	106000	-	-

Diametro di avvolgimento

Numero min. di denti della puleggia e diametro min. del galoppino	Tipo di cavo			
	STANDARD	KEVLAR®	ACCIAIO INOX	
Trasmissione senza controflessione 	Puleggia dentata z _{min}	18	18	24
	Galoppino interno d _{min}	150 mm	150 mm	160 mm
Trasmissione con controflessione 	Puleggia dentata z _{min}	20	20	30
	Galoppino esterno d _{min}	180 mm	180 mm	200 mm

Pulegge dentate

I dati sotto riportati sono indicativi, consultare il catalogo SIT delle pulegge di riferimento.

z	da	dw	z	da	dw	z	da	dw	z	da	dw
18	124,55	127,34	48	336,77	339,57	78	549,00	551,79	108	761,22	764,03
19	131,62	134,41	49	343,87	346,66	79	556,07	558,88	109	768,30	771,10
20	138,68	141,48	50	350,93	353,73	80	563,15	565,95	110	775,37	778,17
21	145,76	148,55	51	358,00	360,80	81	570,22	573,02	111	782,44	785,26
22	152,84	155,64	52	365,07	367,87	82	577,29	580,09	112	789,51	792,33
23	159,91	162,71	53	372,14	374,94	83	584,36	587,18	113	796,60	799,40
24	167,00	169,78	54	379,21	382,01	84	591,43	594,25	114	803,67	806,47
25	174,07	176,85	55	386,30	389,08	85	598,60	601,32	115	810,74	813,54
26	181,13	183,94	56	393,37	396,17	86	605,61	608,39	116	817,81	820,63
27	188,20	191,01	57	400,44	403,24	87	612,68	615,46	117	824,88	827,70
28	195,27	198,08	58	407,51	410,31	88	619,75	622,55	118	831,95	834,77
29	202,37	205,15	59	414,58	417,38	89	626,82	629,62	119	839,03	841,84
30	209,44	212,22	60	421,68	424,47	90	633,89	636,69	120	846,12	848,93
31	216,51	219,31	61	428,75	431,54	91	640,96	643,76			
32	223,58	226,38	62	435,90	438,61	92	648,04	650,85			
33	230,66	233,45	63	442,90	445,68	93	655,11	657,92			
34	237,73	240,52	64	449,97	452,75	94	662,18	664,99			
35	244,80	247,59	65	457,05	459,84	95	669,25	672,06			
36	251,87	254,68	66	464,10	466,91	96	676,33	679,13			
37	258,94	261,75	67	471,20	473,98	97	683,40	686,22			
38	266,02	268,82	68	478,25	481,05	98	690,47	693,29			
39	273,11	275,89	69	485,32	488,12	99	697,55	700,36			
40	280,18	282,98	70	492,39	495,21	100	704,62	707,43			
41	287,25	290,05	71	499,48	502,28	101	711,70	714,50			
42	294,33	297,12	72	506,57	509,35	102	718,77	721,59			
43	301,40	304,19	73	513,63	516,42	103	725,85	728,66			
44	308,47	311,26	74	520,70	523,51	104	732,92	735,73			
45	315,54	318,35	75	527,77	530,58	105	740,01	742,80			
46	322,61	325,42	76	534,84	537,65	106	747,08	749,87			
47	329,70	332,49	77	541,93	544,72	107	754,15	756,96			

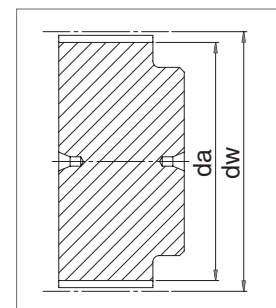

HTD 3M

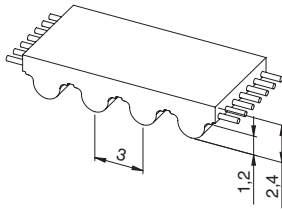

Caratteristiche

- Passo metrico 3 mm
- Cinghia dentata a dente arrotondato con cavi di tensione ad alta resistenza
- Profilo del dente secondo ISO 13050
- Il profilo a dente arrotondato permette una distribuzione uniforme degli sforzi garantendo elevate prestazioni, alta capacità di trasmissione di potenza ed un preciso ingranamento della dentatura
- È universalmente utilizzabile per impieghi di trasporto, trasmissioni lineari e trasmissione di piccola potenza

- Tolleranza di larghezza: $\pm 0,5$ [mm]
- Tolleranza di lunghezza: $\pm 0,5$ [mm/m]
- Tolleranza di spessore: $\pm 0,2$ [mm]

Dati tecnici

Largh. cinghia b [mm]	Carico amm. a trazione Tipo "M" F_{Tzul} [N]	Carico amm. a trazione Tipo "V" F_{Tzul} [N]	Carico di rottura Tipo "M" F_{Br} [N]	Modulo elastico C_{spez} [N]	Peso [kg/m]
10	320	160	1250	80000	0,02
15	510	255	2000	127500	0,03
25	900	450	3500	225000	0,06
50	1860	930	7250	465000	0,12
100	3780	1890	14750	945000	0,24

Altre larghezze sono fornibili su richiesta.

Carico / Allungamento [%]

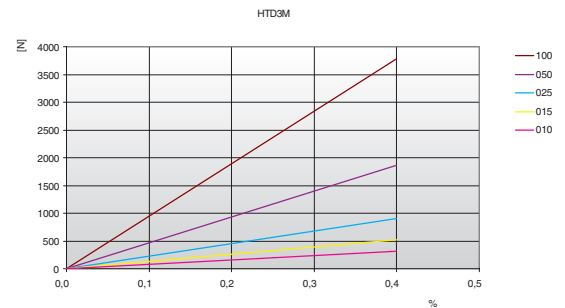

Resistenza del dente

rpm	F_{Uspez} [N/cm]	rpm	F_{Uspez} [N/cm]	rpm	F_{Uspez} [N/cm]	rpm	F_{Uspez} [N/cm]
0	25,20	800	17,30	1900	12,67	4500	7,05
20	24,60	900	16,75	2000	12,36	5000	6,32
40	24,06	1000	16,24	2200	11,77	5500	5,66
60	23,57	1100	15,75	2400	11,22	6000	5,04
80	23,12	1200	15,29	2600	10,71	6500	4,47
100	22,72	1300	14,86	2800	10,24	7000	3,94
200	21,22	1400	14,45	3000	9,79	7500	3,44
300	20,31	1440	14,29	3200	9,36	8000	2,98
400	19,75	1500	14,06	3400	8,96	8500	2,54
500	19,14	1600	13,69	3600	8,57	9000	2,12
600	18,50	1700	13,33	3800	8,21	9500	1,72
700	17,88	1800	12,99	4000	7,86	10000	1,35

Resistenza della dentatura / rpm

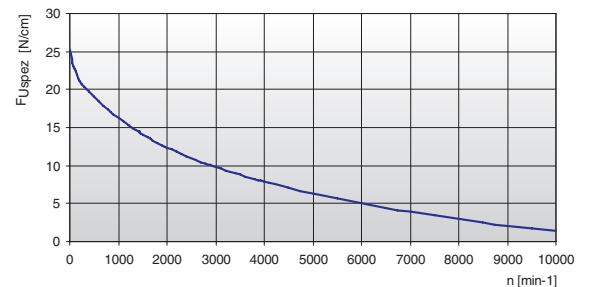

La forza specifica F_{Uspez} è la forza periferica massima che può sopportare un singolo dente della cinghia, a larghezza 1 cm, in qualsiasi condizione di impiego. Tale forza è riferita al numero di giri della motrice. La forza periferica totale trasmissibile dalla cinghia F_u , è calcolata da:

$$F_u [N] = F_{Uspez} \cdot z_e \cdot b$$

- F_u [N] = forza tangenziale totale
- F_{Uspez} [N/cm] = forza tangenziale specifica
- z_e = n° denti in presa della puleggia motrice
- z_{emax} = n° max. di denti in presa da considerare per il calcolo della trasmissione
- z_{emax} = 12 per ELATECH® M
- z_{emax} = 6 per ELATECH® V
- b [cm] = larghezza cinghia in cm

HTD 3M

Diametro di avvolgimento

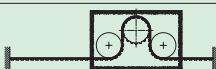
Numero min. di denti della puleggia e diametro min. del galoppino		Tipo di cavo
		STANDARD
Trasmissione senza controflessione 	Puleggia dentata z_{min}	20
	Galoppino interno d_{min}	30 mm
Trasmissione con controflessione 	Puleggia dentata z_{min}	20
	Galoppino esterno d_{min}	30 mm

Pullegge dentate

I dati sotto riportati sono indicativi, consultare il catalogo SIT delle pullegge di riferimento.

Z	da	dw	Z	da	dw	Z	da	dw	Z	da	dw
10	8,79	9,55	44	41,26	42,02	78	73,73	74,49	112	106,2	106,96
11	9,74	10,50	45	42,21	42,97	79	74,68	75,44	113	107,15	107,91
12	10,70	11,46	46	43,17	43,93	80	75,64	76,40	114	108,11	108,87
13	11,65	12,41	47	44,12	44,88	81	76,59	77,35	115	109,06	109,82
14	12,61	13,37	48	45,08	45,84	82	77,55	78,31	116	110,02	110,78
15	13,56	14,32	49	46,03	46,79	83	78,50	79,26	117	110,97	111,73
16	14,52	15,28	50	46,99	47,75	84	79,46	80,22	118	111,93	112,69
17	15,47	16,23	51	47,94	48,70	85	80,41	81,17	119	112,88	113,64
18	16,43	17,19	52	48,90	49,66	86	81,37	82,13	120	113,83	114,59
19	17,38	18,14	53	49,85	50,61	87	82,32	83,08	121	114,79	115,55
20	18,34	19,10	54	50,81	51,57	88	83,28	84,04	122	115,74	116,50
21	19,29	20,05	55	51,76	52,52	89	84,23	84,99	123	116,70	117,46
22	20,25	21,01	56	52,72	53,48	90	85,19	85,95	124	117,65	118,41
23	21,20	21,96	57	53,67	54,43	91	86,14	86,90	125	118,61	119,37
24	22,16	22,92	58	54,63	55,39	92	87,10	87,86	126	119,56	120,32
25	23,11	23,87	59	55,58	56,34	93	88,05	88,81	127	120,52	121,28
26	24,07	24,83	60	56,54	57,30	94	89,01	89,77	128	121,47	122,23
27	25,02	25,78	61	57,49	58,25	95	89,96	90,72	129	122,43	123,19
28	25,98	26,74	62	58,45	59,21	96	90,92	91,68	130	123,38	124,14
29	26,93	27,69	63	59,40	60,16	97	91,87	92,63	131	124,34	125,10
30	27,89	28,65	64	60,36	61,12	98	92,83	93,59	132	125,29	126,05
31	28,84	29,60	65	61,31	62,07	99	93,78	94,54	133	126,25	127,01
32	29,80	30,56	66	62,27	63,03	100	94,74	95,50	134	127,20	127,96
33	30,75	31,51	67	63,22	63,98	101	95,69	96,45	135	128,16	128,92
34	31,71	32,47	68	64,18	64,94	102	96,65	97,41	136	129,11	129,87
35	32,66	33,42	69	65,13	65,89	103	97,60	98,36	137	130,07	130,83
36	33,62	34,38	70	66,09	66,85	104	98,56	99,32	138	131,02	131,78
37	34,57	35,33	71	67,04	67,80	105	99,51	100,27	139	131,98	132,74
38	35,53	36,29	72	68,00	68,76	106	100,47	101,23	140	132,93	133,69
39	36,48	37,24	73	68,95	69,71	107	101,42	102,18			
40	37,44	38,20	74	69,91	70,67	108	102,38	103,14			
41	38,39	39,15	75	70,86	71,62	109	103,33	104,09			
42	39,35	40,11	76	71,82	72,58	110	104,29	105,05			
43	40,30	41,06	77	72,77	73,53	111	105,24	106,00			

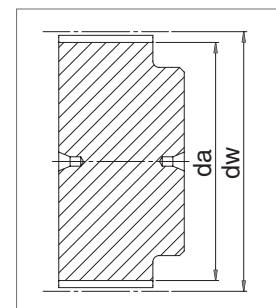

HTD 5M

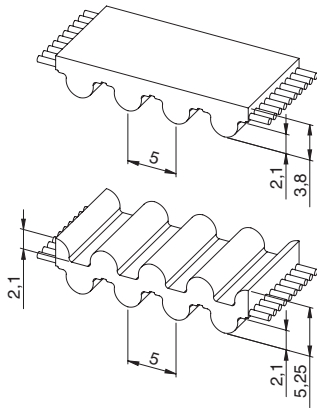

Caratteristiche

- Passo metrico 5 mm
- Cinghia dentata a dente arrotondato con cavi di tensione ad alta resistenza
- Profilo del dente secondo ISO 13050
- Il profilo a dente arrotondato permette una distribuzione uniforme degli sforzi garantendo elevate prestazioni, alta capacità di trasmissione di potenza ed un preciso ingranamento della dentatura
- È universalmente utilizzabile per impieghi di trasporto, trasmissioni lineari e trasmissione di piccola potenza
- Disponibile a doppia dentatura

- Tolleranza di larghezza: ±0,5 [mm]
- Tolleranza di lunghezza: ±0,5 [mm/m]
- Tolleranza di spessore: ±0,2 [mm]

Dati tecnici

Largh. cinghia b [mm]	Carico amm. a trazione Tipo "M" F _{Tzul} [N]	Carico amm. a trazione Tipo "V" F _{Tzul} [N]	Carico di rottura Tipo "M" F _{Br} [N]	Modulo elastico C _{spez} [N]	Peso [kg/m]
10	920	460	3360	230000	0,05
15	1500	750	5460	375000	0,07
25	2650	1325	9660	662500	0,12
50	5520	2760	20160	1380000	0,24
75	8400	4200	30660	2100000	0,360
100	11270	5635	41160	2817500	0,48

Altre larghezze sono fornibili su richiesta.

Carico / Allungamento [%]

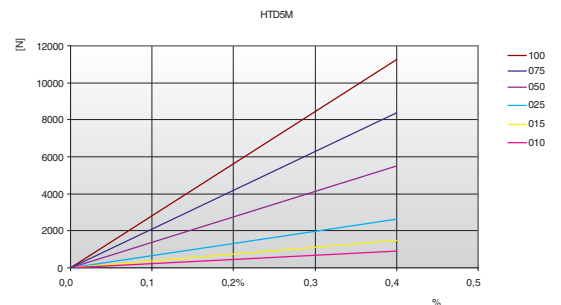

Resistenza del dente

rpm	F _{Uspez} [N/cm]	rpm	F _{Uspez} [N/cm]	rpm	F _{Uspez} [N/cm]	rpm	F _{Uspez} [N/cm]
0	36,80	800	27,21	1900	22,24	4500	16,40
20	36,25	900	26,61	2000	21,91	5000	15,64
40	35,75	1000	26,05	2200	21,30	5500	14,95
60	35,30	1100	25,52	2400	20,72	6000	14,32
80	34,89	1200	25,03	2600	20,19	6500	13,74
100	34,52	1300	24,56	2800	19,69	7000	13,19
200	33,13	1400	24,13	3000	19,23	7500	12,68
300	30,87	1440	23,96	3200	18,78	8000	12,20
400	30,10	1500	23,71	3400	18,37	8500	11,75
500	29,31	1600	23,32	3600	17,97	9000	11,33
600	28,56	1700	22,94	3800	17,59	9500	10,92
700	27,86	1800	22,58	4000	17,23	10000	10,53

Resistenza della dentatura / rpm

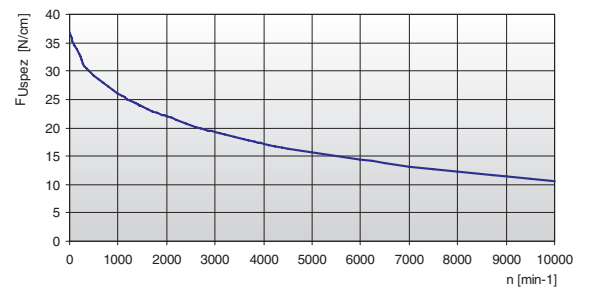

La forza specifica F_{Uspez} è la forza periferica massima che può sopportare un singolo dente della cinghia, a larghezza 1 cm, in qualsiasi condizione di impiego. Tale forza è riferita al numero di giri della motrice. La forza periferica totale trasmissibile dalla cinghia F_u, è calcolata da:

$$F_u [N] = F_{Uspez} \cdot z_e \cdot b$$

- F_u [N] = forza tangenziale totale
- F_{Uspez} [N/cm] = forza tangenziale specifica
- z_e = n° denti in presa della puleggia motrice
- z_{emax} = n° max. di denti in presa da considerare per il calcolo della trasmissione
- z_{emax} = 12 per ELATECH® M
- z_{emax} = 6 per ELATECH® V
- b [cm] = larghezza cinghia in cm

HTD 5M

Esecuzioni speciali

Largh. cinghia b [mm]	KEVLAR®		ACCIAIO INOX	
	F _{Tzul} [N] Tipo M	F _{Br} [N]	F _{Tzul} [N] Tipo M	F _{Br} [N]
10	880	3600	600	2400
15	1430	5850	980	3900
25	2530	10350	1730	6900
50	5280	21600	3600	14400
75	8030	32850	5475	21900
100	10780	44100	7350	29400

Diametro di avvolgimento

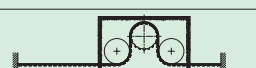
Numero min. di denti della puleggia e diametro min. del galoppino	Tipo di cavo			
	STANDARD	KEVLAR®	ACCIAIO INOX	
Trasmissione senza controflessione 	Puleggia dentata z _{min}	16	16	18
	Galoppino interno d _{min}	30 mm	30 mm	40 mm
Trasmissione con controflessione 	Puleggia dentata z _{min}	25	25	25
	Galoppino esterno d _{min}	60 mm	60 mm	65 mm

Pulegge dentate

I dati sotto riportati sono indicativi, consultare il catalogo SIT delle pulegge di riferimento.

z	da	dw	z	da	dw	z	da	dw	z	da	dw
10	14,77	15,91	40	62,52	63,66	70	110,27	111,41	100	158,01	159,15
11	16,36	17,50	41	64,11	65,25	71	111,86	113,00	101	159,61	160,75
12	17,96	19,10	42	65,70	66,84	72	113,45	114,59	102	161,2	162,34
13	19,55	20,69	43	67,29	68,43	73	115,04	116,18	103	162,81	163,95
14	21,14	22,28	44	68,88	70,02	74	116,63	117,77	104	164,38	165,52
15	22,73	23,87	45	70,47	71,61	75	118,22	119,36	105	165,97	167,11
16	24,32	25,46	46	72,06	73,20	76	119,81	120,95	106	167,56	168,70
17	25,91	27,05	47	73,65	74,79	77	121,40	122,54	107	169,09	170,23
18	27,51	28,65	48	75,24	76,38	78	122,99	124,13	108	170,75	171,89
19	29,09	30,23	49	76,84	77,98	79	124,58	125,72	109	172,34	173,48
20	30,69	31,83	50	78,44	79,58	80	126,18	127,32	110	173,93	175,07
21	32,28	33,42	51	80,03	81,17	81	127,77	128,91	111	175,52	176,66
22	33,87	35,01	52	81,62	82,76	82	129,36	130,50	112	177,11	178,25
23	35,46	36,60	53	83,21	84,35	83	130,95	132,09	113	178,70	179,84
24	37,06	38,20	54	84,80	85,94	84	132,54	133,68	114	180,29	181,43
25	38,64	39,78	55	86,39	87,53	85	134,14	135,28	115	181,88	183,02
26	40,24	41,38	56	87,98	89,12	86	135,73	136,87	116	183,47	184,61
27	41,83	42,97	57	89,57	90,71	87	137,32	138,46	117	185,07	186,21
28	43,42	44,56	58	91,17	92,31	88	138,91	140,05	118	186,66	187,80
29	45,01	46,15	59	92,76	93,90	89	140,51	141,65	119	188,25	189,39
30	46,61	47,75	60	94,35	95,49	90	142,10	143,24	120	189,84	190,98
31	48,19	49,33	61	95,94	97,08	91	143,69	144,83			
32	49,79	50,93	62	97,53	98,67	92	145,28	146,42			
33	51,38	52,52	63	99,12	100,26	93	146,87	148,01			
34	52,97	54,11	64	100,72	101,86	94	148,46	149,60			
35	54,56	55,70	65	102,31	103,45	95	150,06	151,20			
36	56,16	57,30	66	103,90	105,04	96	151,64	152,78			
37	57,75	58,89	67	105,49	106,63	97	153,24	154,38			
38	59,34	60,48	68	107,08	108,22	98	154,83	155,97			
39	60,93	62,07	69	108,67	109,81	99	156,42	157,56			

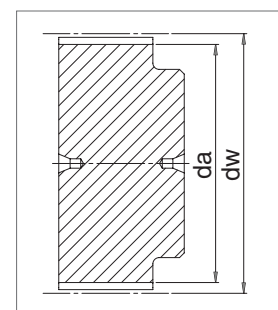

HTD 8M

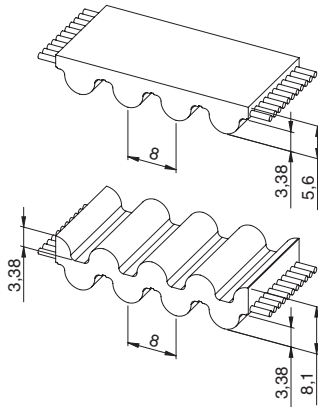

Caratteristiche

- Passo metrico 8 mm
- Cinghia dentata a dente arrotondato con cavi di tensione ad alta resistenza
- Profilo del dente secondo ISO 13050
- Il profilo a dente arrotondato permette una distribuzione uniforme degli sforzi garantendo elevate prestazioni, alta capacità di trasmissione di potenza ed un preciso ingranamento della dentatura
- È universalmente utilizzabile per impieghi di trasporto, trasmissioni lineari e trasmissione di media potenza
- Disponibile a doppia dentatura

- Tolleranza di larghezza: $\pm 0,5$ [mm]
- Tolleranza di lunghezza: $\pm 0,5$ [mm/m]
- Tolleranza di spessore: $\pm 0,2$ [mm]

Dati tecnici

Largh. cinghia b [mm]	Carico amm. a trazione Tipo "M" FTzul [N]	Carico amm. a trazione Tipo "V" FTzul [N]	Carico di rottura Tipo "M" FBr [N]	Modulo elastico Cspez [N]	Peso [kg/m]
10	1470	735	5700	367500	0,07
15	2210	1105	8550	552500	0,10
20	3190	1595	12350	797500	0,14
30	4660	2330	18050	1165000	0,21
50	8580	4290	33250	2145000	0,35
85	14700	7350	57000	3675000	0,59
100	17400	8700	67450	4350000	0,69

Altre larghezze sono fornibili su richiesta.

Carico / Allungamento [%]

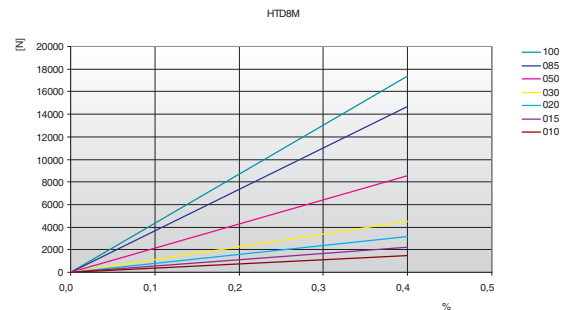

Resistenza del dente

rpm	F _{Uspez} [N/cm]	rpm	F _{Uspez} [N/cm]	rpm	F _{Uspez} [N/cm]	rpm	F _{Uspez} [N/cm]
0	74,00	800	51,20	1900	39,52	4500	26,63
20	72,62	900	49,71	2000	38,78	5000	25,00
40	71,34	1000	48,35	2200	37,39	5500	23,51
60	70,16	1100	47,09	2400	36,12	6000	22,15
80	69,07	1200	45,93	2600	34,94	-	-
100	68,07	1300	44,84	2800	33,83	-	-
200	64,09	1400	43,82	3000	32,80	-	-
300	61,68	1440	43,43	3200	31,83	-	-
400	59,03	1500	42,86	3400	30,91	-	-
500	56,71	1600	41,96	3600	30,05	-	-
600	54,66	1700	41,10	3800	29,22	-	-
700	52,84	1800	40,29	4000	28,44	-	-

Resistenza della dentatura / rpm

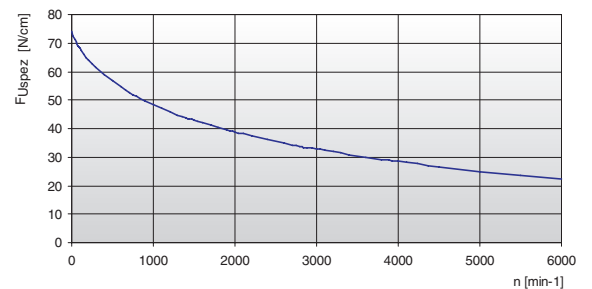

La forza specifica F_{Uspez} è la forza periferica massima che può sopportare un singolo dente della cinghia, a larghezza 1 cm, in qualsiasi condizione di impiego. Tale forza è riferita al numero di giri della motrice. La forza periferica totale trasmissibile dalla cinghia F_u , è calcolata da:

$$F_u [N] = F_{Uspez} \cdot z_e \cdot b$$

- $F_u [N]$ = forza tangenziale totale
- $F_{Uspez} [N/cm]$ = forza tangenziale specifica
- z_e = n° denti in presa della puleggia motrice
- z_{emax} = n° max. di denti in presa da considerare per il calcolo della trasmissione
- z_{emax} = 12 per ELATECH® M
- z_{emax} = 6 per ELATECH® V
- $b [cm]$ = larghezza cinghia in cm

HTD 8M

Esecuzioni speciali

Largh. cinghia b [mm]	KEVLAR®		ACCIAIO INOX		HPL Alte prestazioni	
	F _{Tzul} [N] Tipo M	F _{Br} [N]	F _{Tzul} [N] Tipo M	F _{Br} [N]	F _{Tzul} [N] Tipo M	F _{Br} [N]
10	1320	6000	1080	4500	-	-
15	1980	9000	1620	6750	-	-
20	2860	13000	2340	9750	5280	19250
30	4180	19000	3420	14250	8160	29750
50	7700	35000	6300	26250	14400	52500
85	13200	60000	10800	45000	24480	89250
100	15620	71000	12780	53250	29280	106750

Diametro di avvolgimento

Numero min. di denti della puleggia e diametro min. del galoppino		Tipo di cavo			
		STANDARD	KEVLAR®	ACCIAIO INOX	HPL
Trasmissione senza controflessione 	Puleggia dentata z _{min}	18	18	24	30
	Galoppino interno d _{min}	50 mm	50 mm	70 mm	80 mm
Trasmissione con controflessione 	Puleggia dentata z _{min}	30	30	40	30
	Galoppino esterno d _{min}	120 mm	120 mm	120 mm	150 mm

Pulegge dentate

I dati sotto riportati sono indicativi, consultare il catalogo SIT delle pulegge di riferimento.

z	da	dw	z	da	dw	z	da	dw	z	da	dw
18	44,46	45,83	48	120,86	122,23	78	197,25	198,62	108	273,64	275,01
19	47,01	48,38	49	123,40	124,77	79	199,80	201,17	109	276,19	277,56
20	49,56	50,93	50	125,95	127,32	80	202,35	203,72	110	278,74	280,11
21	52,10	53,47	51	128,50	129,87	81	204,89	206,26	111	281,29	282,66
22	54,65	56,02	52	131,05	132,41	82	207,44	208,81	112	283,84	285,21
23	57,20	58,57	53	133,59	134,96	83	209,98	211,35	113	286,38	287,75
24	59,75	61,12	54	136,14	137,51	84	212,53	213,90	114	288,93	290,30
25	62,29	63,66	55	138,68	140,05	85	215,08	216,45	115	291,47	292,84
26	64,84	66,21	56	141,23	142,60	86	217,63	219,00	116	294,02	295,39
27	67,38	68,75	57	143,78	145,15	87	220,17	221,54	117	296,57	297,94
28	70,08	71,30	58	146,32	147,69	88	222,72	224,09	118	299,11	300,48
29	72,59	73,84	59	148,87	150,24	89	225,26	226,63	119	301,66	303,03
30	75,13	76,39	60	151,42	152,79	90	227,81	229,18	120	304,20	305,57
31	77,65	78,94	61	153,96	155,33	91	230,35	231,72			
32	80,16	81,49	62	156,52	157,89	92	232,90	234,27			
33	82,68	84,03	63	159,06	160,43	93	235,45	236,82			
34	85,21	86,58	64	161,60	162,97	94	238,00	239,37			
35	87,76	89,12	65	164,15	165,52	95	240,54	241,91			
36	90,30	91,67	66	166,69	168,06	96	243,09	244,46			
37	92,85	94,22	67	169,24	170,61	97	245,63	247,00			
38	95,40	96,77	68	171,79	173,16	98	248,18	249,55			
39	97,94	99,31	69	174,33	175,70	99	250,73	252,10			
40	100,49	101,86	70	176,88	178,25	100	253,28	254,67			
41	103,04	104,40	71	179,43	180,80	101	255,82	257,19			
42	105,58	106,95	72	181,98	183,35	102	258,37	259,74			
43	108,13	109,50	73	184,52	185,89	103	260,91	262,28			
44	110,68	112,05	74	187,07	188,44	104	263,46	264,83			
45	113,22	114,59	75	189,61	190,98	105	266,01	267,38			
46	115,77	117,14	76	192,16	193,53	106	268,55	269,92			
47	118,31	119,68	77	194,71	196,08	107	271,10	272,47			

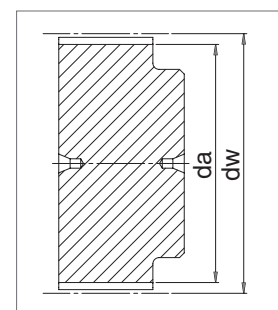

HTD 14M

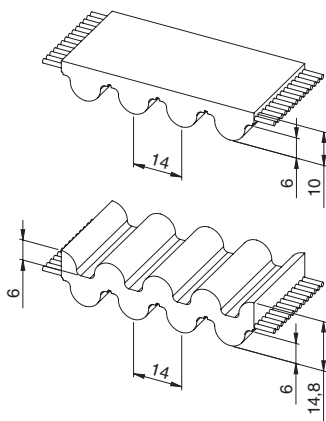

Caratteristiche

- Passo metrico 14 mm
- Cinghia dentata a dente arrotondato con cavi di tensione ad alta resistenza
- Profilo del dente secondo ISO 13050
- Il profilo a dente arrotondato permette una distribuzione uniforme degli sforzi garantendo elevate prestazioni, alta capacità di trasmissione di potenza ed un preciso ingranamento del dente
- È universalmente utilizzabile per impieghi di trasporto, trasmissioni lineari, di sollevamento particolarmente gravose e a basso numero di giri
- Disponibile a doppia dentatura

- Tolleranza di larghezza: ±1,0 [mm]
- Tolleranza di lunghezza: ±0,5 [mm/m]
- Tolleranza di spessore: ±0,4 [mm]

Dati tecnici

Largh. cinghia b [mm]	Carico amm. a trazione Tipo "M" F _{Tzul} [N]	Carico amm. a trazione Tipo "V" F _{Tzul} [N]	Carico di rottura Tipo "M" F _{Br} [N]	Modulo elastico C _{spez} [N]	Peso [kg/m]
25	5280	2640	19250	1320000	0,28
40	9120	4560	33250	2280000	0,44
55	12480	6240	45500	3120000	0,61
85	19680	9840	71750	4920000	0,94
115	26880	13440	98000	6720000	1,25
150	35520	17760	129500	8880000	1,68

Altre larghezze sono fornibili su richiesta.

Carico / Allungamento [%]

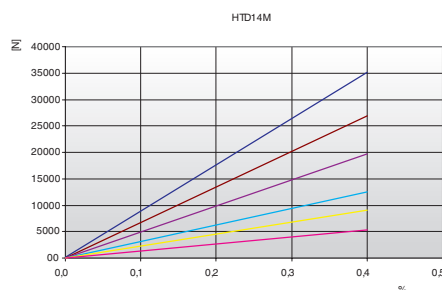

Resistenza del dente

rpm	F _{Uspez} [N/cm]	rpm	F _{Uspez} [N/cm]	rpm	F _{Uspez} [N/cm]
0	130,00	800	83,80	1900	60,49
20	127,69	900	80,85	2000	59,01
40	125,56	1000	78,14	2200	56,23
60	123,60	1100	75,63	2400	53,68
80	121,78	1200	73,31	2600	51,30
100	120,11	1300	71,14	2800	49,09
200	109,77	1400	69,11	3000	47,01
300	104,29	1440	68,33	3200	45,06
400	99,19	1500	67,19	3400	43,22
500	94,65	1600	65,38	3600	41,48
600	90,64	1700	63,67	3800	39,82
700	87,04	1800	62,04	4000	38,24

Resistenza della dentatura / rpm

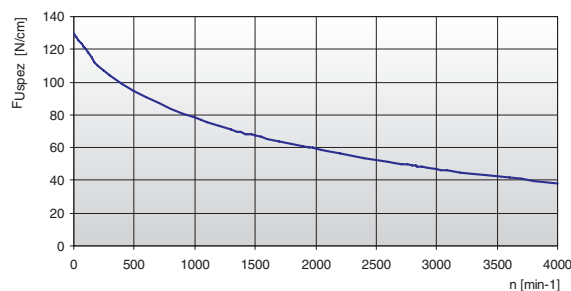

La forza specifica F_{Uspez} è la forza periferica massima che può sopportare un singolo dente della cinghia, a larghezza 1 cm, in qualsiasi condizione di impiego. Tale forza è riferita al numero di giri della motrice. La forza periferica totale trasmissibile dalla cinghia F_u, è calcolata da:

$$F_u [N] = F_{Uspez} \cdot z_e \cdot b$$

- F_u [N] = forza tangenziale totale
- F_{Uspez} [N/cm] = forza tangenziale specifica
- z_e = n° denti in presa della puleggia motrice
- z_{emax} = n° max. di denti in presa da considerare per il calcolo della trasmissione
- z_{emax} = 12 per ELATECH® M
- z_{emax} = 6 per ELATECH® V
- b [cm] = larghezza cinghia in cm

HTD 14M

Diametro di avvolgimento

Numero min. di denti della puleggia e diametro min. del galoppino		Tipo di cavo
		STANDARD
Trasmissione senza controflessione 	Puleggia dentata z_{min}	28
	Galoppino interno d_{min}	120 mm
Trasmissione con controflessione 	Puleggia dentata z_{min}	28
	Galoppino esterno d_{min}	180 mm

Pullegge dentate

I dati sotto riportati sono indicativi, consultare il catalogo SIT delle pullegge di riferimento.

z	da	dw	z	da	dw	z	da	dw	z	da	dw
28	122,12	124,77	58	255,68	258,46	88	389,37	392,15	119	527,51	530,30
29	126,58	129,22	59	260,14	262,91	89	393,83	396,60	120	531,97	534,75
30	130,99	133,69	60	264,60	267,38	90	398,29	401,07			
31	135,45	138,14	61	269,04	271,83	91	402,73	405,52			
32	139,88	142,59	62	273,50	276,28	92	407,19	409,97			
33	144,35	147,06	63	277,96	280,75	93	411,65	414,44			
34	148,79	151,51	64	282,42	285,20	94	416,10	418,89			
35	153,25	155,96	65	286,88	289,65	95	420,56	423,35			
36	157,68	160,41	66	291,32	294,11	96	425,02	427,80			
37	162,14	164,88	67	295,78	298,56	97	429,48	432,25			
38	166,60	169,34	68	300,24	303,03	98	433,94	436,72			
39	171,02	173,79	69	304,70	307,48	99	438,38	441,17			
40	175,48	178,24	70	309,16	311,93	100	442,84	445,62			
41	179,92	182,71	71	313,61	316,40	101	447,30	450,09			
42	184,37	187,16	72	318,07	320,85	102	451,76	454,54			
43	188,83	191,61	73	322,53	325,30	103	456,21	459,00			
44	193,29	196,08	74	326,98	329,77	104	460,67	463,45			
45	197,75	200,53	75	331,44	334,22	105	465,13	467,90			
46	202,21	204,98	76	335,90	338,67	106	469,58	472,37			
47	206,65	209,43	77	340,34	343,12	107	474,03	476,82			
48	211,11	213,90	78	344,80	347,59	108	478,49	481,28			
49	215,57	218,35	79	349,26	352,04	109	482,95	485,74			
50	220,03	222,80	80	353,72	356,49	110	487,41	490,19			
51	224,49	227,27	81	358,17	360,96	111	491,87	494,64			
52	228,95	231,72	82	362,63	365,41	112	496,32	499,10			
53	233,39	236,18	83	367,09	369,86	113	500,78	503,55			
54	237,85	240,64	84	371,54	374,33	114	505,23	508,02			
55	242,30	245,09	85	376,00	378,78	116	514,14	516,93			
56	246,76	249,55	86	380,46	383,23	117	518,60	521,38			
57	251,22	254,01	87	384,91	387,70	118	523,06	525,83			

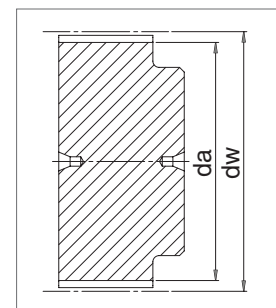

HTD 14M XHPL

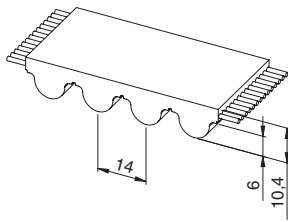

Caratteristiche

- Passo metrico 14 mm
- Cinghia dentata a dente arrotondato con cavi di tensione ad alta resistenza
- Profilo del dente secondo ISO 13050
- Il profilo a dente arrotondato permette una distribuzione uniforme degli sforzi garantendo elevate prestazioni, alta capacità di trasmissione di potenza ed un preciso ingranamento della dentatura
- **HTD14M - XHPL è Ideale nelle applicazioni sincrone di sollevamento particolarmente gravose**
- **Standard: tessuto nero sul dente (PAZ) e poliuretano colore nero**

- Tolleranza di larghezza: $\pm 1,0$ [mm]
- Tolleranza di lunghezza: $\pm 0,5$ [mm/m]
- Tolleranza di spessore: $\pm 0,5$ [mm]

Dati tecnici

Largh. cinghia b [mm]	Carico amm. a trazione Tipo "M" F_{Tzul} [N]	Carico di rottura Tipo "M" F_{Br} [N]	Modulo elastico C_{spez} [N]	Peso [kg/m]
40	22000	77000	5500000	0,59
55	32000	112000	8000000	0,75
85	50000	175000	12500000	1,29
115	68000	238000	17000000	1,75
150	90000	315000	22500000	2,21

Altre larghezze sono fornibili su richiesta.

Carico / Allungamento [%]

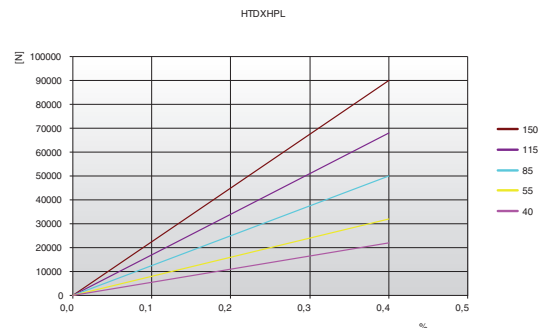

Resistenza del dente

rpm	F_{Uspez} [N/cm]	rpm	F_{Uspez} [N/cm]	rpm	F_{Uspez} [N/cm]
0	130,00	800	83,80	1900	60,49
20	127,69	900	80,85	2000	59,01
40	125,56	1000	78,14	2200	56,23
60	123,60	1100	75,63	2400	53,68
80	121,78	1200	73,31	2600	51,30
100	120,11	1300	71,14	2800	49,09
200	109,77	1400	69,11	3000	47,01
300	104,29	1440	68,33	3200	45,06
400	99,19	1500	67,19	3400	43,22
500	94,65	1600	65,38	3600	41,48
600	90,64	1700	63,67	3800	39,82
700	87,04	1800	62,04	4000	38,24

Resistenza della dentatura / rpm

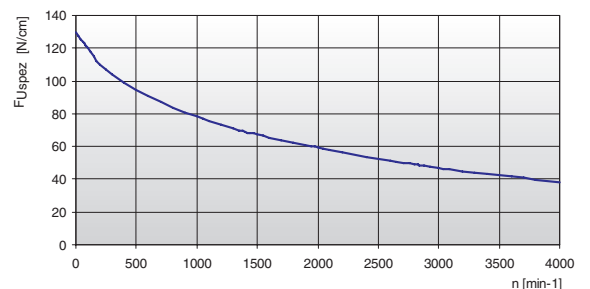

La forza specifica F_{Uspez} è la forza periferica massima che può sopportare un singolo dente della cinghia, a larghezza 1 cm, in qualsiasi condizione di impiego. Tale forza è riferita al numero di giri della motrice. La forza periferica totale trasmissibile dalla cinghia F_u , è calcolata da:

$$F_u [N] = F_{Uspez} \cdot z_e \cdot b$$

- F_u [N] = forza tangenziale totale
- F_{Uspez} [N/cm] = forza tangenziale specifica
- z_e = n° denti in presa della puleggia motrice
- z_{emax} = n° max. di denti in presa da considerare per il calcolo della trasmissione
- z_{emax} = 12 per ELATECH® M
- z_{emax} = 6 per ELATECH® V
- b [cm] = larghezza cinghia in cm

HTD 14M XHPL

Diametro di avvolgimento

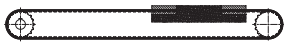
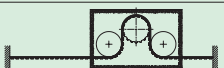
Numero min. di denti della puleggia e diametro min. del galoppino		Tipo di cavo
		STANDARD
Trasmissione senza controflessione 	Puleggia dentata z_{min}	34
	Galoppino interno d_{min}	140 mm
Trasmissione con controflessione 	Puleggia dentata z_{min}	34
	Galoppino esterno d_{min}	200 mm

Pullegge dentate

I dati sotto riportati sono indicativi, consultare il catalogo SIT delle pullegge di riferimento.

z	da	dw	z	da	dw	z	da	dw	z	da	dw
28	122,12	124,77	58	255,68	258,46	88	389,37	392,15	119	527,51	530,30
29	126,58	129,22	59	260,14	262,91	89	393,83	396,60	120	531,97	534,75
30	130,99	133,69	60	264,60	267,38	90	398,29	401,07			
31	135,45	138,14	61	269,04	271,83	91	402,73	405,52			
32	139,88	142,59	62	273,50	276,28	92	407,19	409,97			
33	144,35	147,06	63	277,96	280,75	93	411,65	414,44			
34	148,79	151,51	64	282,42	285,20	94	416,10	418,89			
35	153,25	155,96	65	286,88	289,65	95	420,56	423,35			
36	157,68	160,41	66	291,32	294,11	96	425,02	427,80			
37	162,14	164,88	67	295,78	298,56	97	429,48	432,25			
38	166,60	169,34	68	300,24	303,03	98	433,94	436,72			
39	171,02	173,79	69	304,70	307,48	99	438,38	441,17			
40	175,48	178,24	70	309,16	311,93	100	442,84	445,62			
41	179,92	182,71	71	313,61	316,40	101	447,30	450,09			
42	184,37	187,16	72	318,07	320,85	102	451,76	454,54			
43	188,83	191,61	73	322,53	325,30	103	456,21	459,00			
44	193,29	196,08	74	326,98	329,77	104	460,67	463,45			
45	197,75	200,53	75	331,44	334,22	105	465,13	467,90			
46	202,21	204,98	76	335,90	338,67	106	469,58	472,37			
47	206,65	209,43	77	340,34	343,12	107	474,03	476,82			
48	211,11	213,90	78	344,80	347,59	108	478,49	481,28			
49	215,57	218,35	79	349,26	352,04	109	482,95	485,74			
50	220,03	222,80	80	353,72	356,49	110	487,41	490,19			
51	224,49	227,27	81	358,17	360,96	111	491,87	494,64			
52	228,95	231,72	82	362,63	365,41	112	496,32	499,10			
53	233,39	236,18	83	367,09	369,86	113	500,78	503,55			
54	237,85	240,64	84	371,54	374,33	114	505,23	508,02			
55	242,30	245,09	85	376,00	378,78	116	514,14	516,93			
56	246,76	249,55	86	380,46	383,23	117	518,60	521,38			
57	251,22	254,01	87	384,91	387,70	118	523,06	525,83			

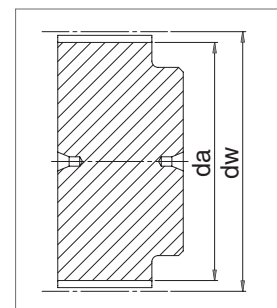

RTD 5M

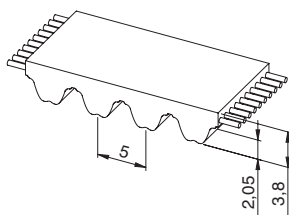

Caratteristiche

- Passo metrico 5 mm
- Cinghia dentata a dente arrotondato con cavi di tensione ad alta resistenza
- Profilo del dente secondo ISO 13050
- Il profilo a dente arrotondato permette una distribuzione uniforme degli sforzi garantendo elevate prestazioni, alta capacità di trasmissione di potenza ed un preciso ingranamento del dente
- Il tessuto sul dente (PAZ) di serie riduce il rumore della trasmissione
- Particolarmente indicata per trasmissioni lineari e di piccola potenza

- Tolleranza di larghezza: $\pm 0,5$ [mm]
- Tolleranza di lunghezza: $\pm 0,5$ [mm/m]
- Tolleranza di spessore: $\pm 0,2$ [mm]

Dati tecnici

Largh. cinghia b [mm]	Carico amm. a trazione Tipo "M" F_{Tzul} [N]	Carico amm. a trazione Tipo "V" F_{Tzul} [N]	Carico di rottura Tipo "M" F_{Br} [N]	Modulo elastico C_{spez} [N]	Peso [kg/m]
10	920	460	3360	230000	0,05
15	1500	750	5460	375000	0,07
25	2650	1325	9660	662500	0,12
30	3220	1610	11760	805000	0,15
50	5520	2760	20160	1380000	0,23
100	11270	5635	41160	2817500	0,46

Altre larghezze sono fornibili su richiesta.

Carico / Allungamento [%]

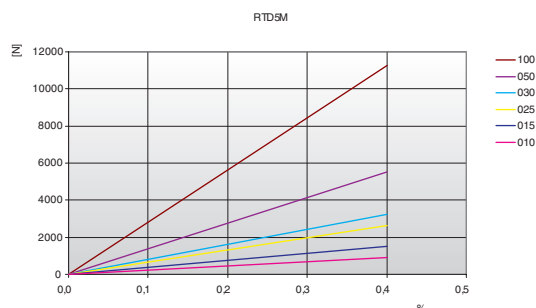

Resistenza del dente

rpm	F_{Uspez} [N/cm]	rpm	F_{Uspez} [N/cm]	rpm	F_{Uspez} [N/cm]	rpm	F_{Uspez} [N/cm]
0	37,80	900	28,61	2200	23,30	5500	16,95
20	37,25	1000	28,05	2400	22,72	6000	16,32
40	36,75	1100	27,52	2600	22,19	6500	15,74
60	36,30	1200	27,03	2800	21,69	7000	15,19
80	35,89	1300	26,56	2880	21,50	7500	14,68
100	35,52	1400	26,13	3000	21,23	8000	14,20
200	34,13	1440	25,96	3200	20,78	8500	13,75
300	32,87	1500	25,71	3400	20,37	9000	13,33
400	32,10	1600	25,32	3600	19,97	9500	12,92
500	31,31	1700	24,94	3800	19,59	10000	12,53
600	30,56	1800	24,58	4000	19,23	-	-
700	29,86	1900	24,24	4500	18,40	-	-
800	29,21	2000	23,91	5000	17,64	-	-

Resistenza della dentatura / rpm

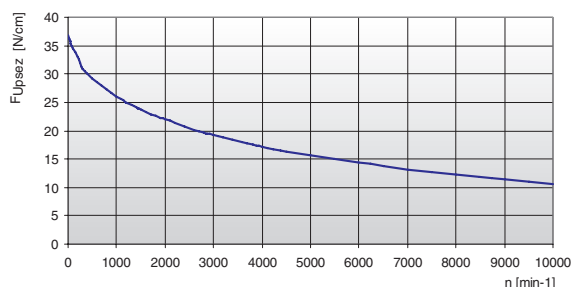

La forza specifica F_{Uspez} è la forza periferica massima che può sopportare un singolo dente della cinghia, a larghezza 1 cm, in qualsiasi condizione di impiego. Tale forza è riferita al numero di giri della motrice. La forza periferica totale trasmissibile dalla cinghia F_u , è calcolata da:

$$F_u [N] = F_{Uspez} \cdot z_e \cdot b$$

- F_u [N] = forza tangenziale totale
- F_{Uspez} [N/cm] = forza tangenziale specifica
- z_e = n° denti in presa della puleggia motrice
- z_{emax} = n° max. di denti in presa da considerare per il calcolo della trasmissione
- z_{emax} = 12 per ELATECH® M
- z_{emax} = 6 per ELATECH® V
- b [cm] = larghezza cinghia in cm

RTD 5M

Esecuzioni speciali

Largh. cinghia b [mm]	KEVLAR®		ACCIAIO INOX		HFE Alta flessibilità	
	F _{Tzul} [N] Tipo M	F _{Br} [N]	F _{Tzul} [N] Tipo M	F _{Br} [N]	F _{Tzul} [N] Tipo M	F _{Br} [N]
10	880	3600	600	2400	960	3440
15	1430	5850	980	3900	1560	5590
25	2530	10350	1730	6900	2760	9890
30	3080	12600	2100	8400	3360	12040
50	5280	21600	3600	14400	5760	20640
100	10780	44100	-	-	-	-

Diametro di avvolgimento

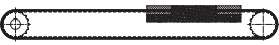
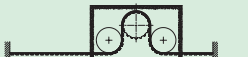
Numero min. di denti della puleggia e diametro min. del galoppino		Tipo di cavo			
		STANDARD	KEVLAR®	ACCIAIO INOX	HFE
Trasmissione senza controflessione 	Puleggia dentata z _{min}	16	16	18	15
	Galoppino interno d _{min}	30 mm	30 mm	40 mm	25 mm
Trasmissione con controflessione 	Puleggia dentata z _{min}	25	25	25	20
	Galoppino esterno d _{min}	60 mm	60 mm	65 mm	60 mm

Pulegge dentate

I dati sotto riportati sono indicativi, consultare il catalogo SIT delle pulegge di riferimento.

z	da	dw	z	da	dw	z	da	dw	z	da	dw
10	14,77	15,91	40	62,52	63,66	70	110,27	111,41	100	158,01	159,15
11	16,36	17,50	41	64,11	65,25	71	111,86	113,00	101	159,61	160,75
12	17,96	19,10	42	65,70	66,84	72	113,45	114,59	102	161,20	162,34
13	19,55	20,69	43	67,29	68,43	73	115,04	116,18	103	162,81	163,95
14	21,14	22,28	44	68,88	70,02	74	116,63	117,77	104	164,38	165,52
15	22,73	23,87	45	70,47	71,61	75	118,22	119,36	105	165,97	167,11
16	24,32	25,46	46	72,06	73,20	76	119,81	120,95	106	167,56	168,70
17	25,91	27,05	47	73,65	74,79	77	121,40	122,54	107	169,09	170,23
18	27,51	28,65	48	75,24	76,38	78	122,99	124,13	108	170,75	171,89
19	29,09	30,23	49	76,84	77,98	79	124,58	125,72	109	172,34	173,48
20	30,69	31,83	50	78,44	79,58	80	126,18	127,32	110	173,93	175,07
21	32,28	33,42	51	80,03	81,17	81	127,77	128,91	111	175,52	176,66
22	33,87	35,01	52	81,62	82,76	82	129,36	130,50	112	177,11	178,25
23	35,46	36,60	53	83,21	84,35	83	130,95	132,09	113	178,70	179,84
24	37,06	38,20	54	84,80	85,94	84	132,54	133,68	114	180,29	181,43
25	38,64	39,78	55	86,39	87,53	85	134,14	135,28	115	181,88	183,02
26	40,24	41,38	56	87,98	89,12	86	135,73	136,87	116	183,47	184,61
27	41,83	42,97	57	89,57	90,71	87	137,32	138,46	117	185,07	186,21
28	43,42	44,56	58	91,17	92,31	88	138,91	140,05	118	186,66	187,80
29	45,01	46,15	59	92,76	93,90	89	140,51	141,65	119	188,25	189,39
30	46,61	47,75	60	94,35	95,49	90	142,10	143,24	120	189,84	190,98
31	48,19	49,33	61	95,94	97,08	91	143,69	144,83			
32	49,79	50,93	62	97,53	98,67	92	145,28	146,42			
33	51,38	52,52	63	99,12	100,26	93	146,87	148,01			
34	52,97	54,11	64	100,72	101,86	94	148,46	149,60			
35	54,56	55,70	65	102,31	103,45	95	150,06	151,20			
36	56,16	57,30	66	103,90	105,04	96	151,64	152,78			
37	57,75	58,89	67	105,49	106,63	97	153,24	154,38			
38	59,34	60,48	68	107,08	108,22	98	154,83	155,97			
39	60,93	62,07	69	108,67	109,81	99	156,42	157,56			

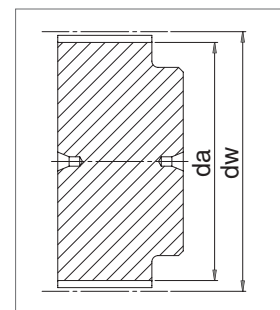

RTD 8M

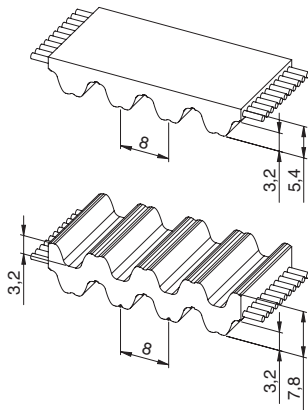

Caratteristiche

- Passo metrico 8 mm
- Cinghia dentata a dente arrotondato con cavi di tensione ad alta resistenza
- Profilo del dente secondo ISO 13050
- Il profilo a dente arrotondato permette una distribuzione uniforme degli sforzi garantendo elevate prestazioni, alta capacità di trasmissione di potenza ed un preciso ingranamento del dente
- Il tessuto sul dente (PAZ) di serie riduce il rumore della trasmissione
- Particolarmente indicata per trasmissioni lineari e di media potenza

- Tolleranza di larghezza: $\pm 0,5$ [mm]
- Tolleranza di lunghezza: $\pm 0,5$ [mm/m]
- Tolleranza di spessore: $\pm 0,2$ [mm]

Dati tecnici

Largh. cinghia b [mm]	Carico amm. a trazione Tipo "M" F_{Tzul} [N]	Carico amm. a trazione Tipo "V" F_{Tzul} [N]	Carico di rottura Tipo "M" F_{Br} [N]	Modulo elastico C_{spez} [N]	Peso [kg/m]
10	1470	735	5700	367500	0,07
15	2210	1105	8550	552500	0,10
20	3190	1595	12350	797500	0,14
30	4660	2330	18050	1165000	0,20
50	8580	4290	33250	2145000	0,35
85	14700	7350	57000	3675000	0,60
100	17400	8700	67450	4350000	0,75

Altre larghezze sono fornibili su richiesta.

Carico / Allungamento [%]

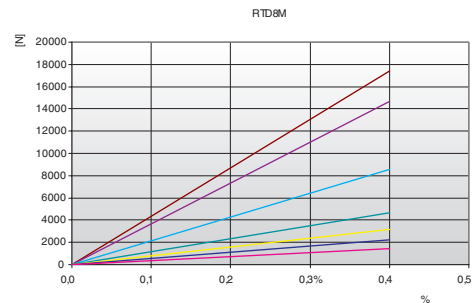

Resistenza del dente

rpm	F_{Uspez} [N/cm]	rpm	F_{Uspez} [N/cm]	rpm	F_{Uspez} [N/cm]	rpm	F_{Uspez} [N/cm]
0	76,00	800	53,20	1900	41,52	4000	30,44
20	74,62	900	51,71	2000	40,78	4500	28,63
40	73,34	1000	50,35	2200	39,39	5000	27,00
60	72,16	1100	49,09	2400	38,12	5500	25,51
80	71,07	1200	47,93	2600	36,94	6000	24,15
100	70,07	1300	46,84	2800	35,83	-	-
200	66,09	1400	45,82	2880	35,41	-	-
300	63,68	1440	45,43	3000	34,80	-	-
400	61,03	1500	44,86	3200	33,83	-	-
500	58,71	1600	43,96	3400	32,91	-	-
600	56,66	1700	43,10	3600	32,05	-	-
700	54,84	1800	42,29	3800	31,22	-	-

Resistenza della dentatura / rpm

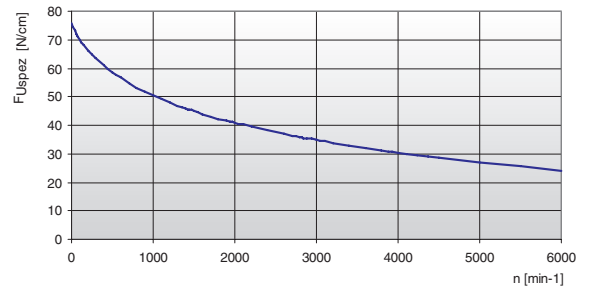

La forza specifica F_{Uspez} è la forza periferica massima che può sopportare un singolo dente della cinghia, a larghezza 1 cm, in qualsiasi condizione di impiego. Tale forza è riferita al numero di giri della motrice. La forza periferica totale trasmissibile dalla cinghia F_u , è calcolata da:

$$F_u [N] = F_{Uspez} \cdot z_e \cdot b$$

- $F_u [N]$ = forza tangenziale totale
- $F_{Uspez} [N/cm]$ = forza tangenziale specifica
- z_e = n° denti in presa della puleggia motrice
- z_{emax} = n° max. di denti in presa da considerare per il calcolo della trasmissione
- z_{emax} = 12 per ELATECH® M
- z_{emax} = 6 per ELATECH® V
- $b [cm]$ = larghezza cinghia in cm

RTD 8M

Esecuzioni speciali

Largh. cinghia b [mm]	KEVLAR®		ACCIAIO INOX		HPL Alte prestazioni	
	F _{Tzul} [N] Tipo M	F _{Br} [N]	F _{Tzul} [N] Tipo M	F _{Br} [N]	F _{Tzul} [N] Tipo M	F _{Br} [N]
10	1320	6000	1080	4500	-	-
15	1980	9000	1620	6750	-	-
20	2860	13000	2340	9750	5280	19250
30	4180	19000	3420	14250	8160	29750
50	7700	35000	6300	26250	14400	52500
85	13200	60000	10800	45000	24480	89250
100	15620	71000	12780	53250	29280	106750

Diametro di avvolgimento

Numero min. di denti della puleggia e diametro min. del galoppino		Tipo di cavo			
		STANDARD	KEVLAR®	ACCIAIO INOX	HPL
Trasmissione senza controflessione 	Puleggia dentata z _{min}	18	18	24	30
	Galoppino interno d _{min}	50 mm	50 mm	70 mm	80 mm
Trasmissione con controflessione 	Puleggia dentata z _{min}	30	30	40	30
	Galoppino esterno d _{min}	120 mm	120 mm	120 mm	150 mm

Pulegge dentate

I dati sotto riportati sono indicativi, consultare il catalogo SIT delle pulegge di riferimento.

z	da	dw	z	da	dw	z	da	dw	z	da	dw
18	44,46	45,83	48	120,86	122,23	78	197,25	198,62	108	273,64	275,01
19	47,01	48,38	49	123,40	124,77	79	199,80	201,17	109	276,19	277,56
20	49,56	50,93	50	125,95	127,32	80	202,35	203,72	110	278,74	280,11
21	52,10	53,47	51	128,50	129,87	81	204,89	206,26	111	281,29	282,66
22	54,65	56,02	52	131,05	132,41	82	207,44	208,81	112	283,84	285,21
23	57,20	58,57	53	133,59	134,96	83	209,98	211,35	113	286,38	287,75
24	59,75	61,12	54	136,14	137,51	84	212,53	213,90	114	288,93	290,30
25	62,29	63,66	55	138,68	140,05	85	215,08	216,45	115	291,47	292,84
26	64,84	66,21	56	141,23	142,60	86	217,63	219,00	116	294,02	295,39
27	67,38	68,75	57	143,78	145,15	87	220,17	221,54	117	296,57	297,94
28	70,08	71,30	58	146,32	147,69	88	222,72	224,09	118	299,11	300,48
29	72,59	73,84	59	148,87	150,24	89	225,26	226,63	119	301,66	303,03
30	75,13	76,39	60	151,42	152,79	90	227,81	229,18	120	304,20	305,57
31	77,65	78,94	61	153,96	155,33	91	230,35	231,72			
32	80,16	81,49	62	156,52	157,89	92	232,90	234,27			
33	82,68	84,03	63	159,06	160,43	93	235,45	236,82			
34	85,21	86,58	64	161,60	162,97	94	238,00	239,37			
35	87,76	89,12	65	164,15	165,52	95	240,54	241,91			
36	90,30	91,67	66	166,69	168,06	96	243,09	244,46			
37	92,85	94,22	67	169,24	170,61	97	245,63	247,00			
38	95,40	96,77	68	171,79	173,16	98	248,18	249,55			
39	97,94	99,31	69	174,33	175,70	99	250,73	252,10			
40	100,49	101,86	70	176,88	178,25	100	253,28	254,67			
41	103,04	104,40	71	179,43	180,80	101	255,82	257,19			
42	105,58	106,95	72	181,98	183,35	102	258,37	259,74			
43	108,13	109,50	73	184,52	185,89	103	260,91	262,28			
44	110,68	112,05	74	187,07	188,44	104	263,46	264,83			
45	113,22	114,59	75	189,61	190,98	105	266,01	267,38			
46	115,77	117,14	76	192,16	193,53	106	268,55	269,92			
47	118,31	119,68	77	194,71	196,08	107	271,10	272,47			

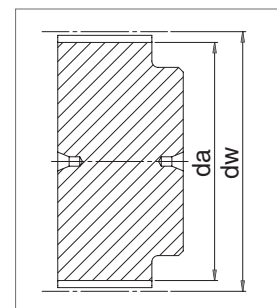

RTD 14M

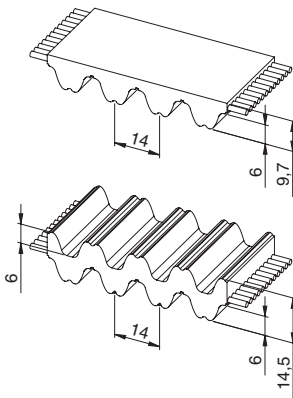

Caratteristiche

- Passo metrico 14 mm
- Cinghia dentata a dente arrotondato con cavi di tensione ad alta resistenza
- Profilo del dente secondo ISO 13050
- Il profilo a dente arrotondato permette una distribuzione uniforme degli sforzi garantendo elevate prestazioni, alta capacità di trasmissione di potenza ed un preciso ingranamento del dente
- Il tessuto sul dente (PAZ) di serie riduce il rumore della trasmissione
- Particolarmente indicata per trasmissioni lineari e di media potenza

- Tolleranza di larghezza: $\pm 1,0$ [mm]
- Tolleranza di lunghezza: $\pm 0,5$ [mm/m]
- Tolleranza di spessore: $\pm 0,4$ [mm]

Dati tecnici

Largh. cinghia b [mm]	Carico amm. a trazione Tipo "M" F_{Tzul} [N]	Carico amm. a trazione Tipo "V" F_{Tzul} [N]	Carico di rottura Tipo "M" F_{Br} [N]	Modulo elastico C_{spez} [N]	Peso [kg/m]
40	12750	6375	48000	3187500	0,48
55	17850	8925	67200	4462500	0,68
85	28050	14025	105600	7012500	1,00
115	39100	19550	147200	9775000	1,40

Altre larghezze sono fornibili su richiesta.

Carico / Allungamento [%]

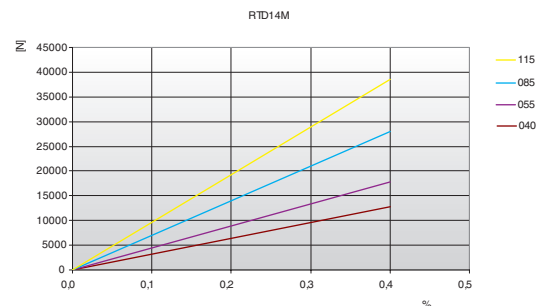

Resistenza del dente

rpm	F_{Uspez} [N/cm]	rpm	F_{Uspez} [N/cm]	rpm	F_{Uspez} [N/cm]	rpm	F_{Uspez} [N/cm]
0	140,00	800	93,80	1900	70,49	4000	48,24
20	137,31	900	90,85	2000	69,01	-	-
40	134,83	1000	88,14	2200	66,23	-	-
60	132,53	1100	85,63	2400	63,68	-	-
80	130,42	1200	83,31	2600	61,30	-	-
100	128,46	1300	81,14	2800	59,09	-	-
200	119,77	1400	79,11	2880	58,24	-	-
300	114,29	1440	78,33	3000	57,01	-	-
400	109,19	1500	77,19	3200	55,06	-	-
500	104,65	1600	75,38	3400	53,22	-	-
600	100,64	1700	73,67	3600	51,48	-	-
700	97,04	1800	72,04	3800	49,82	-	-

Resistenza della dentatura / rpm

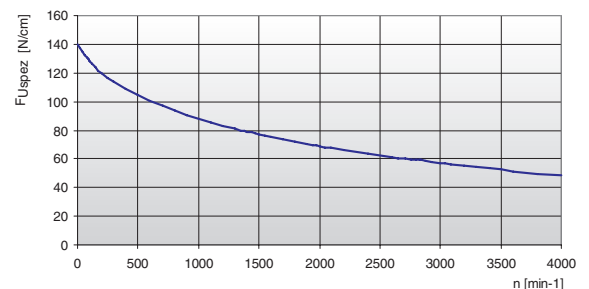

La forza specifica F_{Uspez} è la forza periferica massima che può sopportare un singolo dente della cinghia, a larghezza 1 cm, in qualsiasi condizione di impiego. Tale forza è riferita al numero di giri della motrice. La forza periferica totale trasmissibile dalla cinghia F_u , è calcolata da:

$$F_u [N] = F_{Uspez} \cdot z_e \cdot b$$

- F_u [N] = forza tangenziale totale
- F_{Uspez} [N/cm] = forza tangenziale specifica
- z_e = n° denti in presa della puleggia motrice
- z_{emax} = n° max. di denti in presa da considerare per il calcolo della trasmissione
- z_{emax} = 12 per ELATECH® M
- z_{emax} = 6 per ELATECH® V
- b [cm] = larghezza cinghia in cm

RTD 14M

Esecuzioni speciali

Largh. cinghia b [mm]	HPL Alte prestazioni	
	F _{Tzul} [N] Tipo M	F _{Br} [N]
40	14300	58500
55	19800	81000
75	27500	112500
85	30800	126000
100	35200	144000
115	41800	171000
150	55000	225000

Diametro di avvolgimento

Numero min. di denti della puleggia e diametro min. del galoppino		Tipo di cavo	
		STANDARD	HPL
Trasmissione senza controflessione 	Puleggia dentata z _{min}	32	32
	Galoppino interno d _{min}	140 mm	140 mm
Trasmissione con controflessione 	Puleggia dentata z _{min}	32	32
	Galoppino esterno d _{min}	200 mm	200 mm

Pulegge dentate

I dati sotto riportati sono indicativi, consultare il catalogo SIT delle pulegge di riferimento.

z	da	dw	z	da	dw	z	da	dw	z	da	dw
28	122,12	124,77	58	255,68	258,46	88	389,37	392,15	119	527,51	530,30
29	126,58	129,22	59	260,14	262,91	89	393,83	396,60	120	531,97	534,75
30	130,99	133,69	60	264,60	267,38	90	398,29	401,07			
31	135,45	138,14	61	269,04	271,83	91	402,73	405,52			
32	139,88	142,59	62	273,50	276,28	92	407,19	409,97			
33	144,35	147,06	63	277,96	280,75	93	411,65	414,44			
34	148,79	151,51	64	282,42	285,20	94	416,10	418,89			
35	153,25	155,96	65	286,88	289,65	95	420,56	423,35			
36	157,68	160,41	66	291,32	294,11	96	425,02	427,80			
37	162,14	164,88	67	295,78	298,56	97	429,48	432,25			
38	166,60	169,34	68	300,24	303,03	98	433,94	436,72			
39	171,02	173,79	69	304,70	307,48	99	438,38	441,17			
40	175,48	178,24	70	309,16	311,93	100	442,84	445,62			
41	179,92	182,71	71	313,61	316,40	101	447,30	450,09			
42	184,37	187,16	72	318,07	320,85	102	451,76	454,54			
43	188,83	191,61	73	322,53	325,30	103	456,21	459,00			
44	193,29	196,08	74	326,98	329,77	104	460,67	463,45			
45	197,75	200,53	75	331,44	334,22	105	465,13	467,90			
46	202,21	204,98	76	335,90	338,67	106	469,58	472,37			
47	206,65	209,43	77	340,34	343,12	107	474,03	476,82			
48	211,11	213,90	78	344,80	347,59	108	478,49	481,28			
49	215,57	218,35	79	349,26	352,04	109	482,95	485,74			
50	220,03	222,80	80	353,72	356,49	110	487,41	490,19			
51	224,49	227,27	81	358,17	360,96	111	491,87	494,64			
52	228,95	231,72	82	362,63	365,41	112	496,32	499,10			
53	233,39	236,18	83	367,09	369,86	113	500,78	503,55			
54	237,85	240,64	84	371,54	374,33	114	505,23	508,02			
55	242,30	245,09	85	376,00	378,78	116	514,14	516,93			
56	246,76	249,55	86	380,46	383,23	117	518,60	521,38			
57	251,22	254,01	87	384,91	387,70	118	523,06	525,83			

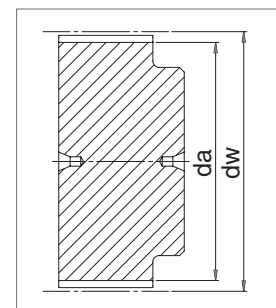

RTD 14M XHPL

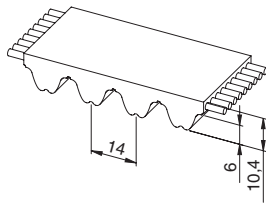

Caratteristiche

- Passo metrico 14 mm
- Cinghia dentata a dente arrotondato con cavi di tensione ad alta resistenza
- Profilo del dente secondo ISO 13050
- Il profilo a dente arrotondato permette una distribuzione uniforme degli sforzi garantendo elevate prestazioni, alta capacità di trasmissione di potenza ed un preciso ingranamento del dente
- Il tessuto nero sul dente (PAZ) di serie riduce il rumore della trasmissione
- **RTD14M - XHPL è Ideale nelle applicazioni gravose di sollevamento.**
- **Poliuretano e tessuto colore nero come standard**

- Tolleranza di larghezza: $\pm 1,0$ [mm]
- Tolleranza di lunghezza: $\pm 0,5$ [mm/m]
- Tolleranza di spessore: $\pm 0,4$ [mm]

Dati tecnici

Largh. cinghia b [mm]	Carico amm. a trazione Tipo "M" F_{Tzul} [N]	Carico di rottura Tipo "M" F_{Br} [N]	Modulo elastico C_{spez} [N]	Peso [kg/m]
40	22000	77000	5500000	0,59
55	32000	112000	8000000	0,75
85	50000	175000	12500000	1,29
115	68000	238000	17000000	1,75
150	90000	315000	22500000	2,21

Altre larghezze sono fornibili su richiesta.

Carico / Allungamento [%]

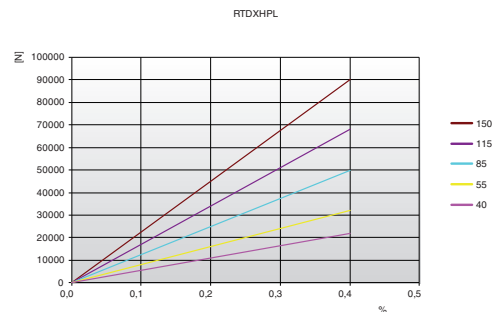

Resistenza del dente

rpm	F_{Uspez} [N/cm]	rpm	F_{Uspez} [N/cm]	rpm	F_{Uspez} [N/cm]	rpm	F_{Uspez} [N/cm]
0	140,00	800	93,80	1900	70,49	4000	48,24
20	137,31	900	90,85	2000	69,01	-	-
40	134,83	1000	88,14	2200	66,23	-	-
60	132,53	1100	85,63	2400	63,68	-	-
80	130,42	1200	83,31	2600	61,30	-	-
100	128,46	1300	81,14	2800	59,09	-	-
200	119,77	1400	79,11	2880	58,24	-	-
300	114,29	1440	78,33	3000	57,01	-	-
400	109,19	1500	77,19	3200	55,06	-	-
500	104,65	1600	75,38	3400	53,22	-	-
600	100,64	1700	73,67	3600	51,48	-	-
700	97,04	1800	72,04	3800	49,82	-	-

Resistenza della dentatura / rpm

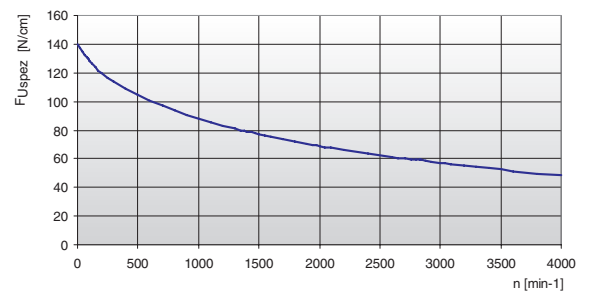



La forza specifica F_{Uspez} è la forza periferica massima che può sopportare un singolo dente della cinghia, a larghezza 1 cm, in qualsiasi condizione di impiego. Tale forza è riferita al numero di giri della motrice. La forza periferica totale trasmissibile dalla cinghia F_u , è calcolata da:

$$F_u [N] = F_{Uspez} \cdot z_e \cdot b$$

- $F_u [N]$ = forza tangenziale totale
- $F_{Uspez} [N/cm]$ = forza tangenziale specifica
- z_e = n° denti in presa della puleggia motrice
- z_{emax} = n° max. di denti in presa da considerare per il calcolo della trasmissione
- z_{emax} = 12 per ELATECH® M
- z_{emax} = 6 per ELATECH® V
- $b [cm]$ = larghezza cinghia in cm

RTD 14M XHPL

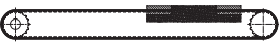
Diametro di avvolgimento

Numero min. di denti della puleggia e diametro min. del galoppino		Tipo di cavo
		STANDARD
Trasmissione senza controflessione 	Puleggia dentata z_{min}	34
	Galoppino interno d_{min}	140 mm
Trasmissione con controflessione 	Puleggia dentata z_{min}	34
	Galoppino esterno d_{min}	250 mm

Pulegge dentate

I dati sotto riportati sono indicativi, consultare il catalogo SIT delle pulegge di riferimento.

z	da	dw	z	da	dw	z	da	dw	z	da	dw
28	122,12	124,77	58	255,68	258,46	88	389,37	392,15	119	527,51	530,30
29	126,58	129,22	59	260,14	262,91	89	393,83	396,60	120	531,97	534,75
30	130,99	133,69	60	264,60	267,38	90	398,29	401,07			
31	135,45	138,14	61	269,04	271,83	91	402,73	405,52			
32	139,88	142,59	62	273,50	276,28	92	407,19	409,97			
33	144,35	147,06	63	277,96	280,75	93	411,65	414,44			
34	148,79	151,51	64	282,42	285,20	94	416,10	418,89			
35	153,25	155,96	65	286,88	289,65	95	420,56	423,35			
36	157,68	160,41	66	291,32	294,11	96	425,02	427,80			
37	162,14	164,88	67	295,78	298,56	97	429,48	432,25			
38	166,60	169,34	68	300,24	303,03	98	433,94	436,72			
39	171,02	173,79	69	304,70	307,48	99	438,38	441,17			
40	175,48	178,24	70	309,16	311,93	100	442,84	445,62			
41	179,92	182,71	71	313,61	316,40	101	447,30	450,09			
42	184,37	187,16	72	318,07	320,85	102	451,76	454,54			
43	188,83	191,61	73	322,53	325,30	103	456,21	459,00			
44	193,29	196,08	74	326,98	329,77	104	460,67	463,45			
45	197,75	200,53	75	331,44	334,22	105	465,13	467,90			
46	202,21	204,98	76	335,90	338,67	106	469,58	472,37			
47	206,65	209,43	77	340,34	343,12	107	474,03	476,82			
48	211,11	213,90	78	344,80	347,59	108	478,49	481,28			
49	215,57	218,35	79	349,26	352,04	109	482,95	485,74			
50	220,03	222,80	80	353,72	356,49	110	487,41	490,19			
51	224,49	227,27	81	358,17	360,96	111	491,87	494,64			
52	228,95	231,72	82	362,63	365,41	112	496,32	499,10			
53	233,39	236,18	83	367,09	369,86	113	500,78	503,55			
54	237,85	240,64	84	371,54	374,33	114	505,23	508,02			
55	242,30	245,09	85	376,00	378,78	116	514,14	516,93			
56	246,76	249,55	86	380,46	383,23	117	518,60	521,38			
57	251,22	254,01	87	384,91	387,70	118	523,06	525,83			

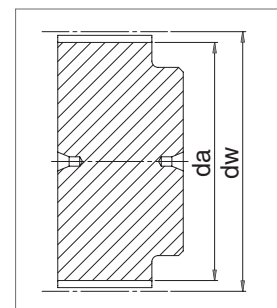

Nota

Necessaria puleggia con profilo speciale.
Contatta il nostro ufficio tecnico SIT.

STD 5M

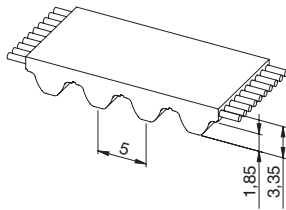

Caratteristiche

- Passo metrico 5 mm
- Cinghia dentata con profilo ad evolvente con alta capacità di trasmissione di potenza
- Profilo del dente secondo ISO 13050
- Particolarmente silenziosa alle alte velocità
- Eccellente affidabilità di lavoro per impieghi di trasporto, trasmissioni lineari e di piccola potenza
- L'accoppiamento speciale con la puleggia permette riduzione elevata di gioco con bassa rumorosità



- Tolleranza di larghezza: $\pm 0,5$ [mm]
- Tolleranza di lunghezza: $\pm 0,5$ [mm/m]
- Tolleranza di spessore: $\pm 0,2$ [mm]

Dati tecnici

Largh. cinghia b [mm]	Carico amm. a trazione Tipo "M" F_{Tzul} [N]	Carico amm. a trazione Tipo "V" F_{Tzul} [N]	Carico di rottura Tipo "M" F_{Br} [N]	Modulo elastico C_{spez} [N]	Peso [kg/m]
10	920	460	3360	230000	0,05
15	1500	750	5460	375000	0,07
25	2650	1325	9660	662500	0,12
50	5520	2760	20160	1380000	0,23
100	11270	5635	41160	2817500	0,46

Altre larghezze sono fornibili su richiesta.

Carico / Allungamento [%]

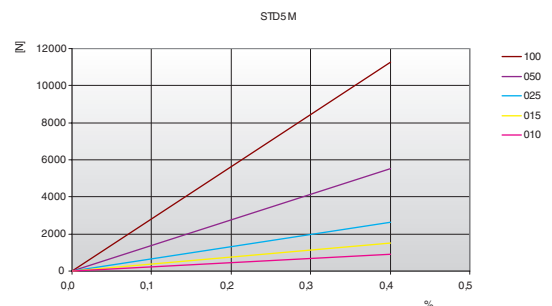

Resistenza del dente

rpm	F_{Uspez} [N/cm]	rpm	F_{Uspez} [N/cm]	rpm	F_{Uspez} [N/cm]	rpm	F_{Uspez} [N/cm]
0	36,90	800	27,71	1900	22,74	4500	16,90
20	36,35	900	27,11	2000	22,41	5000	16,14
40	35,85	1000	26,55	2200	21,80	5500	15,45
60	35,40	1100	26,02	2400	21,22	6000	14,82
80	34,99	1200	25,53	2600	20,69	6500	14,24
100	34,62	1300	25,06	2800	20,19	7000	13,69
200	33,23	1400	24,63	3000	19,73	7500	13,18
300	31,37	1440	24,46	3200	19,28	8000	12,70
400	30,60	1500	24,21	3400	18,87	8500	12,25
500	29,81	1600	23,82	3600	18,47	9000	11,83
600	29,06	1700	23,44	3800	18,09	9500	11,42
700	28,36	1800	23,08	4000	17,73	10000	11,03

Resistenza della dentatura / rpm

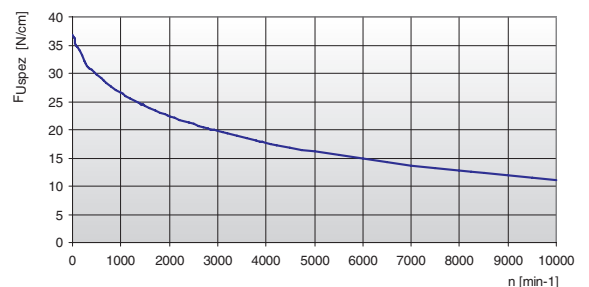

La forza specifica F_{Uspez} è la forza periferica massima che può sopportare un singolo dente della cinghia, a larghezza 1 cm, in qualsiasi condizione di impiego. Tale forza è riferita al numero di giri della motrice. La forza periferica totale trasmissibile dalla cinghia F_u , è calcolata da:

$$F_u [N] = F_{Uspez} \cdot z_e \cdot b$$

- F_u [N] = forza tangenziale totale
- F_{Uspez} [N/cm] = forza tangenziale specifica
- z_e = n° denti in presa della puleggia motrice
- z_{emax} = n° max. di denti in presa da considerare per il calcolo della trasmissione
- z_{emax} = 12 per ELATECH® M
- z_{emax} = 6 per ELATECH® V
- b [cm] = larghezza cinghia in cm

STD 5M

Esecuzioni speciali

Largh. cinghia b [mm]	KEVLAR®		ACCIAIO INOX		HFE Alta flessibilità	
	F _{Tzul} [N] Tipo M	F _{Br} [N]	F _{Tzul} [N] Tipo M	F _{Br} [N]	F _{Tzul} [N] Tipo M	F _{Br} [N]
10	880	3600	600	2400	960	3440
15	1430	5850	980	3900	1560	5590
25	2530	10350	1730	6900	2760	9890
50	5280	21600	3600	14400	5760	20640
100	10780	44100	-	-	-	-

Diametro di avvolgimento

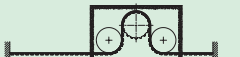
Numero min. di denti della puleggia e diametro min. del galoppino		Tipo di cavo			
		STANDARD	KEVLAR®	ACCIAIO INOX	HFE
Trasmissione senza controflessione 	Puleggia dentata z _{min}	16	16	18	15
	Galoppino interno d _{min}	30 mm	30 mm	40 mm	40 mm
Trasmissione con controflessione 	Puleggia dentata z _{min}	25	25	25	20
	Galoppino esterno d _{min}	60 mm	60 mm	65 mm	40 mm

Pulegge dentate

I dati sotto riportati sono indicativi, consultare il catalogo SIT delle pulegge di riferimento.

z	da	dw	z	da	dw	z	da	dw	z	da	dw
10	14,95	15,91	40	62,70	63,66	70	110,45	111,41	100	158,19	159,15
11	16,54	17,50	41	64,30	65,26	71	112,04	113,00	101	159,79	160,75
12	18,14	19,10	42	65,89	66,85	72	113,63	114,59	102	161,38	162,34
13	19,73	20,69	43	67,48	68,44	73	115,23	116,19	103	162,99	163,95
14	21,32	22,28	44	69,07	70,03	74	116,82	117,78	104	164,56	165,52
15	22,91	23,87	45	70,66	71,62	75	118,41	119,37	105	166,15	167,11
16	24,51	25,47	46	72,25	73,21	76	120,00	120,96	106	167,74	168,70
17	26,10	27,06	47	73,84	74,80	77	121,59	122,55	107	169,34	170,3
18	27,69	28,65	48	75,43	76,39	78	123,18	124,14	108	170,93	171,89
19	29,27	30,23	49	77,03	77,99	79	124,77	125,73	109	172,52	173,48
20	30,87	31,83	50	78,62	79,58	80	126,36	127,32	110	174,10	175,06
21	32,46	33,42	51	80,21	81,17	81	127,95	128,91	111	175,7	176,66
22	34,05	35,01	52	81,80	82,76	82	129,54	130,50	112	177,29	178,25
23	35,65	36,61	53	83,39	84,35	83	131,14	132,10	113	178,88	179,84
24	37,23	38,19	54	84,99	85,95	84	132,73	133,69	114	180,47	181,43
25	38,83	39,79	55	86,58	87,54	85	134,32	135,28	115	182,06	183,02
26	40,42	41,38	56	88,17	89,13	86	135,91	136,87	116	183,65	184,61
27	42,01	42,97	57	89,76	90,72	87	137,51	138,47	117	185,25	186,21
28	43,60	44,56	58	91,35	92,31	88	139,09	140,05	118	186,84	187,8
29	45,19	46,15	59	92,94	93,90	89	140,69	141,65	119	188,43	189,39
30	46,79	47,75	60	94,53	95,49	90	142,28	143,24	120	190,02	190,98
31	48,38	49,34	61	96,13	97,09	91	143,87	144,83			
32	49,97	50,93	62	97,72	98,68	92	145,46	146,42			
33	51,56	52,52	63	99,31	100,27	93	147,05	148,01			
34	53,15	54,11	64	100,90	101,86	94	148,64	149,60			
35	54,75	55,71	65	102,49	103,45	95	150,24	151,20			
36	56,34	57,30	66	104,08	105,04	96	151,83	152,71			
37	57,93	58,89	67	105,67	106,63	97	153,42	154,38			
38	59,52	60,48	68	107,27	108,23	98	155,01	155,97			
39	61,11	62,07	69	108,86	109,82	99	156,60	157,56			

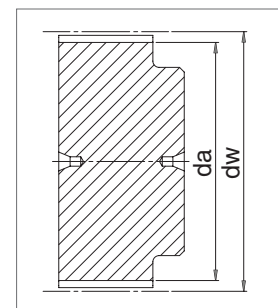

STD 8M

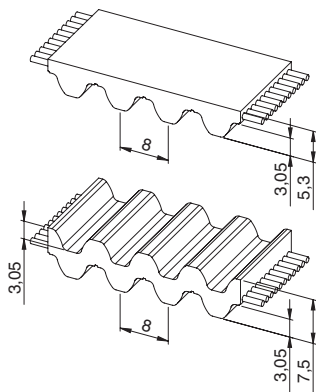

Caratteristiche

- Passo metrico 8 mm
- Cinghia dentata con profilo ad evolvente con alta capacità di trasmissione di potenza
- Profilo del dente secondo ISO 13050
- Particolarmente silenziosa alle alte velocità
- Eccellente affidabilità di lavoro per impieghi di trasporto, trasmissioni lineari e di piccola potenza
- Ampiamente usato nelle aperture porte automatiche
- L'accoppiamento speciale con la puleggia permette riduzione elevata di gioco con bassa rumorosità



- Tolleranza di larghezza: ±0,5 [mm]
- Tolleranza di lunghezza: ±0,5 [mm/m]
- Tolleranza di spessore: ±0,2 [mm]

Dati tecnici

Largh. cinghia b [mm]	Carico amm. a trazione Tipo "M" F _{Tzul} [N]	Carico amm. a trazione Tipo "V" F _{Tzul} [N]	Carico di rottura Tipo "M" F _{Br} [N]	Modulo elastico C _{spez} [N]	Peso [kg/m]
10	1470	735	5700	367500	0,07
15	2210	1105	8550	552500	0,10
20	3190	1595	12350	797500	0,13
30	4660	2330	18050	1165000	0,20
50	8580	4290	33250	2145000	0,33
85	14700	7350	57000	3675000	0,56
100	17400	8700	67450	4350000	0,66

Altre larghezze sono fornibili su richiesta.

Carico / Allungamento [%]

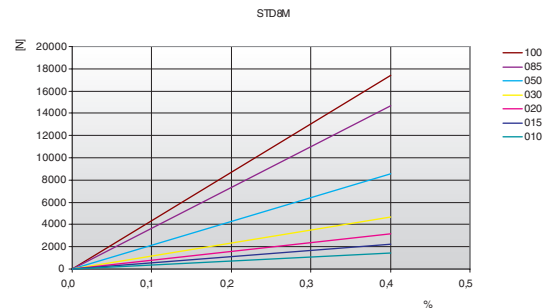

Resistenza del dente

rpm	F _{Uspez} [N/cm]	rpm	F _{Uspez} [N/cm]	rpm	F _{Uspez} [N/cm]	rpm	F _{Uspez} [N/cm]
0	74,10	800	51,53	1900	39,76	4500	26,79
20	73,05	900	50,03	2000	39,02	5000	25,14
40	72,06	1000	48,66	2200	37,62	5500	23,65
60	71,13	1100	47,39	2400	36,34	6000	22,28
80	70,26	1200	46,22	2600	35,15	-	-
100	69,43	1300	45,12	2800	34,04	-	-
200	65,98	1400	44,10	3000	33,00	-	-
300	62,11	1440	43,70	3200	32,02	-	-
400	59,43	1500	43,13	3400	31,10	-	-
500	57,08	1600	42,22	3600	30,23	-	-
600	55,02	1700	41,36	3800	29,40	-	-
700	53,18	1800	40,54	4000	28,61	-	-

Resistenza della dentatura / rpm

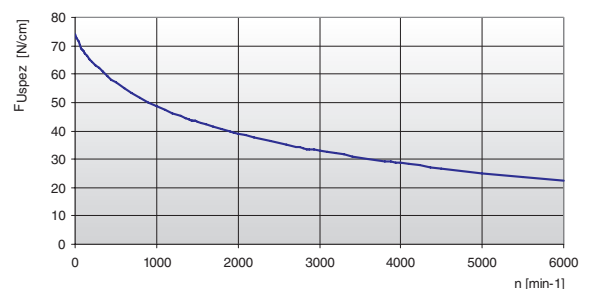

La forza specifica F_{Uspez} è la forza periferica massima che può sopportare un singolo dente della cinghia, a larghezza 1 cm, in qualsiasi condizione di impiego. Tale forza è riferita al numero di giri della motrice. La forza periferica totale trasmissibile dalla cinghia F_u, è calcolata da:

$$F_u [N] = F_{Uspez} \cdot z_e \cdot b$$

- F_u [N] = forza tangenziale totale
- F_{Uspez} [N/cm] = forza tangenziale specifica
- z_e = n° denti in presa della puleggia motrice
- z_{emax} = n° max. di denti in presa da considerare per il calcolo della trasmissione
- z_{emax} = 12 per ELATECH® M
- z_{emax} = 6 per ELATECH® V
- b [cm] = larghezza cinghia in cm

STD 8M

Esecuzioni speciali

Largh. cinghia b [mm]	KEVLAR®		ACCIAIO INOX		HPL Alte prestazioni	
	F _{Tzul} [N] Tipo M	F _{Br} [N]	F _{Tzul} [N] Tipo M	F _{Br} [N]	F _{Tzul} [N] Tipo M	F _{Br} [N]
10	1320	6000	1080	4500	-	-
15	1980	9000	1620	6750	-	-
20	2860	13000	2340	9750	5280	19250
30	4180	19000	3420	14250	8160	29750
50	7700	35000	6300	26250	14400	52500
85	13200	60000	10800	45000	24480	89250
100	15620	71000	12780	53250	29280	106750

Diametro di avvolgimento

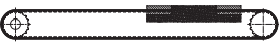
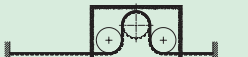
Numero min. di denti della puleggia e diametro min. del galoppino		Tipo di cavo			
		STANDARD	KEVLAR®	ACCIAIO INOX	HPL
Trasmissione senza controflessione 	Puleggia dentata z _{min}	18	18	24	30
	Galoppino interno d _{min}	50 mm	50 mm	70 mm	80 mm
Trasmissione con controflessione 	Puleggia dentata z _{min}	30	30	40	30
	Galoppino esterno d _{min}	120 mm	120 mm	120 mm	150 mm

Pulegge dentate

I dati sotto riportati sono indicativi, consultare il catalogo SIT delle pulegge di riferimento.

z	da	dw	z	da	dw	z	da	dw	z	da	dw
18	44,46	45,83	48	120,86	122,23	78	197,25	198,62	108	273,64	275,01
19	47,01	48,38	49	123,40	124,77	79	199,80	201,17	109	276,19	277,56
20	49,56	50,93	50	125,95	127,32	80	202,35	203,72	110	278,74	280,11
21	52,10	53,47	51	128,50	129,87	81	204,89	206,26	111	281,29	282,66
22	54,65	56,02	52	131,05	132,41	82	207,44	208,81	112	283,84	285,21
23	57,20	58,57	53	133,59	134,96	83	209,98	211,35	113	286,38	287,75
24	59,75	61,12	54	136,14	137,51	84	212,53	213,90	114	288,93	290,30
25	62,29	63,66	55	138,68	140,05	85	215,08	216,45	115	291,47	292,84
26	64,84	66,21	56	141,23	142,60	86	217,63	219,00	116	294,02	295,39
27	67,38	68,75	57	143,78	145,15	87	220,17	221,54	117	296,57	297,94
28	70,08	71,30	58	146,32	147,69	88	222,72	224,09	118	299,11	300,48
29	72,59	73,84	59	148,87	150,24	89	225,26	226,63	119	301,66	303,03
30	75,13	76,39	60	151,42	152,79	90	227,81	229,18	120	304,20	305,57
31	77,65	78,94	61	153,96	155,33	91	230,35	231,72			
32	80,16	81,49	62	156,52	157,89	92	232,90	234,27			
33	82,68	84,03	63	159,06	160,43	93	235,45	236,82			
34	85,21	86,58	64	161,60	162,97	94	238,00	239,37			
35	87,76	89,12	65	164,15	165,52	95	240,54	241,91			
36	90,30	91,67	66	166,69	168,06	96	243,09	244,46			
37	92,85	94,22	67	169,24	170,61	97	245,63	247,00			
38	95,40	96,77	68	171,79	173,16	98	248,18	249,55			
39	97,94	99,31	69	174,33	175,70	99	250,73	252,10			
40	100,49	101,86	70	176,88	178,25	100	253,28	254,67			
41	103,04	104,40	71	179,43	180,8	101	255,82	257,19			
42	105,58	106,95	72	181,98	183,35	102	258,37	259,74			
43	108,13	109,50	73	184,52	185,89	103	260,91	262,28			
44	110,68	112,05	74	187,07	188,44	104	263,46	264,83			
45	113,22	114,59	75	189,61	190,98	105	266,01	267,38			
46	115,77	117,14	76	192,16	193,53	106	268,55	269,92			
47	118,31	119,68	77	194,71	196,08	107	271,10	272,47			

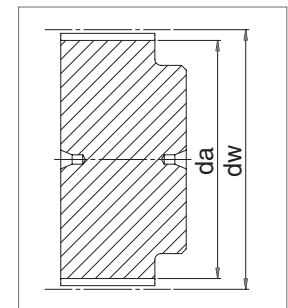

STD 14M

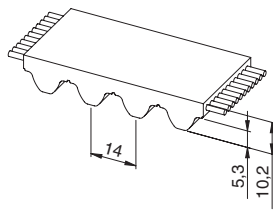

Caratteristiche

- Passo metrico 14 mm
- Cinghia dentata con profilo ad evolvente con alta capacità di trasmissione di potenza
- Profilo del dente secondo ISO 13050
- Particolarmente silenziosa alle alte velocità
- Cavi di tensione a carico maggiorato a basso allungamento
- Prestazioni superiori nelle applicazioni di sollevamento
- L'accoppiamento speciale con la puleggia permette riduzione elevata di gioco con bassa rumorosità



La pressione in "A" dilata il dente della cinghia, riducendo il gioco

- Tolleranza di larghezza: $\pm 1,0$ [mm]
- Tolleranza di lunghezza: $\pm 0,5$ [mm/m]
- Tolleranza di spessore: $\pm 0,4$ [mm]

Dati tecnici

Largh. cinghia b [mm]	Carico amm. a trazione Tipo "M" F_{Tzul} [N]	Carico amm. a trazione Tipo "V" F_{Tzul} [N]	Carico di rottura Tipo "M" F_{Br} [N]	Modulo elastico C_{spez} [N]	Peso [kg/m]
40	12750	6375	48000	3187500	0,50
55	17850	8925	67200	4462500	0,70
85	28050	14025	105600	7012500	1,08
115	39100	19550	147200	9775000	1,48

Altre larghezze sono fornibili su richiesta.

Carico / Allungamento [%]

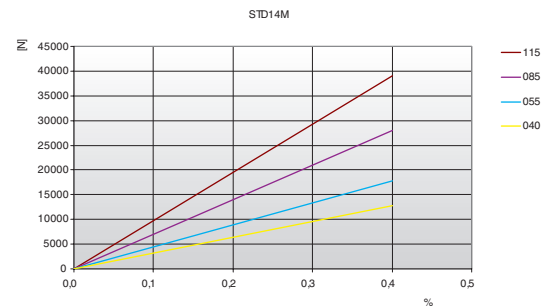

Resistenza del dente

rpm	F_{Uspez} [N/cm]	rpm	F_{Uspez} [N/cm]	rpm	F_{Uspez} [N/cm]	rpm	F_{Uspez} [N/cm]
0	134,00	800	88,80	1900	65,49	4000	43,24
20	131,31	900	85,85	2000	64,01	-	-
40	128,83	1000	83,14	2200	61,23	-	-
60	126,53	1100	80,63	2400	58,68	-	-
80	124,42	1200	78,31	2600	56,30	-	-
100	122,46	1300	76,14	2800	54,09	-	-
200	114,77	1400	74,11	2880	53,24	-	-
300	109,29	1440	73,33	3000	52,01	-	-
400	104,19	1500	72,19	3200	50,06	-	-
500	99,65	1600	70,38	3400	48,22	-	-
600	95,64	1700	68,67	3600	46,48	-	-
700	92,04	1800	67,04	3800	44,82	-	-

Resistenza della dentatura / rpm

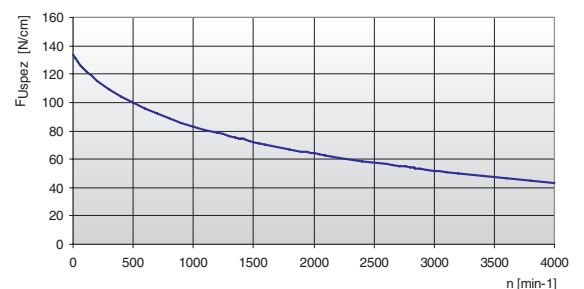

La forza specifica F_{Uspez} è la forza periferica massima che può sopportare un singolo dente della cinghia, a larghezza 1 cm, in qualsiasi condizione di impiego. Tale forza è riferita al numero di giri della motrice. La forza periferica totale trasmissibile dalla cinghia F_u , è calcolata da:

$$F_u [N] = F_{Uspez} \cdot z_e \cdot b$$

- F_u [N] = forza tangenziale totale
- F_{Uspez} [N/cm] = forza tangenziale specifica
- z_e = n° denti in presa della puleggia motrice
- z_{emax} = n° max. di denti in presa da considerare per il calcolo della trasmissione
- z_{emax} = 12 per ELATECH® M
- z_{emax} = 6 per ELATECH® V
- b [cm] = larghezza cinghia in cm

STD 14M

Diametro di avvolgimento

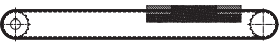
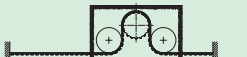
Numero min. di denti della puleggia e diametro min. del galoppino		Tipo di cavo
		STANDARD
Trasmissione senza controflessione 	Puleggia dentata z_{min}	32
	Galoppino interno d_{min}	140 mm
Trasmissione con controflessione 	Puleggia dentata z_{min}	32
	Galoppino esterno d_{min}	250 mm

Pullegge dentate

I dati sotto riportati sono indicativi, consultare il catalogo SIT delle pullegge di riferimento.

z	da	dw	z	da	dw	z	da	dw	z	da	dw
28	122,12	124,77	58	255,68	258,46	88	389,37	392,15	119	527,51	530,30
29	126,58	129,22	59	260,14	262,91	89	393,83	396,60	120	531,97	534,75
30	130,99	133,69	60	264,60	267,38	90	398,29	401,07			
31	135,45	138,14	61	269,04	271,83	91	402,73	405,52			
32	139,88	142,59	62	273,50	276,28	92	407,19	409,97			
33	144,35	147,06	63	277,96	280,75	93	411,65	414,44			
34	148,79	151,51	64	282,42	285,20	94	416,10	418,89			
35	153,25	155,96	65	286,88	289,65	95	420,56	423,35			
36	157,68	160,41	66	291,32	294,11	96	425,02	427,80			
37	162,14	164,88	67	295,78	298,56	97	429,48	432,25			
38	166,60	169,34	68	300,24	303,03	98	433,94	436,72			
39	171,02	173,79	69	304,70	307,48	99	438,38	441,17			
40	175,48	178,24	70	309,16	311,93	100	442,84	445,62			
41	179,92	182,71	71	313,61	316,40	101	447,30	450,09			
42	184,37	187,16	72	318,07	320,85	102	451,76	454,54			
43	188,83	191,61	73	322,53	325,30	103	456,21	459,00			
44	193,29	196,08	74	326,98	329,77	104	460,67	463,45			
45	197,75	200,53	75	331,44	334,22	105	465,13	467,90			
46	202,21	204,98	76	335,90	338,67	106	469,58	472,37			
47	206,65	209,43	77	340,34	343,12	107	474,03	476,82			
48	211,11	213,90	78	344,80	347,59	108	478,49	481,28			
49	215,57	218,35	79	349,26	352,04	109	482,95	485,74			
50	220,03	222,80	80	353,72	356,49	110	487,41	490,19			
51	224,49	227,27	81	358,17	360,96	111	491,87	494,64			
52	228,95	231,72	82	362,63	365,41	112	496,32	499,10			
53	233,39	236,18	83	367,09	369,86	113	500,78	503,55			
54	237,85	240,64	84	371,54	374,33	114	505,23	508,02			
55	242,30	245,09	85	376,00	378,78	116	514,14	516,93			
56	246,76	249,55	86	380,46	383,23	117	518,60	521,38			
57	251,22	254,01	87	384,91	387,70	118	523,06	525,83			

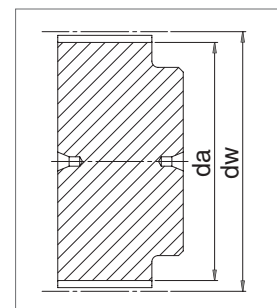

EAGLE 5M

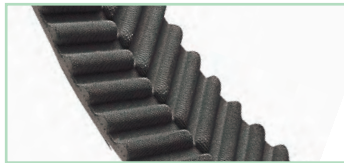
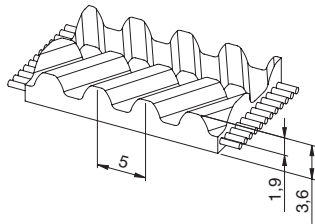

Caratteristiche

- Passo metrico 5 mm
- Cinghia dentata con profilo bielicoide con alta capacità di trasmissione di potenza
- **La cinghia è autoallineante, le pulegge non necessitano di flange**
- **Drastica riduzione del rumore e delle vibrazioni**
- Offre prestazioni superiori nelle movimentazioni lineari e nelle trasmissioni di media potenza
- Il profilo speciale permette trasmissioni più compatte
- Colore nero e tessuto nero sul dente (PAZ) di serie

- Tolleranza di larghezza: $\pm 0,5$ [mm]
- Tolleranza di lunghezza: $\pm 0,5$ [mm/m]
- Tolleranza di spessore: $\pm 0,2$ [mm]

Dati tecnici

Largh. cinghia b [mm]	Carico amm. a trazione Tipo "M" F_{Tzul} [N]	Carico amm. a trazione Tipo "V" F_{Tzul} [N]	Carico di rottura Tipo "M" F_{Br} [N]	Modulo elastico C_{spez} [N]	Peso [kg/m]
12,5	1150	575	4200	287500	0,06
25	2530	1265	9240	632500	0,12

Altre larghezze sono fornibili su richiesta.

Carico / Allungamento [%]

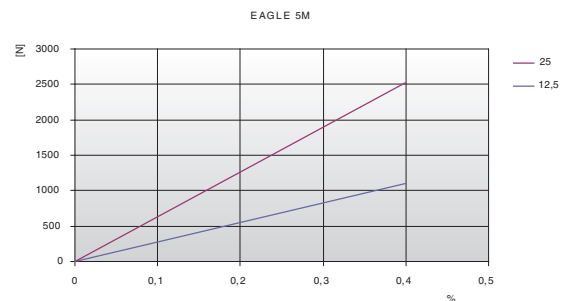

Resistenza del dente

rpm	F_{Uspez} [N/cm]	rpm	F_{Uspez} [N/cm]	rpm	F_{Uspez} [N/cm]	rpm	F_{Uspez} [N/cm]
0	37,80	900	28,61	2200	23,30	5500	16,95
20	37,25	1000	28,05	2400	22,72	6000	16,32
40	36,75	1100	27,52	2600	22,19	6500	15,74
60	36,30	1200	27,03	2800	21,69	7000	15,19
80	35,89	1300	26,56	2880	21,50	7500	14,68
100	35,52	1400	26,13	3000	21,23	8000	14,20
200	34,13	1440	25,96	3200	20,78	8500	13,75
300	32,87	1500	25,71	3400	20,37	9000	13,33
400	32,10	1600	25,32	3600	19,97	9500	12,92
500	31,31	1700	24,94	3800	19,59	10000	12,53
600	30,56	1800	24,58	4000	19,23	-	-
700	29,86	1900	24,24	4500	18,40	-	-
800	29,21	2000	23,91	5000	17,64	-	-

Resistenza della dentatura / rpm

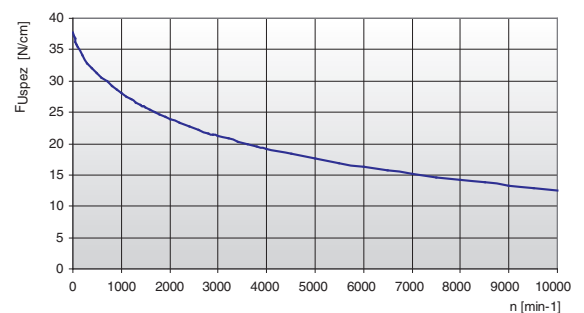

La forza specifica F_{Uspez} è la forza periferica massima che può sopportare un singolo dente della cinghia, a larghezza 1 cm, in qualsiasi condizione di impiego. Tale forza è riferita al numero di giri della motrice.
La forza periferica totale trasmissibile dalla cinghia F_u , è calcolata da:

$$F_u [N] = F_{Uspez} \cdot z_e \cdot b$$

- F_u [N] = forza tangenziale totale
- F_{Uspez} [N/cm] = forza tangenziale specifica
- z_e = n° denti in presa della puleggia motrice
- z_{emax} = n° max. di denti in presa da considerare per il calcolo della trasmissione
- z_{emax} = 12 per ELATECH® M
- z_{emax} = 6 per ELATECH® V
- b [cm] = larghezza cinghia in cm

EAGLE 5M

Diametro di avvolgimento

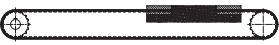
Numero min. di denti della puleggia e diametro min. del galoppino		Tipo di cavo
		STANDARD
Trasmissione senza controflessione 	Puleggia dentata z_{min}	16
	Galoppino interno d_{min}	30 mm
Trasmissione con controflessione 	Puleggia dentata z_{min}	25
	Galoppino esterno d_{min}	60 mm

Pullegge dentate

I dati sotto riportati sono indicativi, consultare il catalogo SIT delle pullegge di riferimento.

z	da	dw	z	da	dw	z	da	dw	z	da	dw
10	14,95	15,91	40	62,70	63,66	70	110,45	111,41	100	158,19	159,15
11	16,54	17,50	41	64,30	65,26	71	112,04	113,00	101	159,79	160,75
12	18,14	19,10	42	65,89	66,85	72	113,63	114,59	102	161,38	162,34
13	19,73	20,69	43	67,48	68,44	73	115,23	116,19	103	162,99	163,95
14	21,32	22,28	44	69,07	70,03	74	116,82	117,78	104	164,56	165,52
15	22,91	23,87	45	70,66	71,62	75	118,41	119,37	105	166,15	167,11
16	24,51	25,47	46	72,25	73,21	76	120,00	120,96	106	167,74	168,70
17	26,10	27,06	47	73,84	74,80	77	121,59	122,55	107	169,34	170,30
18	27,69	28,65	48	75,43	76,39	78	123,18	124,14	108	170,93	171,89
19	29,27	30,23	49	77,03	77,99	79	124,77	125,73	109	172,52	173,48
20	30,87	31,83	50	78,62	79,58	80	126,36	127,32	110	174,1	175,06
21	32,46	33,42	51	80,21	81,17	81	127,95	128,91	111	175,7	176,66
22	34,05	35,01	52	81,80	82,76	82	129,54	130,50	112	177,29	178,25
23	35,65	36,61	53	83,39	84,35	83	131,14	132,10	113	178,88	179,84
24	37,23	38,19	54	84,99	85,95	84	132,73	133,69	114	180,47	181,43
25	38,83	39,79	55	86,58	87,54	85	134,32	135,28	115	182,06	183,02
26	40,42	41,38	56	88,17	89,13	86	135,91	136,87	116	183,65	184,61
27	42,01	42,97	57	89,76	90,72	87	137,51	138,47	117	185,25	186,21
28	43,60	44,56	58	91,35	92,31	88	139,09	140,05	118	186,84	187,8
29	45,19	46,15	59	92,94	93,90	89	140,69	141,65	119	188,43	189,39
30	46,79	47,75	60	94,53	95,49	90	142,28	143,24	120	190,02	190,98
31	48,38	49,34	61	96,13	97,09	91	143,87	144,83			
32	49,97	50,93	62	97,72	98,68	92	145,46	146,42			
33	51,56	52,52	63	99,31	100,27	93	147,05	148,01			
34	53,15	54,11	64	100,90	101,86	94	148,64	149,60			
35	54,75	55,71	65	102,49	103,45	95	150,24	151,20			
36	56,34	57,30	66	104,08	105,04	96	151,83	152,71			
37	57,93	58,89	67	105,67	106,63	97	153,42	154,38			
38	59,52	60,48	68	107,27	108,23	98	155,01	155,97			
39	61,11	62,07	69	108,86	109,82	99	156,60	157,56			

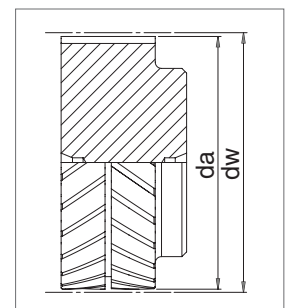

EAGLE 8M

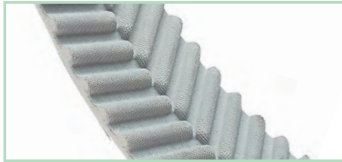
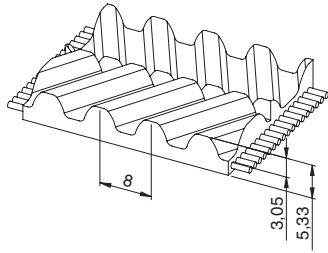

Caratteristiche

- Passo metrico 8 mm
- Cinghia dentata con profilo bielicoide con alta capacità di trasmissione di potenza
- **La cinghia è autoallineante, le pulegge non necessitano di flange**
- **Drastica riduzione del rumore e delle vibrazioni**
- Offre prestazioni superiori nelle movimentazioni lineari e nelle trasmissioni di media potenza
- Il profilo speciale permette trasmissioni più compatte
- Colore bianco e tessuto grigio sul dente (PAZ) di serie

- Tolleranza di larghezza: $\pm 0,8$ [mm]
- Tolleranza di lunghezza: $\pm 0,8$ [mm/m]
- Tolleranza di spessore: $\pm 0,3$ [mm]

Dati tecnici

Largh. cinghia b [mm]	Carico amm. a trazione Tipo "M" F_{Tzul} [N]	Carico amm. a trazione Tipo "V" F_{Tzul} [N]	Carico di rottura Tipo "M" F_{Br} [N]	Modulo elastico C_{spez} [N]	Peso [kg/m]
16	2450	1200	9500	612500	0,085
25	4170	2100	16150	1042500	0,145
32	5390	2700	20900	1347500	0,180
50	8580	4300	33250	2145000	0,300

Altre larghezze sono fornibili su richiesta.

Carico / Allungamento [%]

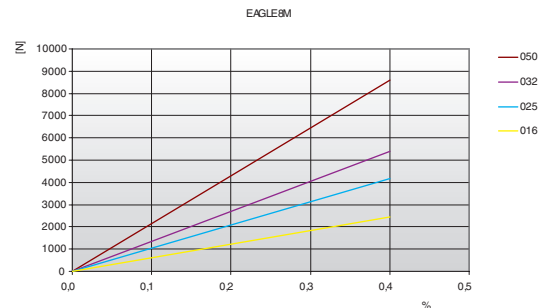

Resistenza del dente

rpm	F_{Uspez} [N/cm]	rpm	F_{Uspez} [N/cm]	rpm	F_{Uspez} [N/cm]	rpm	F_{Uspez} [N/cm]
0	85,00	800	59,66	1900	46,95	4500	32,75
20	83,78	900	58,05	2000	46,14	5000	30,94
40	82,62	1000	56,58	2200	44,62	5500	29,30
60	81,49	1100	55,22	2400	43,22	6000	27,79
80	80,42	1200	53,95	2600	41,91	6500	26,40
100	79,38	1300	52,77	2800	40,70	7000	25,11
200	74,78	1400	51,66	3000	39,56	7500	23,90
300	71,01	1440	51,23	3200	38,49	8000	22,77
400	67,93	1500	50,61	3400	37,48	8500	21,70
500	65,52	1600	49,62	3600	36,52	9000	20,69
600	63,36	1700	48,69	3800	35,61	9500	19,73
700	61,42	1800	47,80	4000	34,75	10000	18,82

Resistenza della dentatura / rpm

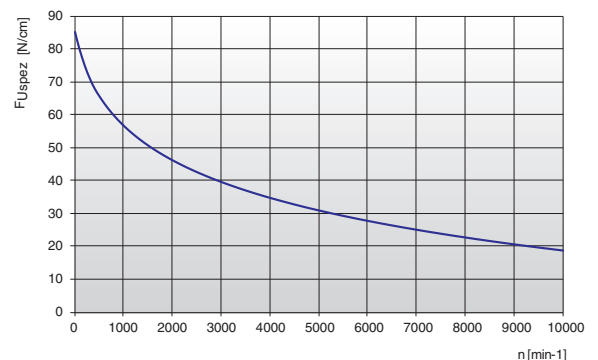

La forza specifica F_{Uspez} è la forza periferica massima che può sopportare un singolo dente della cinghia, a larghezza 1 cm, in qualsiasi condizione di impiego. Tale forza è riferita al numero di giri della motrice. La forza periferica totale trasmissibile dalla cinghia F_u , è calcolata da:

$$F_u [N] = F_{Uspez} \cdot z_e \cdot b$$

- F_u [N] = forza tangenziale totale
- F_{Uspez} [N/cm] = forza tangenziale specifica
- z_e = n° denti in presa della puleggia motrice
- z_{emax} = n° max. di denti in presa da considerare per il calcolo della trasmissione
- z_{emax} = 12 per ELATECH® M
- z_{emax} = 6 per ELATECH® V
- b [cm] = larghezza cinghia in cm

EAGLE 8M

Esecuzioni speciali

Largh. cinghia b [mm]	KEVLAR®		ACCIAIO INOX		HPL Alte prestazioni	
	F _{Tzul} [N] Tipo M	F _{Br} [N]	F _{Tzul} [N] Tipo M	F _{Br} [N]	F _{Tzul} [N] Tipo M	F _{Br} [N]
16	2200	10000	1800	7500	3840	14000
25	3740	17000	3060	12750	6720	24500
32	4840	22000	3960	16500	8640	31500
50	7700	35000	6300	26250	14400	52500

Diametro di avvolgimento

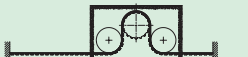
Numero min. di denti della puleggia e diametro min. del galoppino		Tipo di cavo		
		STANDARD	ACCIAIO INOX	HPL
Trasmissione senza controflessione 	Puleggia dentata z _{min}	20	24	30
	Galoppino interno d _{min}	50 mm	70 mm	80 mm
Trasmissione con controflessione 	Puleggia dentata z _{min}	30	40	30
	Galoppino esterno d _{min}	120 mm	120 mm	150 mm

Pulegge dentate

I dati sotto riportati sono indicativi, consultare il catalogo SIT delle pulegge di riferimento.

z	da	dw	z	da	dw	z	da	dw	z	da	dw
18	44,46	45,83	48	120,86	122,23	78	197,25	198,62	108	273,64	275,01
19	47,01	48,38	49	123,40	124,77	79	199,80	201,17	109	276,19	277,56
20	49,56	50,93	50	125,95	127,32	80	202,35	203,72	110	278,74	280,11
21	52,10	53,47	51	128,50	129,87	81	204,89	206,26	111	281,29	282,66
22	54,65	56,02	52	131,05	132,41	82	207,44	208,81	112	283,84	285,21
23	57,20	58,57	53	133,59	134,96	83	209,98	211,35	113	286,38	287,75
24	59,75	61,12	54	136,14	137,51	84	212,53	213,90	114	288,93	290,30
25	62,29	63,66	55	138,68	140,05	85	215,08	216,45	115	291,47	292,84
26	64,84	66,21	56	141,23	142,60	86	217,63	219,00	116	294,02	295,39
27	67,38	68,75	57	143,78	145,15	87	220,17	221,54	117	296,57	297,94
28	70,08	71,30	58	146,32	147,69	88	222,72	224,09	118	299,11	300,48
29	72,59	73,84	59	148,87	150,24	89	225,26	226,63	119	301,66	303,03
30	75,13	76,39	60	151,42	152,79	90	227,81	229,18	120	304,2	305,57
31	77,65	78,94	61	153,96	155,33	91	230,35	231,72			
32	80,16	81,49	62	156,52	157,89	92	232,90	234,27			
33	82,68	84,03	63	159,06	160,43	93	235,45	236,82			
34	85,21	86,58	64	161,6	162,97	94	238,00	239,37			
35	87,76	89,12	65	164,15	165,52	95	240,54	241,91			
36	90,30	91,67	66	166,69	168,06	96	243,09	244,46			
37	92,85	94,22	67	169,24	170,61	97	245,63	247,00			
38	95,40	96,77	68	171,79	173,16	98	248,18	249,55			
39	97,94	99,31	69	174,33	175,70	99	250,73	252,10			
40	100,49	101,86	70	176,88	178,25	100	253,28	254,67			
41	103,04	104,40	71	179,43	180,80	101	255,82	257,19			
42	105,58	106,95	72	181,98	183,35	102	258,37	259,74			
43	108,13	109,50	73	184,52	185,89	103	260,91	262,28			
44	110,68	112,05	74	187,07	188,44	104	263,46	264,83			
45	113,22	114,59	75	189,61	190,98	105	266,01	267,38			
46	115,77	117,14	76	192,16	193,53	106	268,55	269,92			
47	118,31	119,68	77	194,71	196,08	107	271,1	272,47			

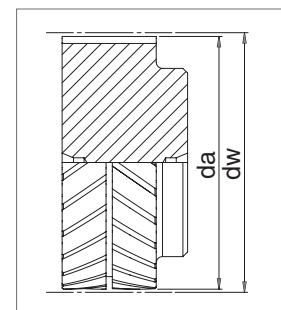

EAGLE 10M

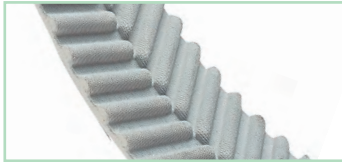
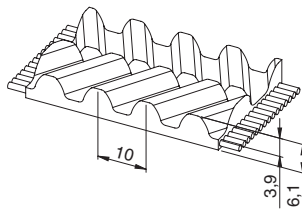

Caratteristiche

- Passo metrico 10 mm
- Cinghia dentata con profilo biellicoidale con alta capacità di trasmissione di potenza
- **La cinghia è autoallineante, le pulegge non necessitano di flange**
- **Drastica riduzione del rumore e delle vibrazioni**
- Offre prestazioni superiori nelle movimentazioni lineari e nelle trasmissioni di media potenza
- Il profilo speciale permette trasmissioni più compatte
- Colore bianco e tessuto grigio sul dente (PAZ) di serie

- Tolleranza di larghezza: $\pm 0,8$ [mm]
- Tolleranza di lunghezza: $\pm 0,8$ [mm/m]
- Tolleranza di spessore: $\pm 0,3$ [mm]

Dati tecnici

Largh. cinghia b [mm]	Carico amm. a trazione Tipo "M" F_{Tzul} [N]	Carico di rottura Tipo "M" F_{Br} [N]	Modulo elastico C_{spez} [N]	Peso [kg/m]
25	6720	24500	1680000	0,18
32	8640	31500	2160000	0,23
50	14400	52500	3600000	0,37
75	21120	77000	5280000	0,54
100	28800	105000	7200000	0,74

Altre larghezze sono fornibili su richiesta.

Carico / Allungamento [%]

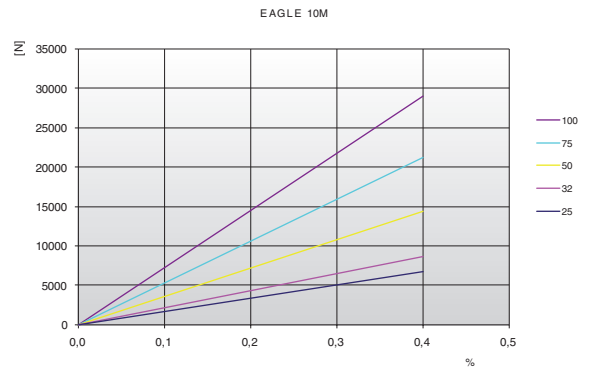

Resistenza del dente

rpm	F_{Uspez} [N/cm]	rpm	F_{Uspez} [N/cm]	rpm	F_{Uspez} [N/cm]	rpm	F_{Uspez} [N/cm]
0	93,50	800	64,43	1900	50,70	4500	35,37
20	92,03	900	62,70	2000	49,83	5000	33,42
40	90,63	1000	61,11	2200	48,19	5500	31,65
60	89,28	1100	59,63	2400	46,67	6000	30,02
80	88,00	1200	58,27	2600	45,27	6500	28,51
100	86,77	1300	56,99	2800	43,96	7000	27,12
200	81,36	1400	55,79	3000	42,73	7500	25,81
300	77,02	1440	55,33	3200	41,57	8000	24,59
400	73,54	1500	54,66	3400	40,48	8500	23,43
500	70,76	1600	53,59	3600	39,45	9000	22,34
600	68,43	1700	52,58	3800	38,46	9500	21,31
700	66,33	1800	51,62	4000	37,53	10000	20,33

Resistenza della dentatura / rpm

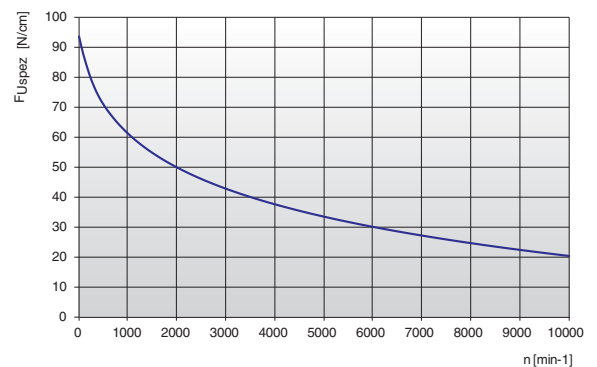

La forza specifica F_{Uspez} è la forza periferica massima che può sopportare un singolo dente della cinghia, a larghezza 1 cm, in qualsiasi condizione di impiego. Tale forza è riferita al numero di giri della motrice. La forza periferica totale trasmissibile dalla cinghia F_u , è calcolata da:

$$F_u [N] = F_{Uspez} \cdot z_e \cdot b$$

- F_u [N] = forza tangenziale totale
- F_{Uspez} [N/cm] = forza tangenziale specifica
- z_e = n° denti in presa della puleggia motrice
- z_{emax} = n° max. di denti in presa da considerare per il calcolo della trasmissione
- z_{emax} = 12 per ELATECH® M
- z_{emax} = 6 per ELATECH® V
- b [cm] = larghezza cinghia in cm

EAGLE 10M

Diametro di avvolgimento

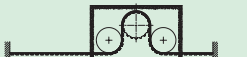
Numero min. di denti della puleggia e diametro min. del galoppino		Tipo di cavo
		STANDARD
Trasmissione senza controflessione 	Puleggia dentata z_{min}	25
	Galoppino interno d_{min}	80 mm
Trasmissione con controflessione 	Puleggia dentata z_{min}	25
	Galoppino esterno d_{min}	150 mm

Pulegge dentate

I dati sotto riportati sono indicativi, consultare il catalogo SIT delle pulegge di riferimento.

z	da	dw	z	da	dw	z	da	dw	z	da	dw
18	55,29	57,29	48	150,78	152,78	78	246,24	248,24	108	341,76	343,76
19	58,48	60,48	49	153,97	155,97	79	249,46	251,46	109	344,95	346,95
20	61,66	63,66	50	157,15	159,15	80	252,64	254,64	110	348,13	350,13
21	64,84	66,84	51	160,33	162,33	81	255,82	257,82	111	351,31	353,31
22	68,03	70,03	52	163,52	165,52	82	259,00	261,00	112	354,50	356,50
23	71,20	73,20	53	166,70	168,70	83	262,19	264,19	113	357,68	359,68
24	74,39	76,39	54	169,88	171,88	84	265,37	267,37	114	360,86	362,86
25	77,58	79,58	55	173,06	175,06	85	268,52	270,52	115	364,04	366,04
26	80,76	82,76	56	176,25	178,25	86	271,74	273,74	116	367,23	369,23
27	83,95	85,95	57	179,43	181,43	87	274,92	276,92	117	370,41	372,41
28	87,12	89,12	58	182,61	184,61	88	278,10	280,10	118	373,59	375,59
29	90,21	92,21	59	185,80	187,80	89	281,28	283,28	119	376,78	378,78
30	93,49	95,49	60	188,98	190,98	90	284,47	286,47	120	379,96	381,96
31	96,67	98,67	61	192,16	194,16	91	287,65	289,65			
32	99,86	101,86	62	195,35	197,35	92	290,84	292,84			
33	103,04	105,04	63	198,53	200,53	93	294,02	296,02			
34	106,19	108,19	64	201,71	203,71	94	297,20	299,20			
35	109,41	111,41	65	204,90	206,90	95	300,39	302,39			
36	112,59	114,59	66	208,08	210,08	96	303,57	305,57			
37	115,77	117,77	67	211,26	213,26	97	306,75	308,75			
38	118,95	120,95	68	214,44	216,44	98	309,93	311,93			
39	122,14	124,14	69	217,63	219,63	99	313,12	315,12			
40	125,32	127,32	70	220,81	222,81	100	316,30	318,30			
41	128,50	130,50	71	223,99	225,99	101	319,48	321,48			
42	131,69	133,69	72	227,18	229,18	102	322,66	324,66			
43	134,87	136,87	73	230,33	232,33	103	325,85	327,85			
44	138,05	140,05	74	233,54	235,54	104	329,03	331,03			
45	141,24	143,24	75	236,72	238,72	105	332,21	334,21			
46	144,42	146,42	76	239,94	241,94	106	335,40	337,40			
47	147,60	149,60	77	243,09	245,09	107	338,58	340,58			

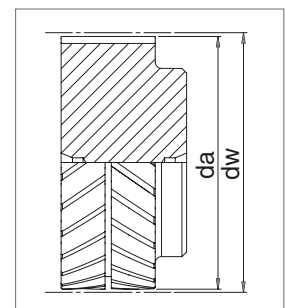

EAGLE 14M

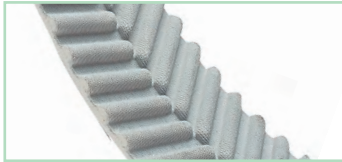
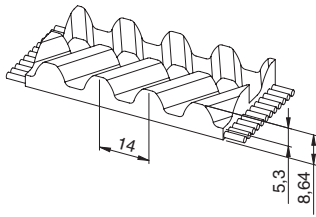

Caratteristiche

- Passo metrico 14 mm
- Cinghia dentata con profilo bielicoide con alta capacità di trasmissione di potenza
- **La cinghia è autoallineante, le pulegge non necessitano di flange**
- **Drastica riduzione del rumore e delle vibrazioni**
- Offre prestazioni superiori nelle movimentazioni lineari e nelle trasmissioni di elevata potenza
- Il profilo speciale permette trasmissioni più compatte
- Colore bianco e tessuto grigio sul dente (PAZ) di serie

- Tolleranza di larghezza: $\pm 1,2$ [mm]
- Tolleranza di lunghezza: $\pm 0,8$ [mm/m]
- Tolleranza di spessore: $\pm 0,4$ [mm]

Dati tecnici

Largh. cinghia b [mm]	Carico amm. a trazione Tipo "M" F_{Tzul} [N]	Carico amm. a trazione Tipo "V" F_{Tzul} [N]	Carico di rottura Tipo "M" F_{Br} [N]	Modulo elastico C_{spez} [N]	Peso [kg/m]
35	11050	5525	41600	2762500	0,40
52,5	17000	8500	64000	4250000	0,60
70	22950	11475	86400	5737500	0,80
105	34850	17425	131200	8712500	1,20

Altre larghezze sono fornibili su richiesta.

Carico / Allungamento [%]

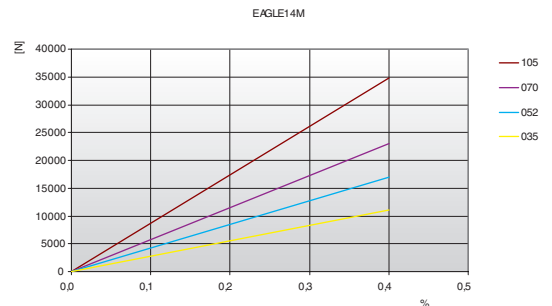

Resistenza del dente

rpm	F_{Uspez} [N/cm]	rpm	F_{Uspez} [N/cm]	rpm	F_{Uspez} [N/cm]	rpm	F_{Uspez} [N/cm]
0	160,00	800	103,35	1900	73,99	4000	46,21
20	157,00	900	99,60	2000	72,13	-	-
40	154,22	1000	96,17	2200	68,66	-	-
60	151,64	1100	93,01	2400	65,46	-	-
80	149,24	1200	90,08	2600	62,50	-	-
100	147,01	1300	87,35	2800	59,73	-	-
200	138,04	1400	84,80	2880	58,68	-	-
300	129,87	1440	83,82	3000	57,15	-	-
400	123,12	1500	82,39	3200	54,71	-	-
500	117,24	1600	80,12	3400	52,42	-	-
600	112,07	1700	77,97	3600	50,24	-	-
700	107,48	1800	75,93	3800	48,18	-	-

Resistenza della dentatura / rpm

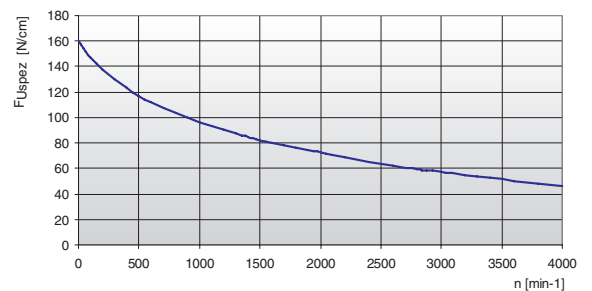

La forza specifica F_{Uspez} è la forza periferica massima che può sopportare un singolo dente della cinghia, a larghezza 1 cm, in qualsiasi condizione di impiego. Tale forza è riferita al numero di giri della motrice. La forza periferica totale trasmissibile dalla cinghia F_u , è calcolata da:

$$F_u [N] = F_{Uspez} \cdot z_e \cdot b$$

- F_u [N] = forza tangenziale totale
- F_{Uspez} [N/cm] = forza tangenziale specifica
- z_e = n° denti in presa della puleggia motrice
- z_{emax} = n° max. di denti in presa da considerare per il calcolo della trasmissione
- z_{emax} = 12 per ELATECH® M
- z_{emax} = 6 per ELATECH® V
- b [cm] = larghezza cinghia in cm

EAGLE 14M

Esecuzioni speciali

Largh. cinghia b [mm]	HPL Alte prestazioni	
	F _{Tzul} [N] Tipo M	F _{Br} [N]
35	12100	49500
52,5	17600	72000
70	24200	99000
105	37400	153000

Diametro di avvolgimento

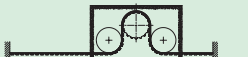
Numero min. di denti della puleggia e diametro min. del galoppino	Tipo di cavo	
	STANDARD	HPL
Trasmissione senza controflessione 	Puleggia dentata z _{min}	32
	Galoppino interno d _{min}	140 mm
Trasmissione con controflessione 	Puleggia dentata z _{min}	32
	Galoppino esterno d _{min}	200 mm

Pulegge dentate

I dati sotto riportati sono indicativi, consultare il catalogo SIT delle pulegge di riferimento.

z	da	dw	z	da	dw	z	da	dw	z	da	dw
28	122,12	124,77	58	255,68	258,46	88	389,37	392,15	119	527,51	530,30
29	126,58	129,22	59	260,14	262,91	89	393,83	396,60	120	531,97	534,75
30	130,99	133,69	60	264,60	267,38	90	398,29	401,07			
31	135,45	138,14	61	269,04	271,83	91	402,73	405,52			
32	139,88	142,59	62	273,50	276,28	92	407,19	409,97			
33	144,35	147,06	63	277,96	280,75	93	411,65	414,44			
34	148,79	151,51	64	282,42	285,20	94	416,10	418,89			
35	153,25	155,96	65	286,88	289,65	95	420,56	423,35			
36	157,68	160,41	66	291,32	294,11	96	425,02	427,80			
37	162,14	164,88	67	295,78	298,56	97	429,48	432,25			
38	166,60	169,34	68	300,24	303,03	98	433,94	436,72			
39	171,02	173,79	69	304,70	307,48	99	438,38	441,17			
40	175,48	178,24	70	309,16	311,93	100	442,84	445,62			
41	179,92	182,71	71	313,61	316,40	101	447,30	450,09			
42	184,37	187,16	72	318,07	320,85	102	451,76	454,54			
43	188,83	191,61	73	322,53	325,30	103	456,21	459,00			
44	193,29	196,08	74	326,98	329,77	104	460,67	463,45			
45	197,75	200,53	75	331,44	334,22	105	465,13	467,90			
46	202,21	204,98	76	335,90	338,67	106	469,58	472,37			
47	206,65	209,43	77	340,34	343,12	107	474,03	476,82			
48	211,11	213,90	78	344,80	347,59	108	478,49	481,28			
49	215,57	218,35	79	349,26	352,04	109	482,95	485,74			
50	220,03	222,80	80	353,72	356,49	110	487,41	490,19			
51	224,49	227,27	81	358,17	360,96	111	491,87	494,64			
52	228,95	231,72	82	362,63	365,41	112	496,32	499,10			
53	233,39	236,18	83	367,09	369,86	113	500,78	503,55			
54	237,85	240,64	84	371,54	374,33	114	505,23	508,02			
55	242,30	245,09	85	376,00	378,78	116	514,14	516,93			
56	246,76	249,55	86	380,46	383,23	117	518,60	521,38			
57	251,22	254,01	87	384,91	387,70	118	523,06	525,83			

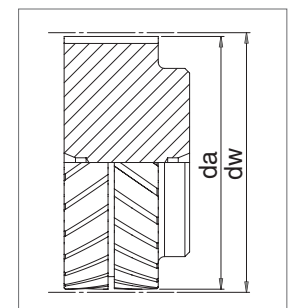

EAGLE 14M XHPL

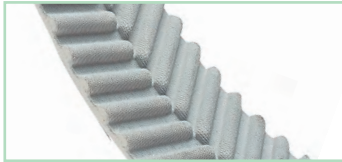
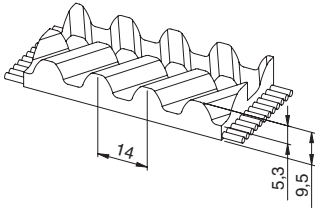

Caratteristiche

- Passo metrico 14 mm
- Cinghia dentata con profilo bielicoide con alta capacità di trasmissione di potenza
- **La cinghia è autoallineante, le pulegge non necessitano di flange**
- **Drastica riduzione del rumore e delle vibrazioni**
- **EAGLE 14M - XHPL è Ideale nelle applicazioni gravose di sollevamento**
- Il profilo speciale permette trasmissioni più compatte
- Colore bianco e tessuto grigio sul dente (PAZ) di serie

- Tolleranza di larghezza: $\pm 1,2$ [mm]
- Tolleranza di lunghezza: $\pm 1,0$ [mm/m]
- Tolleranza di spessore: $\pm 0,5$ [mm]

Dati tecnici

Largh. cinghia b [mm]	Carico amm. a trazione Tipo "M" F_{Tzul} [N]	Carico di rottura Tipo "M" F_{Br} [N]	Modulo elastico C_{spez} [N]	Peso [kg/m]
35	16000	56000	4000000	0,50
52,5	28000	98000	7000000	0,70

Altre larghezze sono fornibili su richiesta.

Carico / Allungamento [%]

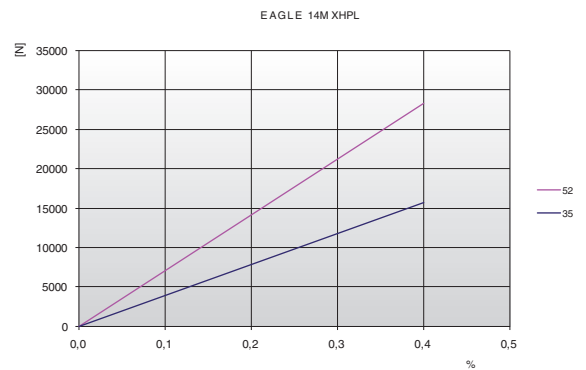

Resistenza del dente

rpm	F_{Uspez} [N/cm]	rpm	F_{Uspez} [N/cm]	rpm	F_{Uspez} [N/cm]	rpm	F_{Uspez} [N/cm]
0	160,00	800	103,35	1900	73,99	4000	46,21
20	157,00	900	99,60	2000	72,13	-	-
40	154,22	1000	96,17	2200	68,66	-	-
60	151,64	1100	93,01	2400	65,46	-	-
80	149,24	1200	90,08	2600	62,50	-	-
100	147,01	1300	87,35	2800	59,73	-	-
200	138,04	1400	84,80	2880	58,68	-	-
300	129,87	1440	83,82	3000	57,15	-	-
400	123,12	1500	82,39	3200	54,71	-	-
500	117,24	1600	80,12	3400	52,42	-	-
600	112,07	1700	77,97	3600	50,24	-	-
700	107,48	1800	75,93	3800	48,18	-	-

Resistenza della dentatura / rpm

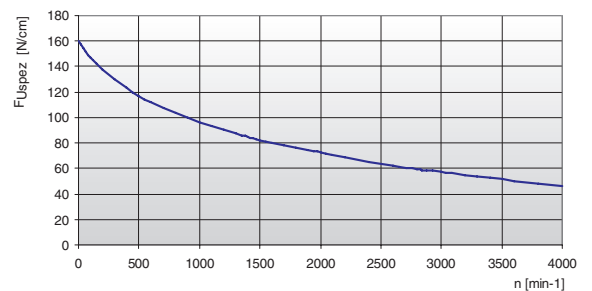

La forza specifica F_{Uspez} è la forza periferica massima che può sopportare un singolo dente della cinghia, a larghezza 1 cm, in qualsiasi condizione di impiego. Tale forza è riferita al numero di giri della motrice. La forza periferica totale trasmissibile dalla cinghia F_u , è calcolata da:



$$F_u [N] = F_{Uspez} \cdot z_e \cdot b$$

- F_u [N] = forza tangenziale totale
- F_{Uspez} [N/cm] = forza tangenziale specifica
- z_e = n° denti in presa della puleggia motrice
- z_{emax} = n° max. di denti in presa da considerare per il calcolo della trasmissione
- z_{emax} = 12 per ELATECH® M
- z_{emax} = 6 per ELATECH® V
- b [cm] = larghezza cinghia in cm

EAGLE 14M XHPL



Diametro di avvolgimento

Numero min. di denti della puleggia e diametro min. del galoppino		Tipo di cavo
		STANDARD
Trasmissione senza controflessione 	Puleggia dentata z_{min}	34
	Galoppino interno d_{min}	140 mm
Trasmissione con controflessione 	Puleggia dentata z_{min}	34
	Galoppino esterno d_{min}	200 mm

Pullegge dentate

Nota

Pullegge con profilo speciale EAGLE 14M - XHPL a richiesta.
Contattare il nostro Ufficio Tecnico SIT.

TK 5 K6

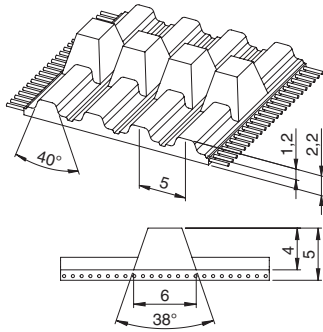

Caratteristiche

- Profilo T5 con guida centrale - K6 x 4 mm
- Cinghia dentata autoallineante a dente trapezoidale con cavi in acciaio
- Profilo del dente secondo ISO 17396
- Permette l'utilizzo di pulegge senza flange
- La guida centrale è dentellata per massimizzare le caratteristiche di flessibilità
- Ideale nelle applicazioni di trasporto dove l'asse di rotazione delle pulegge è verticale

- Tolleranza di larghezza: $\pm 0,5$ [mm]
- Tolleranza di lunghezza: $\pm 0,5$ [mm/m]

Dati tecnici

Largh. cinghia b [mm]	Carico amm. a trazione Tipo "M" F_{Tzul} [N]	Carico amm. a trazione Tipo "V" F_{Tzul} [N]	Carico di rottura Tipo "M" F_{Br} [N]	Modulo elastico C_{spez} [N]	Peso [kg/m]
32	1150	575	4500	287500	0,080
50	1860	930	7250	465000	0,130
75	2820	1410	11000	705000	0,200
100	3780	1890	14750	945000	0,260

Carico / Allungamento [%]

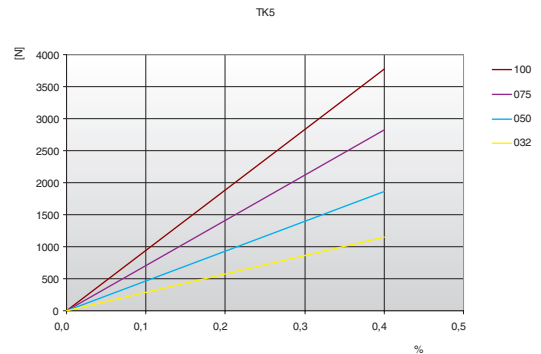

Esecuzioni speciali

Largh. cinghia b [mm]	KEVLAR®	
	F_{Tzul} [N] Tipo M	F_{Br} [N]
32	2520	10080
50	4060	16240
75	6160	24640
100	8260	33040

Pulley profile

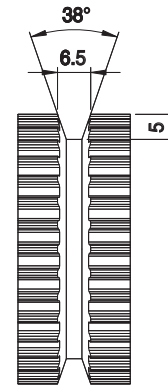

Diametro di avvolgimento

Numero min. di denti della puleggia e diametro min. del galoppino		Guida STANDARD
Trasmissione senza controflessione 	Puleggia dentata z_{min}	14
	Galoppino interno d_{min}	40 mm
Trasmissione con controflessione 	Puleggia dentata z_{min}	15
	Galoppino esterno d_{min}	40 mm

TK 10 K13 - K6

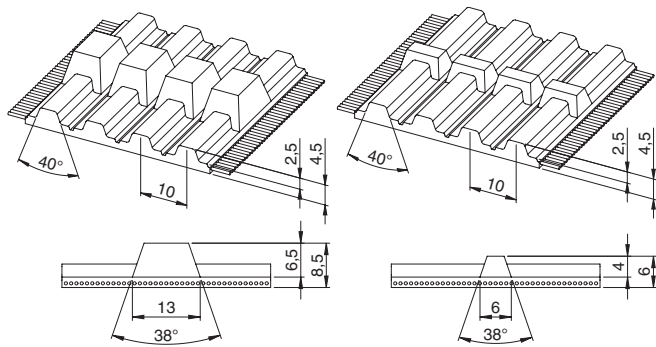

K13

K6

Caratteristiche

- Profilo T10 con guida centrale
- Cinghia dentata autoallineante a dente trapezoidale con cavi in acciaio
- Profilo del dente secondo ISO 17396
- Profilo T10 - altezza guida centrale K13 x 6,5 mm
- Profilo T10 - altezza guida centrale K6 x 4,0 mm
- Permette l'utilizzo di pulegge senza flange
- La guida centrale è dentellata per massimizzare le caratteristiche di flessibilità
- Ideale nelle applicazioni di trasporto dove l'asse di rotazione delle pulegge è verticale

- Tolleranza di larghezza: $\pm 0,5$ [mm]
- Tolleranza di lunghezza: $\pm 0,5$ [mm/m]

Dati tecnici

Largh. cinghia b [mm]	Carico amm. a trazione Tipo "M" F_{Tzul} [N]	Carico amm. a trazione Tipo "V" F_{Tzul} [N]	Carico di rottura Tipo "M" F_{Br} [N]	Modulo elastico C_{spez} [N]	Peso [kg/m]
32	3450	1725	12600	862500	0,220
50	5520	2760	20160	1380000	0,300
75	8400	4200	30660	2100000	0,410
100	11270	5635	41160	2817500	0,530
150	17020	8510	62160	4255000	0,850

La larghezza 150 mm è disponibile solo per esecuzione K6.

Carico / Allungamento [%]

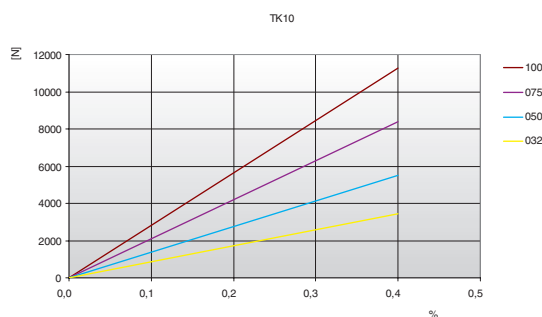

Esecuzioni speciali

Largh. cinghia b [mm]	KEVLAR®	
	F_{Tzul} [N] Tipo M	F_{Br} [N]
32	3300	13500
50	5280	21600
75	8030	32850
100	10780	44100
150	16280	66600

Pulley profile

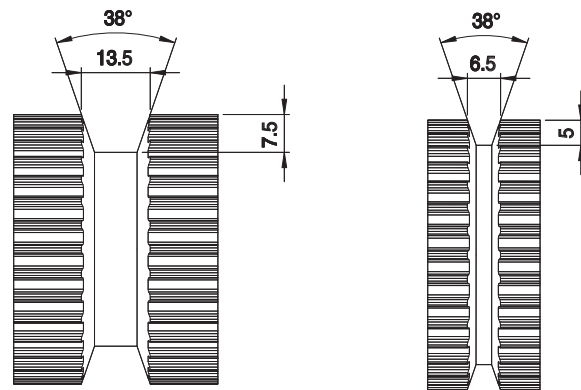

K13

K6

Diametro di avvolgimento

Numero min. di denti della puleggia e diametro min. del galoppino	Guida	
	K6	K13
Trasmissione senza controflessione 	Puleggia dentata z_{min}	14
	Galoppino interno d_{min}	60 mm
Trasmissione con controflessione 	Puleggia dentata z_{min}	20
	Galoppino esterno d_{min}	60 mm

ATK 5 K6

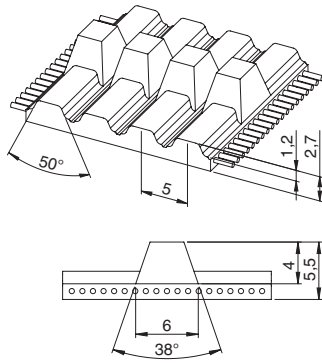

Caratteristiche

- Profilo AT5 con guida centrale - K6 x 4 mm
- Cinghia dentata autoallineante a dente trapezoidale con cavi in acciaio
- Profilo del dente secondo ISO 17396
- Permette l'utilizzo di pulegge senza flange
- La guida centrale è dentellata per massimizzare le caratteristiche di flessibilità
- Ideale nelle applicazioni di trasporto dove l'asse di rotazione delle pulegge è verticale

- Tolleranza di larghezza: $\pm 0,5$ [mm]
- Tolleranza di lunghezza: $\pm 0,5$ [mm/m]

Dati tecnici

Largh. cinghia b [mm]	Carico amm. a trazione Tipo "M" F_{Tzul} [N]	Carico amm. a trazione Tipo "V" F_{Tzul} [N]	Carico di rottura Tipo "M" F_{Br} [N]	Modulo elastico C_{spez} [N]	Peso [kg/m]
32	3450	1725	12600	862500	0,11
50	5520	2760	20160	1380000	0,19
75	8400	4200	30660	2100000	0,29
100	11270	5635	41160	2817500	0,38

Carico / Allungamento [%]

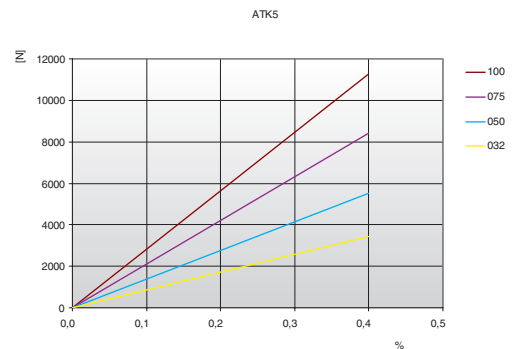

Esecuzioni speciali

Largh. cinghia b [mm]	KEVLAR®	
	F_{Tzul} [N] Tipo M	F_{Br} [N]
32	3300	13500
50	5280	21600
75	8030	32850
100	10780	44100

Pulley profile

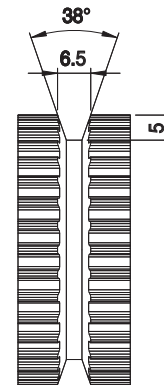

Diametro di avvolgimento

Numero min. di denti della puleggia e diametro min. del galoppino		Tipo di cavo STANDARD
Trasmissione senza controflessione 	Puleggia dentata z_{min}	25
	Galoppino interno d_{min}	60 mm
Trasmissione con controflessione 	Puleggia dentata z_{min}	25
	Galoppino esterno d_{min}	80 mm

ATK 10 K13 - K6

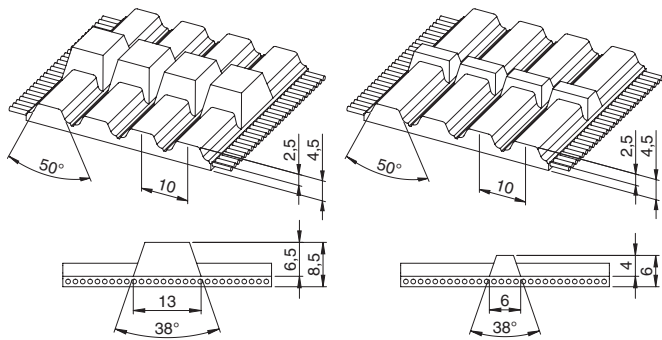

K13

K6

Caratteristiche

- Profilo AT10 con guida centrale
- Cinghia dentata autoallineante a dente trapezoidale con cavi in acciaio
- Profilo del dente secondo ISO 17396
- Profilo AT10 - altezza guida centrale K13 x 6,5 mm
- Profilo AT10 - altezza guida centrale K6 x 4,0 mm
- Permette l'utilizzo di pulegge senza flange
- La guida centrale è dentellata per massimizzare le caratteristiche di flessibilità
- Ideale nelle applicazioni di trasporto dove l'asse di rotazione delle pulegge è verticale

- Tolleranza di larghezza: $\pm 0,5$ [mm]
- Tolleranza di lunghezza: $\pm 0,5$ [mm/m]

Dati tecnici

Largh. cinghia b [mm]	Carico amm. a trazione Tipo "M" F_{Tzul} [N]	Carico amm. a trazione Tipo "V" F_{Tzul} [N]	Carico di rottura Tipo "M" F_{Br} [N]	Modulo elastico C_{spez} [N]	Peso [kg/m]
32	5390	2695	20900	1347500	0,27
50	8580	4290	33250	2145000	0,36
75	12990	6495	50350	3247500	0,50
100	17400	8700	67450	4350000	0,72
150	26220	13110	101650	6555000	1,08

La larghezza 150 mm è disponibile solo per esecuzione K13.

Carico / Allungamento [%]

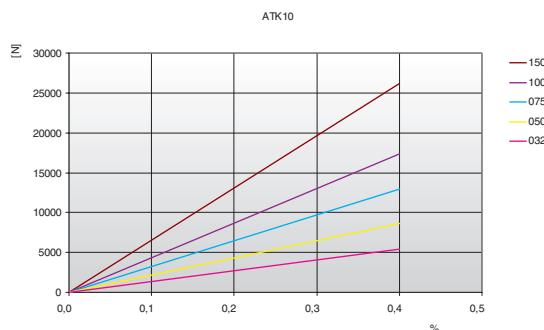

Esecuzioni speciali

Largh. cinghia b [mm]	KEVLAR®	
	F_{Tzul} [N] Tipo M	F_{Br} [N]
32	4840	22000
50	7700	35000
75	11660	53000
100	15620	71000
150	23540	107000

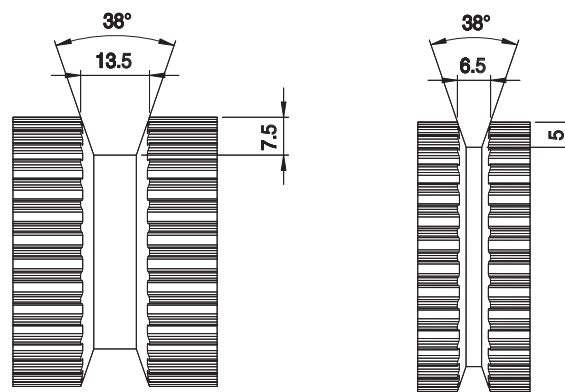

Pulley profile



K13

K6

Diametro di avvolgimento

Numero min. di denti della puleggia e diametro min. del galoppino	Guide	
	K6	K13
Trasmissione senza controflessione 	Puleggia dentata z_{min}	15
	Galoppino interno d_{min}	50 mm
Trasmissione con controflessione 	Puleggia dentata z_{min}	25
	Galoppino esterno d_{min}	120 mm

T 10 TOTAL PROTECTION

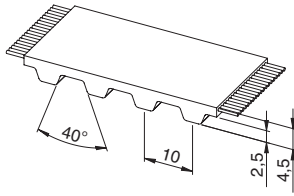

Caratteristiche

- Passo metrico 10 mm
- Cinghia dentata in poliuretano con cavi in acciaio
- Profilo dente trapezoidale secondo ISO 17396
- **TP (Total Protection): l'assenza del canale nel vano dentatura protegge i cavi dalla corrosione**
- **Ampiamente utilizzate per applicazioni in ambiente corrosivo o con alto tasso di umidità**
- A richiesta è disponibile il colore blu

- Tolleranza di larghezza: $\pm 0,5$ [mm]
- Tolleranza di lunghezza: $\pm 0,5$ [mm/m]
- Tolleranza di spessore: $\pm 0,2$ [mm]

Dati tecnici

Largh. cinghia b [mm]	Carico amm. a trazione Tipo "M" F_{Tzul} [N]	Carico amm. a trazione Tipo "V" F_{Tzul} [N]	Carico di rottura Tipo "M" F_{Br} [N]	Modulo elastico C_{spez} [N]	Peso [kg/m]
10	920	460	3360	230000	0,05
16	1610	805	5880	402500	0,07
25	2650	1325	9660	662500	0,11
32	3450	1725	12600	862500	0,15
50	5520	2760	20160	1380000	0,23
75	8400	4200	30660	2100000	0,34
100	11270	5635	41160	2817500	0,45

Altre larghezze sono fornibili su richiesta.

Carico / Allungamento [%]

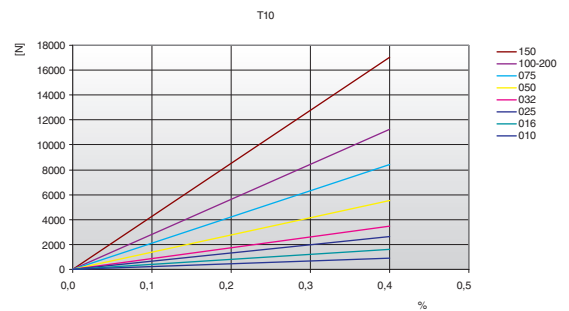

Resistenza del dente

rpm	F_{Uspez} [N/cm]	rpm	F_{Uspez} [N/cm]	rpm	F_{Uspez} [N/cm]	rpm	F_{Uspez} [N/cm]
0	51,80	800	33,34	1900	26,53	4500	19,40
20	50,32	900	32,44	2000	26,12	5000	18,51
40	49,04	1000	31,63	2200	25,34	5500	17,70
60	47,92	1100	30,89	2400	24,63	6000	16,97
80	46,95	1200	30,21	2600	23,97	6500	16,29
100	46,11	1300	29,58	2800	23,36	7000	15,66
200	42,75	1400	28,99	3000	22,78	7500	15,07
300	40,28	1440	28,76	3200	22,25	8000	14,52
400	38,36	1500	28,44	3400	21,74	8500	14,00
500	36,80	1600	27,92	3600	21,27	9000	13,51
600	35,49	1700	27,43	3800	20,81	9500	13,05
700	34,35	1800	26,97	4000	20,39	10000	12,61

Resistenza della dentatura / rpm

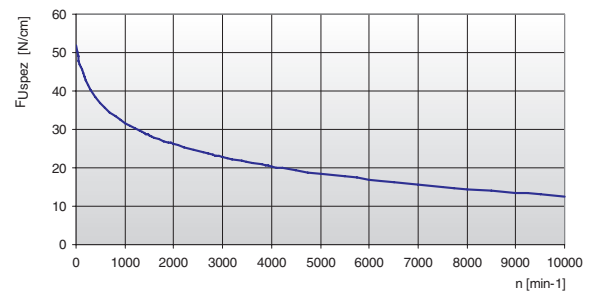

La forza specifica F_{Uspez} è la forza periferica massima che può sopportare un singolo dente della cinghia, a larghezza 1 cm, in qualsiasi condizione di impiego. Tale forza è riferita al numero di giri della motrice. La forza periferica totale trasmissibile dalla cinghia F_u , è calcolata da:

$$F_u [N] = F_{Uspez} \cdot z_e \cdot b$$

- F_u [N] = forza tangenziale totale
- F_{Uspez} [N/cm] = forza tangenziale specifica
- z_e = n° denti in presa della puleggia motrice
- z_{emax} = n° max. di denti in presa da considerare per il calcolo della trasmissione
- z_{emax} = 12 per ELATECH® M
- z_{emax} = 6 per ELATECH® V
- b [cm] = larghezza cinghia in cm

T 10

TOTAL PROTECTION

Diametro di avvolgimento

Numero min. di denti della puleggia e diametro min. del galoppino		Tipo di cavo
		STANDARD
Trasmissione senza controflessione 	Puleggia dentata z_{min}	12
	Galoppino interno d_{min}	60 mm
Trasmissione con controflessione 	Puleggia dentata z_{min}	20
	Galoppino esterno d_{min}	60 mm

Pulegge dentate

I dati sotto riportati sono indicativi, consultare il catalogo SIT delle pulegge di riferimento.

z	da	dw	z	da	dw	z	da	dw	z	da	dw
10	30,05	31,84	40	125,45	127,32	71	224,15	225,99	101	319,65	321,48
11	33,25	35,02	41	128,65	130,50	72	227,30	229,18	102	322,80	324,66
12	36,35	38,20	42	131,85	133,69	73	230,50	232,36	103	326,00	327,85
13	39,50	41,38	44	138,20	140,05	74	233,70	235,54	104	329,20	331,03
14	42,70	44,56	45	141,40	143,24	75	236,90	238,72	105	332,35	334,21
15	45,90	47,75	46	144,60	146,42	76	240,05	241,94	106	335,55	337,40
16	49,05	50,93	47	147,75	149,60	77	243,25	245,09	107	338,75	340,58
17	52,25	54,11	48	150,95	152,78	78	246,40	248,27	108	341,95	343,76
18	55,45	57,29	49	154,10	155,97	79	249,60	251,46	109	345,15	346,95
19	58,65	60,48	50	157,30	159,15	80	252,80	254,64	110	348,30	350,13
20	61,80	63,66	51	160,50	162,33	81	256,00	257,82	111	351,45	353,31
21	65,00	66,84	52	163,65	165,52	82	259,15	261,00	112	354,65	356,50
22	68,15	70,03	53	166,85	168,70	83	262,30	264,19	113	357,80	359,68
23	71,35	73,20	54	170,05	171,88	84	265,50	267,37	114	361,00	362,86
24	74,55	76,39	55	173,20	175,06	85	268,70	270,55	115	364,19	366,04
25	77,70	79,58	56	176,40	178,25	86	271,90	273,74	116	367,39	369,23
26	80,90	82,76	57	179,60	181,43	87	275,05	276,92	117	370,56	372,41
27	84,10	85,95	58	182,75	184,61	88	278,25	280,10	118	373,76	375,59
28	87,25	89,12	59	185,95	187,80	89	281,45	283,28	119	376,93	378,78
29	90,45	92,21	60	189,10	190,98	90	284,60	286,47	120	380,11	381,96
30	93,65	95,49	61	192,30	194,16	91	287,80	289,65			
31	96,85	98,67	62	195,50	197,35	92	291,00	292,84			
32	100,00	101,86	63	198,65	200,53	93	294,20	296,02			
33	103,20	105,04	64	201,85	203,71	94	297,35	299,20			
34	106,40	108,22	65	205,05	206,90	95	300,55	302,39			
35	109,55	111,41	66	208,20	210,08	96	303,75	305,57			
36	112,75	114,59	67	211,40	213,26	97	306,90	308,75			
37	115,90	117,77	68	214,60	216,44	98	310,10	311,93			
38	119,10	120,95	69	217,75	219,63	99	313,25	315,12			
39	122,30	124,14	70	220,95	222,81	100	316,45	318,30			

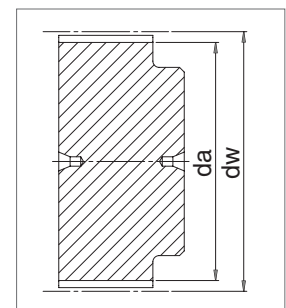

AT 10 TOTAL PROTECTION

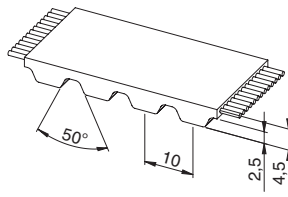

Caratteristiche

- Passo metrico 10 mm
- Profilo e dimensione del dente ottimizzato per garantire una deformazione minima con distribuzione uniforme del carico
- Profilo dente trapezoidale secondo ISO 17396
- Cavi in acciaio ad alta resistenza per offrire minimi allungamenti istantanei
- Ridotto effetto poligonale e minori vibrazioni
- **TP (Total Protection): l'assenza del canale nel vano dentatura protegge i cavi dalla corrosione**
- **Ampiamente utilizzate per applicazioni in ambiente corrosivo o con alto tasso di umidità**
- Disponibile a richiesta in colore blu

- Tolleranza di larghezza: $\pm 0,5$ [mm]
- Tolleranza di lunghezza: $\pm 0,8$ [mm/m]
- Tolleranza di spessore: $\pm 0,2$ [mm]

Dati tecnici

Largh. cinghia b [mm]	Carico amm. a trazione Tipo "M" F_{Tzul} [N]	Carico amm. a trazione Tipo "V" F_{Tzul} [N]	Carico di rottura Tipo "M" F_{Br} [N]	Modulo elastico C_{spez} [N]	Peso [kg/m]
16	2450	1225	9500	612500	0,09
25	4170	2085	16150	1042500	0,15
32	5390	2695	20900	1347500	0,19
50	8580	4290	33250	2145000	0,30
75	12990	6495	50350	3247500	0,44
100	17400	8700	67450	4350000	0,59

Altre larghezze sono fornibili su richiesta.

Carico / Allungamento [%]

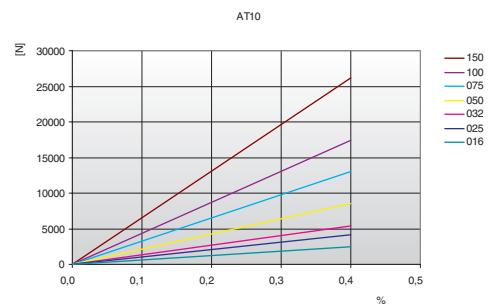

Resistenza del dente

rpm	F_{Uspez} [N/cm]	rpm	F_{Uspez} [N/cm]	rpm	F_{Uspez} [N/cm]	rpm	F_{Uspez} [N/cm]
0	88,57	800	62,83	1900	49,16	4500	34,08
20	87,06	900	61,09	2000	48,29	5000	32,17
40	85,66	1000	59,49	2200	46,67	5500	30,43
60	84,35	1100	58,02	2400	45,18	6000	28,84
80	83,13	1200	56,66	2600	43,80	6500	27,37
100	81,99	1300	55,39	2800	42,51	7000	26,01
200	77,36	1400	54,20	3000	41,30	7500	24,73
300	75,09	1440	53,74	3200	40,17	8000	23,53
400	71,99	1500	53,08	3400	39,09	8500	22,41
500	69,27	1600	52,02	3600	38,08	9000	21,34
600	66,88	1700	51,02	3800	37,11	9500	20,33
700	64,75	1800	50,06	4000	36,20	10000	19,37

Resistenza della dentatura / rpm

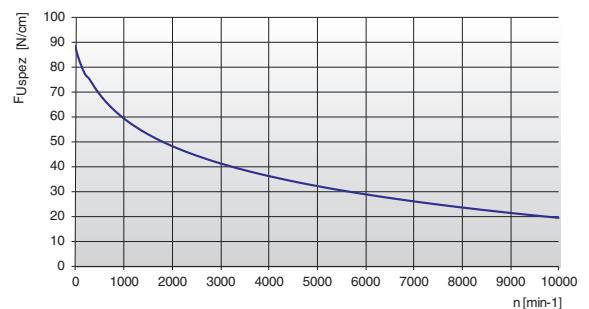

La forza specifica F_{Uspez} è la forza periferica massima che può sopportare un singolo dente della cinghia, a larghezza 1 cm, in qualsiasi condizione di impiego. Tale forza è riferita al numero di giri della motrice. La forza periferica totale trasmissibile dalla cinghia F_u , è calcolata da:

$$F_u [N] = F_{Uspez} \cdot z_e \cdot b$$

- F_u [N] = forza tangenziale totale
- F_{Uspez} [N/cm] = forza tangenziale specifica
- z_e = n° denti in presa della puleggia motrice
- z_{emax} = n° max. di denti in presa da considerare per il calcolo della trasmissione
- z_{emax} = 12 per ELATECH® M
- z_{emax} = 6 per ELATECH® V
- b [cm] = larghezza cinghia in cm

AT 10 TOTAL PROTECTION

Diametro di avvolgimento

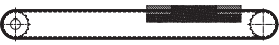
Numero min. di denti della puleggia e diametro min. del galoppino		Tipo di cavo
		STANDARD
Trasmissione senza controflessione 	Puleggia dentata z_{min}	15
	Galoppino interno d_{min}	50 mm
Trasmissione con controflessione 	Puleggia dentata z_{min}	25
	Galoppino esterno d_{min}	120 mm

Pulegge dentate

I dati sotto riportati sono indicativi, consultare il catalogo SIT delle pulegge di riferimento.

z	da	dw	z	da	dw	z	da	dw	z	da	dw
18	55,45	57,29	48	150,95	152,78	78	246,40	248,24	108	341,90	343,76
19	58,60	60,48	49	154,10	155,97	79	249,60	251,46	109	345,10	346,95
20	61,80	63,66	50	157,30	159,15	80	252,80	254,64	110	348,30	350,13
21	65,00	66,84	51	160,50	162,33	81	255,95	257,82	111	351,45	353,31
22	68,15	70,03	52	163,65	165,52	82	259,15	261,00	112	354,65	356,50
23	71,35	73,20	53	166,85	168,70	83	262,30	264,19	113	357,80	359,68
24	74,55	76,39	54	170,05	171,88	84	265,50	267,37	114	361,00	362,86
25	77,70	79,58	55	173,20	175,06	85	268,70	270,52	115	364,19	366,04
26	80,90	82,76	56	176,40	178,25	86	271,90	273,74	116	367,39	369,23
27	84,10	85,95	57	179,60	181,43	87	275,05	276,92	117	370,56	372,41
28	87,25	89,12	58	182,75	184,61	88	278,25	280,10	118	373,74	375,59
29	90,45	92,21	59	185,95	187,80	89	281,45	283,28	119	376,93	378,78
30	93,65	95,49	60	189,10	190,98	90	284,60	286,47	120	380,11	381,96
31	96,80	98,67	61	192,30	194,16	91	287,80	289,65			
32	100,00	101,86	62	195,50	197,35	92	291,00	292,84			
33	103,20	105,04	63	198,65	200,53	93	294,20	296,02			
34	106,40	108,19	64	201,85	203,71	94	297,35	299,20			
35	109,55	111,41	65	205,05	206,90	95	300,55	302,39			
36	112,75	114,59	66	208,20	210,08	96	303,70	305,57			
37	115,90	117,77	67	211,40	213,26	97	306,90	308,75			
38	119,10	120,95	68	214,60	216,44	98	310,10	311,93			
39	122,30	124,14	69	217,75	219,63	99	313,25	315,12			
40	125,45	127,32	70	220,95	222,81	100	316,45	318,30			
41	128,65	130,50	71	224,15	225,99	101	319,65	321,48			
42	131,85	133,69	72	227,30	229,18	102	322,80	324,66			
43	135,00	136,87	73	230,50	232,33	103	326,00	327,85			
44	138,20	140,05	74	233,70	235,54	104	329,20	331,03			
45	141,40	143,24	75	236,90	238,72	105	332,35	334,21			
46	144,55	146,42	76	240,05	241,94	106	335,55	337,40			
47	147,75	149,60	77	243,25	245,09	107	338,75	340,58			

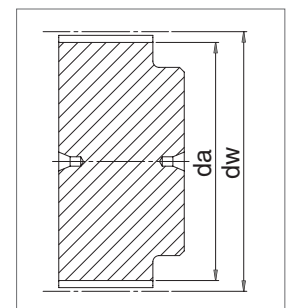

HTD 8M TOTAL PROTECTION

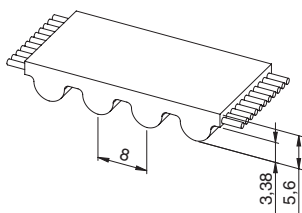

Caratteristiche

- Passo metrico 8 mm
- Cinghia dentata a dente arrotondato con cavi di tensione ad alta resistenza
- Profilo del dente secondo ISO 13050
- Il profilo a dente arrotondato permette una distribuzione uniforme degli sforzi garantendo alte prestazioni, alta capacità di trasmissione di potenza ed un preciso ingranamento della dentatura
- **TP (Total Protection): l'assenza del canale nel vano dentatura protegge i cavi dalla corrosione**
- **Ampiamente utilizzate per applicazioni in ambiente corrosivo**
- Disponibile a richiesta in colore blu

- Tolleranza di larghezza: $\pm 0,5$ [mm]
- Tolleranza di lunghezza: $\pm 0,5$ [mm/m]
- Tolleranza di spessore: $\pm 0,2$ [mm]

Dati tecnici

Largh. cinghia b [mm]	Carico amm. a trazione Tipo "M" F_{Tzul} [N]	Carico amm. a trazione Tipo "V" F_{Tzul} [N]	Carico di rottura Tipo "M" F_{Br} [N]	Modulo elastico C_{spez} [N]	Peso [kg/m]
10	1470	735	5700	367500	0,07
15	2210	1105	8550	552500	0,11
20	3190	1595	12350	797500	0,14
30	4660	2330	18050	1165000	0,21
50	8580	4290	33250	2145000	0,35
85	14700	7350	57000	3675000	0,60
100	17400	8700	67450	4350000	0,70

Altre larghezze sono fornibili su richiesta.

Carico / Allungamento [%]

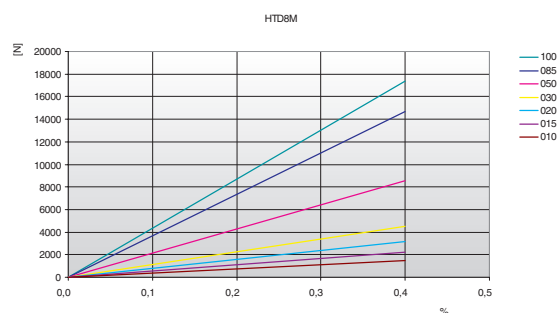

Resistenza del dente

rpm	F_{Uspez} [N/cm]	rpm	F_{Uspez} [N/cm]	rpm	F_{Uspez} [N/cm]	rpm	F_{Uspez} [N/cm]
0	74,00	800	51,20	1900	39,52	4500	26,63
20	72,62	900	49,71	2000	38,78	5000	25,00
40	71,34	1000	48,35	2200	37,39	5500	23,51
60	70,16	1100	47,09	2400	36,12	6000	22,15
80	69,07	1200	45,93	2600	34,94	-	-
100	68,07	1300	44,84	2800	33,83	-	-
200	64,09	1400	43,82	3000	32,80	-	-
300	61,68	1440	43,43	3200	31,83	-	-
400	59,03	1500	42,86	3400	30,91	-	-
500	56,71	1600	41,96	3600	30,05	-	-
600	54,66	1700	41,10	3800	29,22	-	-
700	52,84	1800	40,29	4000	28,44	-	-

Resistenza della dentatura / rpm

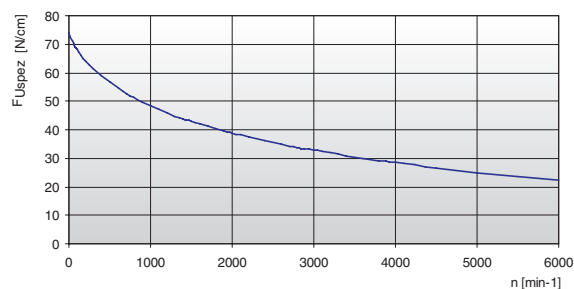

La forza specifica F_{Uspez} è la forza periferica massima che può sopportare un singolo dente della cinghia, a larghezza 1 cm, in qualsiasi condizione di impiego. Tale forza è riferita al numero di giri della motrice. La forza periferica totale trasmissibile dalla cinghia F_u , è calcolata da:

$$F_u [N] = F_{Uspez} \cdot z_e \cdot b$$

- $F_u [N]$ = forza tangenziale totale
- $F_{Uspez} [N/cm]$ = forza tangenziale specifica
- z_e = n° denti in presa della puleggia motrice
- z_{emax} = n° max. di denti in presa da considerare per il calcolo della trasmissione
- z_{emax} = 12 per ELATECH® M
- z_{emax} = 6 per ELATECH® V
- $b [cm]$ = larghezza cinghia in cm

HTD 8M TOTAL PROTECTION

Diametro di avvolgimento

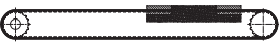
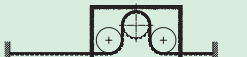
Numero min. di denti della puleggia e diametro min. del galoppino		Tipo di cavo
		STANDARD
Trasmissione senza controflessione 	Puleggia dentata z_{min}	18
	Galoppino interno d_{min}	50 mm
Trasmissione con controflessione 	Puleggia dentata z_{min}	18
	Galoppino esterno d_{min}	120 mm

Pulegge dentate

I dati sotto riportati sono indicativi, consultare il catalogo SIT delle pulegge di riferimento.

z	da	dw	z	da	dw	z	da	dw	z	da	dw
18	44,46	45,83	48	120,86	122,23	78	197,25	198,62	108	273,64	275,01
19	47,01	48,38	49	123,40	124,77	79	199,80	201,17	109	276,19	277,56
20	49,56	50,93	50	125,95	127,32	80	202,35	203,72	110	278,74	280,11
21	52,10	53,47	51	128,50	129,87	81	204,89	206,26	111	281,29	282,66
22	54,65	56,02	52	131,05	132,41	82	207,44	208,81	112	283,84	285,21
23	57,20	58,57	53	133,59	134,96	83	209,98	211,35	113	286,38	287,75
24	59,75	61,12	54	136,14	137,51	84	212,53	213,90	114	288,93	290,30
25	62,29	63,66	55	138,68	140,05	85	215,08	216,45	115	291,47	292,84
26	64,84	66,21	56	141,23	142,60	86	217,63	219,00	116	294,02	295,39
27	67,38	68,75	57	143,78	145,15	87	220,17	221,54	117	296,57	297,94
28	70,08	71,30	58	146,32	147,69	88	222,72	224,09	118	299,11	300,48
29	72,59	73,84	59	148,87	150,24	89	225,26	226,63	119	301,66	303,03
30	75,13	76,39	60	151,42	152,79	90	227,81	229,18	120	304,20	305,57
31	77,65	78,94	61	153,96	155,33	91	230,35	231,72			
32	80,16	81,49	62	156,52	157,89	92	232,90	234,27			
33	82,68	84,03	63	159,06	160,43	93	235,45	236,82			
34	85,21	86,58	64	161,60	162,97	94	238,00	239,37			
35	87,76	89,12	65	164,15	165,52	95	240,54	241,91			
36	90,30	91,67	66	166,69	168,06	96	243,09	244,46			
37	92,85	94,22	67	169,24	170,61	97	245,63	247,00			
38	95,40	96,77	68	171,79	173,16	98	248,18	249,55			
39	97,94	99,31	69	174,33	175,70	99	250,73	252,10			
40	100,49	101,86	70	176,88	178,25	100	253,28	254,67			
41	103,04	104,40	71	179,43	180,80	101	255,82	257,19			
42	105,58	106,95	72	181,98	183,35	102	258,37	259,74			
43	108,13	109,50	73	184,52	185,89	103	260,91	262,28			
44	110,68	112,05	74	187,07	188,44	104	263,46	264,83			
45	113,22	114,59	75	189,61	190,98	105	266,01	267,38			
46	115,77	117,14	76	192,16	193,53	106	268,55	269,92			
47	118,31	119,68	77	194,71	196,08	107	271,10	272,47			

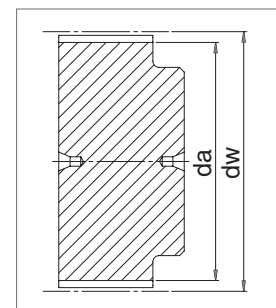

Cinghie piane ELATECH®

Prodotte con una tecnologia specializzata, le cinghie ELATECH® piate sono la soluzione migliore in una vasta gamma di applicazioni di sollevamento.

Grazie ai cavi in acciaio offrono assoluta affidabilità, trasmissioni compatte, assenza di manutenzione ed una notevole diminuzione di potenza assorbita.

Le dimensioni compatte e l'assenza di manutenzione consentono:

- basso momento d'inerzia, ingombri ridotti e quindi costi di produzione più bassi
- basso consumo di energia operativa e quindi ridotti costi d'esercizio

Al fine di ottimizzare l'applicazione le cinghie ELATECH® piate sono prodotte con spessori differenti e con cavi in acciaio di diametri diversi.

Stoccaggio cinghie in poliuretano

Per poter evitare un invecchiamento precoce delle cinghie in poliuretano è consigliato uno stoccaggio in ambienti bui, con umidità relativa superiore al 20% e non superiore al 60% e temperatura compresa tra 5 e 35 °C

Installazione della cinghia

Per una corretta installazione della cinghia è fondamentale assicurarsi che i capi siano saldamente e correttamente fissati. Raccomandiamo inoltre di utilizzare per il fissaggio dei capi delle piastre rigide e perfettamente parallele tra loro. Non ci deve essere presenza né di oli o grassi né di polveri o residui di lavorazione che potrebbero compromettere l'integrità della cinghia durante il funzionamento.

Fissaggio cinghia

Tipo cinghia [mm]	F1	F2	F2,5	F3
a	25	45	50	75
b	40	60	80	125
p	20	20	20	25
s	3	5	5	5
d	15	30	30	50
Bolt	M5	M6	M8	M8
R (raggio)	12	12	12	20

Puleggia [mm]	F1	F2	F2,5	F3
D	50	60	80	120

Si raccomanda di mantenere almeno 2 spire di cinghia avvolte in puleggia.

Il diametro della puleggia dipende dal tipo di cinghia e dal carico di progettazione richiesto. Il nostro catalogo riporta i diametri minimi per l'utilizzo in funzione del carico massimo ammissibile. Per un dimensionamento più accurato rispetto a condizioni specifiche di progetto, vi invitiamo a contattare l'ufficio tecnico. La geometria delle puleggia raccomandate è cilindrica (non a "schiena d'asino") con flange laterali.

Le cinghie ELATECH® piate sono prodotte con una mescola poliuretanicca che garantisce un'ottima resistenza all'usura. I trefoli di acciaio sono realizzati in costruzione "Z" ed "S" alternati in modo da offrire, massime proprietà dinamiche, prestazioni elevate con bassa rumorosità, basse vibrazioni e lunga durata. Si raccomanda di progettare un sistema di fissaggio dei capi della cinghia appropriato.

Qui sotto vi illustriamo alcune soluzioni di fissaggio.

Cinghie piane TP (Total Protection)

Le cinghie piane TP (senza spazio dente) sono disponibili su richiesta. Contatta il nostro ufficio tecnico per le specifiche del prodotto.

Durata della cinghia

A causa della larga gamma di applicazioni possibili e considerando il fatto che le cinghie sono un singolo componente di un dispositivo, non è possibile calcolare una durata precisa. Tuttavia è possibile garantire una durata di 3.000.000 di cicli in assenza di controflessioni nel caso vengano rispettati determinati livelli di dimensionamento che il nostro ufficio tecnico potrà consigliarvi.

In caso siano necessarie certificazioni di collaudo a campione, ELATECH® possiede una sala prove in grado di simulare gran parte delle possibili configurazioni di montaggio e ciclo di lavoro.

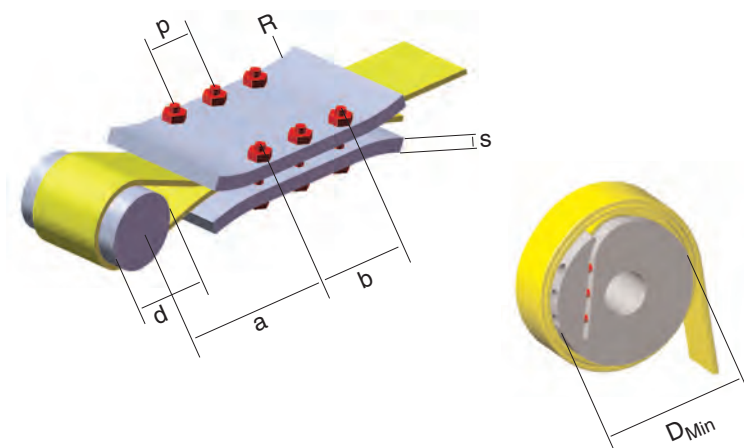

L'immagine non è rappresentativa del numero reale di bulloni minimi richiesti.

F1

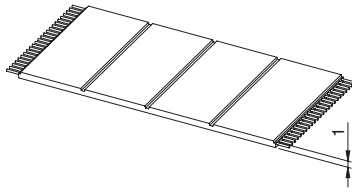

Caratteristiche

- Cinghia piana in mescola poliuretana speciale con cavi in acciaio
- È utilizzata soprattutto in applicazioni di sollevamento dove non è richiesto il sincronismo
- Permette l'utilizzo di pulegge di diametro particolarmente contenuto
- Standard di colore nero
- Esente da manutenzione
- Disponibile a richiesta tolleranza di spessore ridotta

- Tolleranza di larghezza: $\pm 0,5$ [mm]
- Tolleranza di spessore: $\pm 0,2$ [mm]

Dati tecnici

Largh. cinghia b [mm]	Carico amm. a trazione Tipo "M" F_{Tzul} [N]	Carico amm. a trazione Tipo "V" F_{Tzul} [N]	Carico di rottura Tipo "M" F_{Br} [N]	Modulo elastico C_{spez} [N]	Peso [kg/m]
10	320	160	1250	80000	0,02
20	700	350	2750	175000	0,04
30	1090	545	4250	272500	0,05
40	1470	735	5750	367500	0,08
50	1860	930	7250	465000	0,09
100	3780	1890	14750	945000	0,21

Altre larghezze sono fornibili su richiesta.

Carico / Allungamento [%]

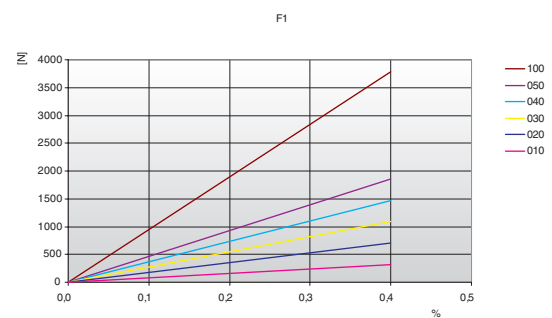

Diametro minimo della puleggia	Trasmissione senza controflessione [mm]	Trasmissione con controflessione [mm]
	16	30

Esecuzioni speciali

Largh. cinghia b [mm]	KEVLAR®	
	F_{Tzul} [N] Tipo M	F_{Br} [N]
10	700	2800
20	1540	6160
30	2380	9520
40	3220	12880
50	4060	16240
100	8260	33040

F2

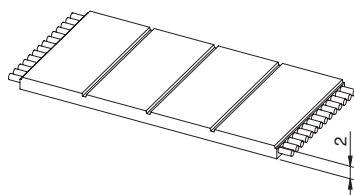

Caratteristiche

- Cinghia piana in mescola poliuretana speciale con cavi in acciaio
- È utilizzata soprattutto in applicazioni di sollevamento dove non è richiesto il sincronismo
- Permette l'utilizzo di pulegge di diametro particolarmente contenuto
- Standard di colore nero
- Esente da manutenzione
- Disponibile a richiesta tolleranza di spessore ridotta

- Tolleranza di larghezza: $\pm 0,5$ [mm]
- Tolleranza di spessore: $\pm 0,2$ [mm]

Dati tecnici

Largh. cinghia b [mm]	Carico amm. a trazione Tipo "M" F_{Tzul} [N]	Carico amm. a trazione Tipo "V" F_{Tzul} [N]	Carico di rottura Tipo "M" F_{Br} [N]	Modulo elastico C_{spez} [N]	Peso [kg/m]
10	1470	735	5700	367500	0,03
15	2210	1105	8550	552500	0,05
25	4170	2085	16150	1042500	0,08
30	4660	2330	18050	1165000	0,10
50	8580	4290	33250	2145000	0,17
75	12990	6495	50350	3247500	0,25
100	17400	8700	67450	4350000	0,34

Altre larghezze sono fornibili su richiesta.

Carico / Allungamento [%]

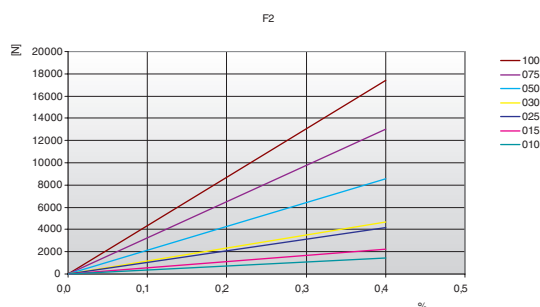

Diametro minimo della puleggia	Trasmissione senza controflessione [mm]	Trasmissione con controflessione [mm]
	50	100

Esecuzioni speciali

Largh. cinghia b [mm]	KEVLAR®		ACCIAIO INOX	
	F_{Tzul} [N] Tipo M	F_{Br} [N]	F_{Tzul} [N] Tipo M	F_{Br} [N]
10	1320	6000	1080	4500
15	1980	9000	1620	6750
25	3740	17000	3060	12750
30	4180	19000	3420	14250
50	7700	35000	6300	26250
75	11660	53000	9540	39750
100	15620	71000	12780	53250

F2,5

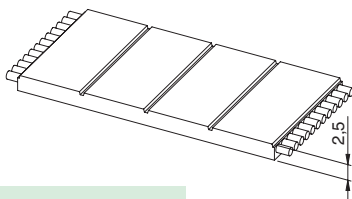

- Tolleranza di larghezza: $\pm 0,5$ [mm]
- Tolleranza di spessore: $\pm 0,2$ [mm]

Caratteristiche

- Cinghia piana in mescola poliuretanic speciale con cavi in acciaio
- È utilizzata soprattutto in applicazioni di sollevamento dove non è richiesto il sincronismo
- Permette l'utilizzo di pulegge di diametro particolarmente contenuto
- Standard di colore nero
- Esente da manutenzione
- Disponibile a richiesta tolleranza di spessore ridotta

Dati tecnici

Largh. cinghia b [mm]	Carico amm. a trazione Tipo "M" F_{Tzul} [N]	Carico amm. a trazione Tipo "V" F_{Tzul} [N]	Carico di rottura Tipo "M" F_{Br} [N]	Modulo elastico C_{spez} [N]	Peso [kg/m]
20	5280	2640	19250	1320000	0,08
25	6720	3360	24500	1680000	0,09
50	14400	7200	52500	3600000	0,18
75	21600	10800	78750	5400000	0,27
100	29280	14640	106750	7320000	0,36
120	35040	17520	127750	8760000	0,42

Altre larghezze sono fornibili su richiesta.

Carico / Allungamento [%]

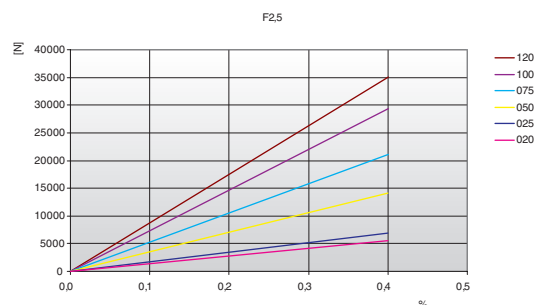

Diametro minimo della puleggia	Trasmissione senza controflessione [mm]	Trasmissione con controflessione [mm]
	80	150

F3

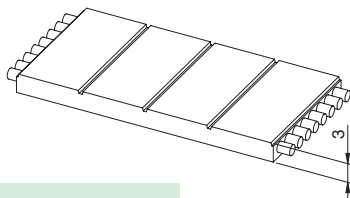

- Tolleranza di larghezza: $\pm 0,5$ [mm]
- Tolleranza di spessore: $\pm 0,2$ [mm]

Caratteristiche

- Cinghia piana in mescola poliuretanic speciale con cavi in acciaio
- È utilizzata soprattutto in applicazioni di sollevamento dove non è richiesto il sincronismo
- Permette l'utilizzo di pulegge di diametro particolarmente contenuto
- Standard di colore nero
- Esente da manutenzione
- Disponibile a richiesta tolleranza di spessore ridotta

Dati tecnici

Largh. cinghia b [mm]	Carico amm. a trazione Tipo "M" F_{Tzul} [N]	Carico amm. a trazione Tipo "V" F_{Tzul} [N]	Carico di rottura Tipo "M" F_{Br} [N]	Modulo elastico C_{spez} [N]	Peso [kg/m]
25	8500	4250	32000	2125000	0,11
30	10200	5100	38400	2550000	0,12
60	21250	10625	80000	5312500	0,24
120	43350	21675	163200	10837500	0,48
150	53550	26775	201600	13387500	0,60

Altre larghezze sono fornibili su richiesta.

Carico / Allungamento [%]

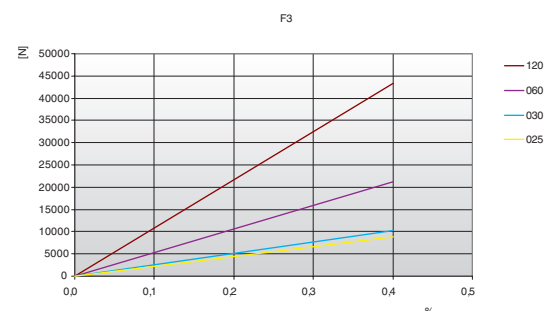

Diametro minimo della puleggia	Trasmissione senza controflessione [mm]	Trasmissione con controflessione [mm]
	120	180

CINGHIA PIANA Heavy Series

Le cinghie ELATECH® tipo flat (piane) per l'impiego con carichi gravosi sono nate in funzione alle esigenze delle industrie automobilistiche. In particolare vengono impiegate per sollevare scocche del telaio o vetture complete. Sono realizzate in durezza 85 Sh. anziché 92 Sh. come standard per garantire un elevato grip sulla puleggia motrice e sono armate con trefoli d'acciaio speciali ad elevatissime prestazioni.

F9

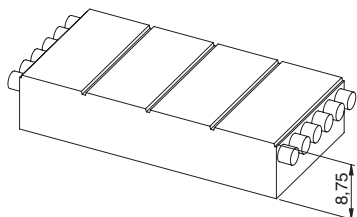

Caratteristiche

- Cinghia piana in poliuretano speciale con cavi in acciaio
- Lunga durata
- Standard di colore nero
- Esente da manutenzione
- Minimo allungamento elastico

- Tolleranza di larghezza: $\pm 1,0$ [mm]
- Tolleranza di spessore: $\pm 0,5$ [mm]

Dati tecnici

Largh. cinghia b [mm]	Carico amm. a trazione Tipo "M" F_{Tzul} [N]	Carico di rottura Tipo "M" F_{Br} [N]	Modulo elastico C_{spez} [N]	Peso [kg/m]
75	34000	119000	8500000	1,1
90	42000	147000	10500000	1,6
105	50000	175000	12500000	1,6
125	60000	210000	15000000	1,9
180	88000	308000	22000000	2,8

Altre larghezze sono fornibili su richiesta.

Carico / Allungamento [%]

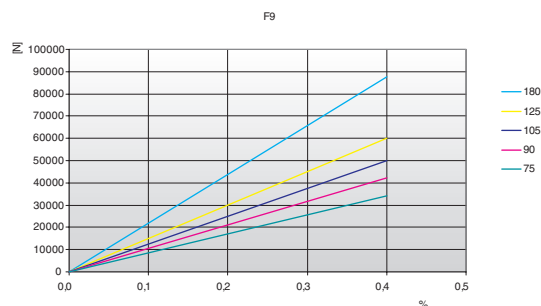

Diametro minimo della puleggia	Trasmissione senza controflessione [mm]	Trasmissione con controflessione [mm]
	250	300

POLY-V K

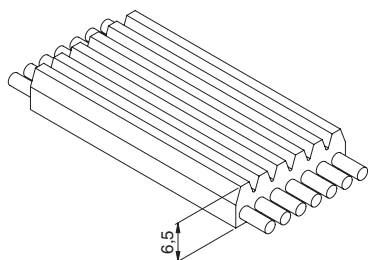
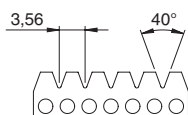

Caratteristiche

- Cinghia in poliuretano Poly-V con profilo K e cavi in acciaio ad alta resistenza di carico per elevate prestazioni e maggiore flessibilità
- Il profilo Poly-V permette diametri della puleggia contenuti
- Bassa rumorosità della trasmissione
- Ampiamente usate nelle applicazioni di sollevamento

- Tolleranza di larghezza: $\pm 1,0$ [mm]
- Tolleranza di spessore: $\pm 0,4$ [mm]

Dati tecnici

Largh. cinghia b [mm]	Carico amm. a trazione Tipo "M" F_{Tzul} [N]	Carico di rottura Tipo "M" F_{Br} [N]	Modulo elastico C_{spez} [N]	Peso [kg/m]
25	7700	31500	1925000	0,28
30	9900	40500	2475000	0,34
75	27500	112500	6875000	0,89
100	35200	144000	8800000	1,11
150	55000	225000	13750000	1,67

Altre larghezze sono fornibili su richiesta.

Carico / Allungamento [%]

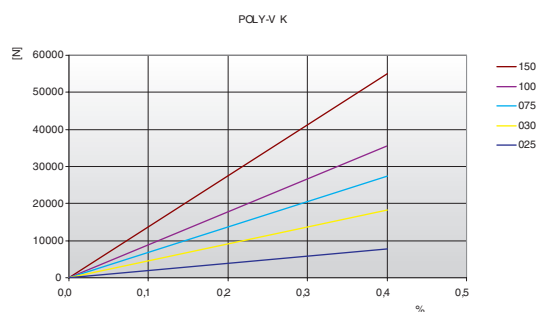

Diametro minimo della puleggia	Trasmissione senza controflessione [mm]	Trasmissione con controflessione [mm]
	150	250

TT5

Cinghie in poliuretano "TT5"

La cinghia speciale TT5 è espressamente progettata per l'impiego in macchine circolari di taglio, nel settore tessile.

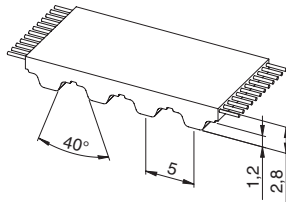

Caratteristiche

- Passo metrico 5 mm
- Profilo dente trapezoidale secondo ISO 17396
- Colore standard: blu con cavi in Kevlar®, bianco con cavi in acciaio. Altri colori sono disponibili a richiesta.
- Durezza poliuretano 88 Sh. A

- Tolleranza di larghezza: ±0,5 [mm]
- Tolleranza di lunghezza: ±0,5 [mm/m]
- Tolleranza di spessore: ±0,2 [mm]

Dati tecnici

Le cinghie ELATECH® TT5 sono disponibili nelle seguenti esecuzioni:

ELATECH® - M

- A bobine con lotti minimi d'ordine di 100 metri o multipli di 100

ELATECH® - V

- Il processo speciale della saldatura della giunzione offre maggiore resistenza alla trazione di carico
- Disponibili sia con cavi in acciaio che in Kevlar®
- Colori speciali sono disponibili su richiesta
- Disponibili in qualsiasi lunghezza dente per dente



ELA-flex SD® a cavo continuo

- Le cinghie ELA-flex SD® TT5 non avendo alcuna giunzione e saldatura possono offrire una resistenza ottimale alla trazione di carico
- Disponibili sia con cavi in acciaio che in Kevlar®
- Colori speciali sono disponibili su richiesta
- Disponibili in qualsiasi lunghezza dente per dente fino ad una lunghezza massima di 17.900 mm

Largh. cinghia b [mm]	Carico amm. a trazione Tipo "M" F _{Tzul} [N]	Carico amm. a trazione Tipo "V" F _{Tzul} [N]	Carico di rottura Tipo "M" F _{Br} [N]	Peso [kg/m]
cavi in Kevlar®				
10	840	420	3360	0,019
Cavo in acciaio				
10	320	190	1250	0,021

Tipo	Lungh. cinghia [mm]	Tipo	Lungh. cinghia [mm]
10TT5/4800K	4800	10TT5/9200K	9200
10TT5/5000K	5000	10TT5/9400K	9400
10TT5/5200K	5200	10TT5/9600K	9600
10TT5/5600K	5600	10TT5/9800K	9800
10TT5/5800K	5800	10TT5/10000K	10000
10TT5/6000K	6000	10TT5/10200K	10200
10TT5/6200K	6200	10TT5/10300K	10300
10TT5/6400K	6400	10TT5/10400K	10400
10TT5/6600K	6600	10TT5/10600K	10600
10TT5/6800K	6800	10TT5/10800K	10800
10TT5/7000K	7000	10TT5/11200K	11200
10TT5/7200K	7200	10TT5/11300K	11300
10TT5/7400K	7400	10TT5/11800K	11800
10TT5/7500K	7500	10TT5/12000K	12000
10TT5/7600K	7600	10TT5/12300K	12300
10TT5/7800K	7800	10TT5/12700K	12700
10TT5/8000K	8000	10TT5/12800K	12800
10TT5/8200K	8200	10TT5/13000K	13000
10TT5/8300K	8300	10TT5/13200K	13200
10TT5/8400K	8400	10TT5/13400K	13400
10TT5/8600K	8600	10TT5/13600K	13600
10TT5/8800K	8800	10TT5/15400K	15400
10TT5/8900K	8900	10TT5/17900K	17900
10TT5/9000K	9000		

Diametro di avvolgimento

N° min. di denti della puleggia e diametro min. del galoppino		Tipo di cavo	
		STANDARD	KEVLAR®
Trasmissione senza controflessione	Puleggia dentata z _{min}	12	12
	Galoppino interno d _{min}	30 mm	30 mm
Trasmissione con controflessione	Puleggia dentata z _{min}	15	15
	Galoppino esterno d _{min}	30 mm	30 mm

Nota: Cavi di trazione in acciaio disponibili a richiesta.

Piastrine dentate

L'utilizzo della piastra dentata si rende necessario nel caso di impiego di cinghia in poliuretano aperta per traslo o attuatori lineari. Si raccomanda di usare una piastra per ciascun capo della cinghia per poter così garantire il carico ammissibile espresso nel catalogo. Per applicazioni standard si raccomanda che il numero minimo di denti della cinghia impegnati nella piastra dentata sia 7.

Nel caso di utilizzo di cinghie con cavi HPL (cavi maggiorati) o XHPL (cavi con diametro speciali per sollevamento) sarà necessario realizzare piastrine di fissaggio speciali con un numero di denti maggiore.

Vi invitiamo a contattare il nostro ufficio tecnico. Le piastrine sono costruite di serie in alluminio.

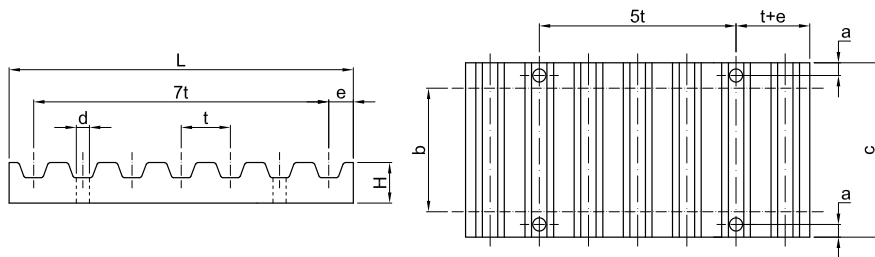

Esempio di codifica

PIA -T5 /10

Piastra

Passo

Larghezza cinghia (in mm o pollici x 10)

Tipo	a [mm]	d [mm]	e [mm]	L [mm]	H [mm]	Larghezza cinghia b [mm]									
						6	10	16	25	32	50	75	100	150	
						C									
T5	6	5,5	3,2	41,8	8	-	29	35	44	-	-	-	-	-	
AT5	6	5,5	3,2	41,8	8	-	29	35	44	-	-	-	-	-	
T10	8	9	5	80	15	-	-	41	50	57	75	100	125	175**	
AT10	8	9	5	80	15	-	-	41	50	57	75	100	125	175**	
T20*	10	11	10	160	20	-	-	-	56	63	81	106	132	182	
AT20*	10	11	10	160	20	-	-	-	56	63	81	106	132	182	

Tipo	a [mm]	d [mm]	e [mm]	L [mm]	H [mm]	Larghezza cinghia b [pollici/100]							
						025	032	037	050	075	100	150	200
						C [mm]							
XL	6	5,5	3,5	42,5	8	25,5	27	28,5	-	-	-	-	-
L	8	9	6	76,6	15	-	-	36	39	45	51,5	64	77
H	10	11	9	106,9	22	-	-	-	45	51	57,5	70	83

Tipo	a [mm]	d [mm]	e [mm]	L [mm]	H [mm]	Larghezza cinghia b [mm]									
						15	20	25	30	40	50	55	85	115	150
						C [mm]									
3M	5	4,5	2	25	5	21	24	30	-	-	-	-	-	-	
5M	6	5,5	3,4	41,8	8	34	-	44	-	-	-	-	-	-	
8M	8	9	5	66	15	40	45	-	55	-	75	-	110	-	
14M	10	11	9	116	22	-	-	56	-	71	-	86	116	146	

* = passo a richiesta
** = larghezza a richiesta

Cinghia EAGLE	Piastra					Larghezza cinghia [mm]										
	Passo	b	d	f	Lungh. [mm]	H	12,5	25	16	25	32	50	35	52,5	70	105
							Larghezza piastra [mm]									
EAGLE 5	6	5,5	8,5	47	7,5	30	-	-	-	-	-	-	-	-	-	-
	7					-	45	-	-	-	-	-	-	-	-	-
EAGLE 8	7,5	9	13	74	14,5	-	-	40	-	-	-	-	-	-	-	-
	8					-	-	-	50	57	75	-	-	-	-	
EAGLE 10	8	9	17	94	14,5	-	-	-	50	57	75	-	-	-	-	-
EAGLE 14	9,5	11	23	130	22	-	-	-	-	-	-	-	65	82,5	100	-
	10					-	-	-	-	-	-	-	-	-	-	136

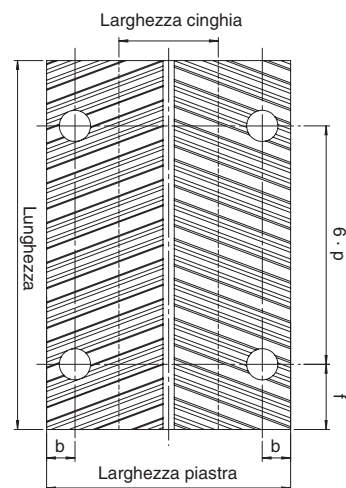
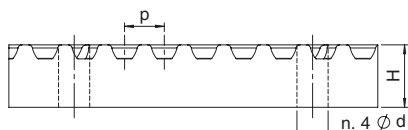

Piastre dentate grezze

Le piastre grezze sono piastre non forate e non tagliate a misura.

Esempio di codifica

PIA -T5 -S

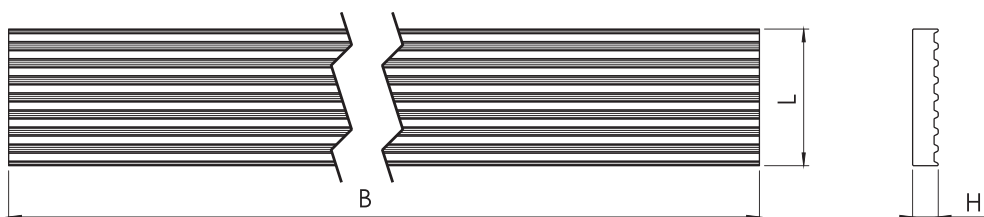
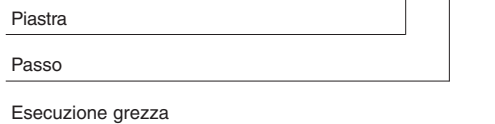

Tipo	B [mm]	H [mm]	L [mm]
T5	750	8	41,8
AT5	750	8	41,8
T10	750	15	80,0
AT10	750	15	80,0

Tipo	B [mm]	H [mm]	L [mm]
XL	750	8	42,5
L	750	15	76,6
H	750	22	106,9

Tipo	B [mm]	H [mm]	L [mm]
3M	750	5	25,0
5M	750	8	41,8
8M	750	15	66,0
14M	750	15	116,0

Esempio di codifica

PIA -E8 -WS

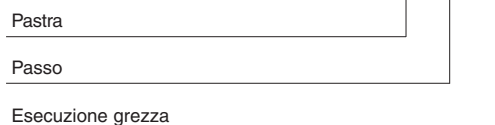

(Nota: per le piastre Eagle specificare la larghezza cinghia)

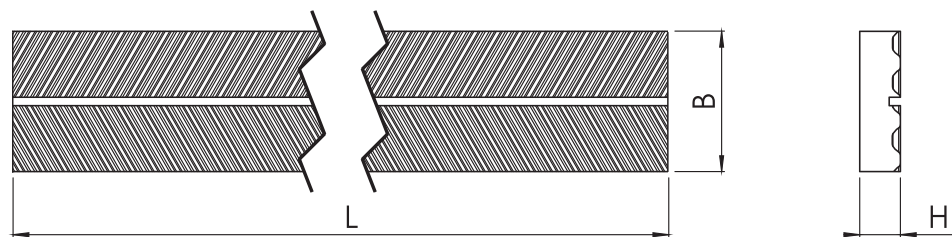

Cinghie EAGLE	Piastre grezze																
	Tipo	L [mm]	H [mm]	Codice													
				PIA-E5-12,5S	PIA-E5-25S	PIA-E8-YS	PIA-E8-MS	PIA-E8-WS	PIA-E8-LS	PIA-E10-25S	PIA-E10-32S	PIA-E10-50S	PIA-E10-75S	PIA-E10-100S	PIA-E14-BS	PIA-E14-GS	PIA-E14-OS
B [mm]																	
EAGLE 5	710	7,5	30	45	-	-	-	-	-	-	-	-	-	-	-	-	
EAGLE 8	730	14,5	-	-	40	50	57	75	-	-	-	-	-	-	-	-	
EAGLE 10	710	14,5	-	-	-	-	-	-	50	57	75	100	150	-	-	-	
EAGLE 14	710	22	-	-	-	-	-	-	-	-	-	-	-	65	82,5	100	136

REDTHANE GREENTHANE

Cinghie in poliuretano "REDTHANE" e "GREENTHANE"

Le cinghie REDTHANE e GREENTHANE piene possono essere chiuse ad anello mediante saldatura a caldo, mentre quelle forate mediante giunzione metallica brevettata da inserire all'interno delle due estremità della cinghia.

Costruite con speciali processi produttivi, le cinghie vengono prodotte a metraggio in qualsiasi lunghezza e con differenti diametri. A richiesta è possibile fornire diverse durezza.

Dati tecnici

Proprietà	REDTHANE	GREENTHANE
Durezza	82 Sh A	87 Sh A
Densità	1,19 g/cm ³	1,19 g/cm ³
Temperatura d'esercizio	da -5 a +60 °C	da -5 a +60 °C



CINGHIA TRAPEZOIDALI PIENA SALDABILE		
Sezioni	Tipo	Codice
Z	10x6	CRZ
A	13x8	CRA
B	17x11	CRB
C	22x14	CRC

CINGHIA TONDA PIENA REDTHANE SALDABILE	
Diametro cinghia [mm]	Codice
3	CR3P
4	CR4P
5	CR5P
6	CR6P
7	CR7P
8	CR8P
10	CR10P
12	CR12P
15	CR15P
18	CR18P

CINGHIA TONDA PIENA GREENTHANE SALDABILE	
Diametro cinghia [mm]	Codice
3	CR3PV
4	CR4PV
5	CR5PV
6	CR6PV
7	CR7PV
8	CR8PV
10	CR10PV
12	CR12PV
15	CR15PV
18	CR18PV

CINGHIA FORATA GIUNTABILE + GIUNZIONE		
Sezioni	Codice cinghia	Codice Giunzione
4	CR4F	GCR4/5
5	CR5F	GCR4/5
6	CR6F	GCR6
8	CR8F	GCR8
9	CR9F	GCR9
10	CR10F	GCR10
12	CR12F	GCR12
15	CR15F	GCR15

Esempio di codifica

CR 5 P

Cinghia "REDTHANE"

Diametro cinghia in mm

P= piena saldabile

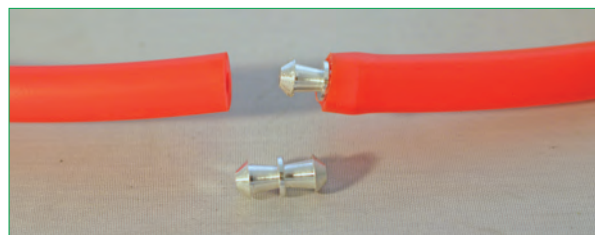

Applicazioni

Nastri trasportatori, convogliatori.

Caratteristiche tecniche delle cinghie “REDTHANE” e “GREENTHANE”

Diametro minimo della puleggia [mm]		
Sezione	REDTHANE	GREENTHANE
3mm Piena	25	30
4mm Piena	35	50
5mm Piena	40	50
5mm Forata	50	N/A
6mm Piena	50	60
6mm Forata	60	N/A
8mm Piena	65	80
8mm Forata	80	N/A
10mm Piena	80	100
10mm Forata	100	N/A
10mm Vee	65	N/A
12mm Piena	85	120
12mm Forata	120	N/A
13mm Trap.	85	N/A
17mm Trap.	150	N/A
20mm Trap.	170	N/A

Determinazione del fattore di arco di contatto

Interasse [mm]	(diametro puleggia maggiore - diametro puleggia minore) [mm]									
	20	30	40	50	60	80	100	120	150	200
100	1,05	1,07	1,10	1,14	1,17	1,25	1,35	1,46	-	-
120	1,04	1,06	1,09	1,11	1,14	1,18	1,28	1,35	-	-
140	1,03	1,05	1,08	1,09	1,12	1,16	1,20	1,28	1,35	-
200	1,02	1,04	1,07	1,08	1,09	1,12	1,14	1,18	1,28	1,40
250	1,01	1,03	1,05	1,07	1,08	1,09	1,10	1,13	1,17	1,25
300	1,00	1,02	1,05	1,06	1,06	1,07	1,08	1,10	1,14	1,18
400	-	-	1,03	1,05	1,04	1,06	1,07	1,08	1,10	1,15
500	-	-	-	-	1,03	1,04	1,05	1,06	1,08	1,10
600	-	-	-	-	-	-	1,04	1,05	1,07	1,08
800	-	-	-	-	-	-	-	-	1,04	1,06

Determinazione della potenza trasmessa

Potenza trasmessa [kW]										
Velocità [m/s]	REDTHANE Tensione 7% (Forata)					GREENTHANE Tensione 8% (Piena)				
	Diametro della cinghia [mm]									
	5	6	8	10	12	5	6	8	10	12
2,5	0,06	0,09	0,15	0,20	0,35	0,07	0,10	0,17	0,26	0,41
5	0,12	0,17	0,34	0,45	0,70	0,14	0,20	0,38	0,60	0,83
10	0,22	0,34	0,58	0,85	1,30	0,26	0,38	0,62	1,05	1,50
15	0,33	0,50	0,91	1,20	1,90	0,38	0,56	1,05	1,50	2,25
20	0,39	0,58	1,00	1,50	2,20	0,41	0,60	1,07	1,58	2,40
Carico statico in kg sull'asse										
	7	10	20	27	40	8	14	23	30	50

Moltiplicare la potenza trasmessa per il fattore di arco di contatto per ottenere la potenza trasmissibile.

WIDE ANGLE

Cinghie trapezoidali “WIDE ANGLE” POLYMAX in poliuretano 3M - 5M - 7M - 11M

Cinghie trapezoidali in poliuretano con angolo di 60° adatte per applicazioni ad alta velocità.

Elevata fluidità di funzionamento con minime vibrazioni, consentono la realizzazione di trasmissioni compatte. Dimensionalmente stabili, richiedono minima manutenzione e sono resistenti agli agenti atmosferici.

Disponibili a richiesta cinghie multiple (MULTIPOLYMAX).

Dati tecnici

- **Trefoli:** Vitacord (poliestere)
- **Mescola:** Poliuretano
- **Temperatura:** -40/+80 °C

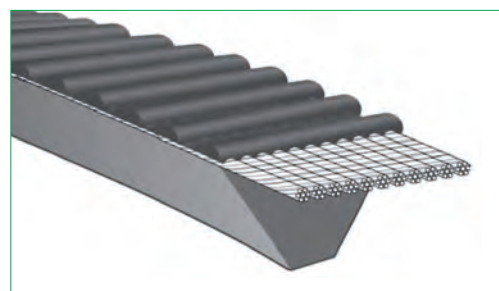

Vantaggi

- Stabilità dimensionale garantita
- Tutte le cinghie sono sempre accoppiabili

Sezioni e caratteristiche dimensionali

Sezioni	a [mm]	b [mm]
3M	3	2
5M	5	3
7M	7	5
11M	11	7

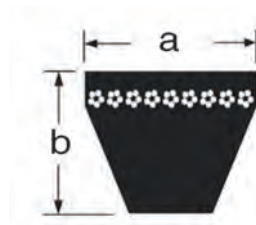

Applicazioni

Compressori, ventilatori industriali, macchine utensili, industria farmaceutica, macchine per il legno.

3M	
Sviluppo nominale esterno [mm]	Tipo
180	3MR180
185	3MR185
190	3MR190
195	3MR195
200	3MR200
206	3MR206
212	3MR212
218	3MR218
224	3MR224
230	3MR230
236	3MR236
243	3MR243
250	3MR250
258	3MR258
265	3MR265
272	3MR272
280	3MR280
290	3MR290
300	3MR300
307	3MR307
315	3MR315
325	3MR325
335	3MR335
345	3MR345
355	3MR355
365	3MR365
375	3MR375
387	3MR387
400	3MR400
412	3MR412
425	3MR425
437	3MR437
450	3MR450
462	3MR462
475	3MR475
487	3MR487
500	3MR500
515	3MR515
530	3MR530
545	3MR545
560	3MR560
580	3MR580
600	3MR600
615	3MR615
630	3MR630
650	3MR650
670	3MR670
690	3MR690
710	3MR710
730	3MR730
750	3MR750

5M	
Sviluppo nominale esterno [mm]	Tipo
280	5MR280
290	5MR290
300	5MR300
307	5MR307
315	5MR315
325	5MR325
335	5MR335
345	5MR345
355	5MR355
365	5MR365
375	5MR375
387	5MR387
400	5MR400
412	5MR412
425	5MR425
437	5MR437
450	5MR450
462	5MR462
475	5MR475
487	5MR487
500	5MR500
515	5MR515
530	5MR530
545	5MR545
560	5MR560
580	5MR580
600	5MR600
615	5MR615
630	5MR630
650	5MR650
670	5MR670
690	5MR690
710	5MR710
730	5MR730
750	5MR750
775	5MR775
800	5MR800
825	5MR825
850	5MR850
875	5MR875
900	5MR900
925	5MR925
950	5MR950
975	5MR975
1000	5MR1000
1030	5MR1030
1060	5MR1060
1090	5MR1090
1120	5MR1120
1150	5MR1150
1180	5MR1180
1220	5MR1220
1250	5MR1250
1280	5MR1280
1320	5MR1320
1360	5MR1360
1400	5MR1400
1450	5MR1450
1500	5MR1500
1850	5MR1850

7M	
Sviluppo nominale esterno [mm]	Tipo
500	7MR500
515	7MR515
530	7MR530
545	7MR545
560	7MR560
580	7MR580
600	7MR600
615	7MR615
630	7MR630
650	7MR650
670	7MR670
690	7MR690
710	7MR710
730	7MR730
750	7MR750
775	7MR775
800	7MR800
825	7MR825
850	7MR850
875	7MR875
900	7MR900
925	7MR925
950	7MR950
975	7MR975
1000	7MR1000
1030	7MR1030
1060	7MR1060
1090	7MR1090
1120	7MR1120
1150	7MR1150
1180	7MR1180
1220	7MR1220
1250	7MR1250
1280	7MR1280
1320	7MR1320
1360	7MR1360
1400	7MR1400
1450	7MR1450
1500	7MR1500
1550	7MR1550
1600	7MR1600
1650	7MR1650
1700	7MR1700
1750	7MR1750
1800	7MR1800
1850	7MR1850
1900	7MR1900
1950	7MR1950
2000	7MR2000
2060	7MR2060
2120	7MR2120
2180	7MR2180
2240	7MR2240
2300	7MR2300

11M	
Sviluppo nominale esterno [mm]	Tipo
710	11MR710
730	11MR730
750	11MR750
775	11MR775
800	11MR800
825	11MR825
850	11MR850
875	11MR875
900	11MR900
925	11MR925
950	11MR950
975	11MR975
1000	11MR1000
1030	11MR1030
1060	11MR1060
1090	11MR1090
1120	11MR1120
1150	11MR1150
1180	11MR1180
1220	11MR1220
1250	11MR1250
1280	11MR1280
1320	11MR1320
1360	11MR1360
1400	11MR1400
1450	11MR1450
1500	11MR1500
1550	11MR1550
1600	11MR1600
1650	11MR1650
1700	11MR1700
1750	11MR1750
1800	11MR1800
1850	11MR1850
1900	11MR1900
1950	11MR1950
2000	11MR2000
2060	11MR2060
2120	11MR2120
2180	11MR2180
2240	11MR2240
2300	11MR2300

Esempio di codifica

CN 5MR 500

Cinghia WIDE ANGLE

Sezione

Sviluppo nominale esterno in mm

Cinghie in poliuretano SYNCRO-MAX® Extra-Wide



SYNCRO-MAX®

INDICE

Cinghie in poliuretano SYNCRO-MAX®	Pag.
Descrizione e caratteristiche	105
Dati tecnici	
• Profilo metrico T10	106
• Profilo in pollici H	107

ELATECH® SYNCRO-MAX®- Extra-Wide

Le cinghie in poliuretano ELATECH® SYNCRO-MAX® Extra-Wide permettono di estendere i vantaggi di cinghie dentate sincrone a superfici più ampie e alle tipiche applicazioni di nastri trasportatori e sistemi modulari di movimentazione.

Realizzate in poliuretano e rinforzate con cavi in Aramid, le cinghie ELATECH® SYNCRO-MAX® permettono grazie alla dentatura una trasmissione positiva e un trasporto sincrono con conseguente assenza di slittamento, migliore tracciabilità, una maggiore precisione di indicizzazione/posizionamento, risolvono esigenze di ingombri con puleggia motrice molto piccola, la tensione della cinghia è inferiore rispetto ai nastri, i carichi statici sugli alberi sono inferiori e di conseguenza si ottiene anche un importante risparmio energetico.

Caratteristiche

- Colore neutro/trasparente del TPU
- Ottima durata
- Resistente al taglio
- Resistente all'acqua, oli e grassi e molti altri prodotti chimici
- Trefoli interni in Kevlar® (aramide)
- I bordi sono totalmente privi di bave ed i trefoli sono totalmente coperti dai fianchi della cinghia
- La tensione dei cavi rimane costante

Aperta o saldata, rivestita con silicone, gomma, TPU o PVC, forate o scanalate su specifica di disegni cliente anche particolarmente complessi e dotate di una vasta gamma di guide anti-sbandamento e tasselli di varie forme e dimensioni, le cinghie in poliuretano Extra-Wide ELATECH® SYNCRO-MAX® offrono la soluzione ideale per un gran numero di applicazioni come la produzione di pannolini, prodotti per l'igiene e la produzione di pneumatici così come in molti altri settori industriali, come nell'alimentare, tabacco, siderurgico, legno, vetro, e naturalmente, di trasporto e imballaggio.

Opzioni disponibili

- Mescola per contatto con alimenti
- Tessuti PAZ / PAR per ridurre il rumore di ingranamento e diminuire l'attrito sul piano di scorrimento
- Applicazione guida antisbandamento
- Rivestimenti in silicone, TPU, PVC e in gomma
- Ampia gamma di tasselli che possono essere saldati a passo
- Esecuzione forature con tecnologia del taglio ad acqua

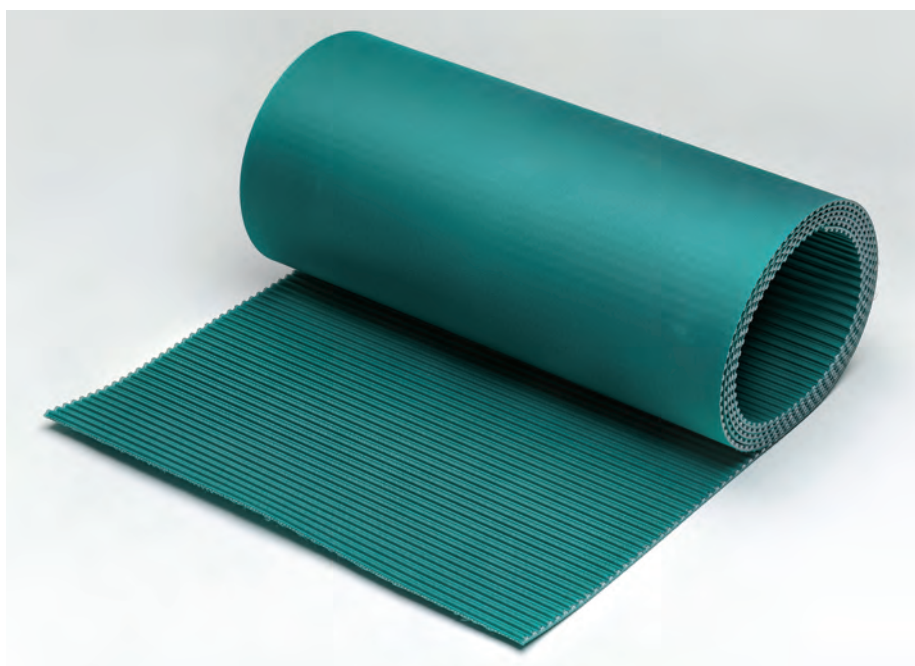

SYNCRO-MAX® W-T10

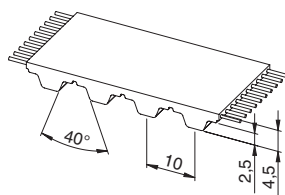
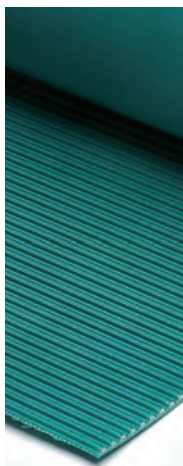

Caratteristiche

- Passo metrico 10 mm
- Cinghia in poliuretano con cavi di trazione in Aramid
- Profilo dente trapezoidale secondo ISO 17396
- Colore naturale miscela PU 92 Sh A
- Lunghezza rotolo standard = 50 m

- Tolleranza di larghezza: ±1,0 [mm]
- Tolleranza di spessore: ±0,3 [mm]

Dati tecnici

Largh. cinghia b [mm]	Carico amm. a trazione Tipo "M" F _{Tzul} [N]	Carico amm. a trazione Tipo "V" F _{Tzul} [N]	Carico di rottura Tipo "M" F _{Br} [N]	Modulo elastico C _{spez} [N]	Peso [kg/m]
250	10210	5105	39088	1276250	0,95
300	12280	6140	47016	1535000	1,14
350	14360	7180	54945	1795000	1,33
400	16430	8215	62874	2053750	1,52
450	18500	9250	70802	2312500	1,71
500 / 510	20570	10285	78731	2571250	1,90

Altre larghezze sono fornibili su richiesta.

Diametro di avvolgimento

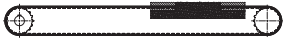
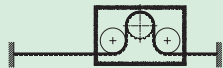
Numero min. di denti della puleggia e diametro min. del galoppino	Tipo di cavo KEVLAR®	
	Trasmissione senza controflessione	Puleggia dentata z _{min}
	Galoppino interno d _{min}	60 mm
	Trasmissione con controflessione	Puleggia dentata z _{min}
	Galoppino esterno d _{min}	60 mm

Resistenza del dente

rpm	F _{Uspez} [N/cm]	rpm	F _{Uspez} [N/cm]	rpm	F _{Uspez} [N/cm]	rpm	F _{Uspez} [N/cm]
0	51,80	800	33,34	1900	26,53	4500	19,40
20	50,32	900	32,44	2000	26,12	5000	18,51
40	49,04	1000	31,63	2200	25,34	5500	17,70
60	47,92	1100	30,89	2400	24,63	6000	16,97
80	46,95	1200	30,21	2600	23,97	6500	16,29
100	46,11	1300	29,58	2800	23,36	7000	15,66
200	42,75	1400	28,99	3000	22,78	7500	15,07
300	40,28	1440	28,76	3200	22,25	8000	14,52
400	38,36	1500	28,44	3400	21,74	8500	14,00
500	36,80	1600	27,92	3600	21,27	9000	13,51
600	35,49	1700	27,43	3800	20,81	9500	13,05
700	34,35	1800	26,97	4000	20,39	10000	12,61

La forza specifica F_{Uspez} è la forza periferica massima che può sopportare un singolo dente della cinghia, a larghezza 1 cm, in qualsiasi condizione di impiego. Tale forza è riferita al numero di giri della motrice. La forza periferica totale trasmissibile dalla cinghia F_u, è calcolata da:

$$F_u [N] = F_{Uspez} \cdot z_e \cdot b$$

Nota: Il carico a rottura riportato nella tabella dei 'Dati tecnici' non è avvalorato da test di trazione bensì deriva da un calcolo teorico sulla base delle prestazioni della singola fune. Pertanto questi valori sono puramente indicativi e non necessariamente corrispondenti alla realtà.

Resistenza della dentatura / rpm

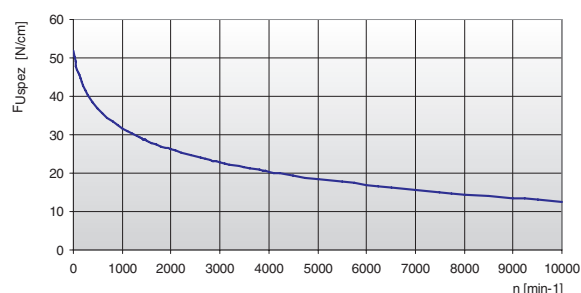

- F_u [N] = forza tangenziale totale
- F_{Uspez} [N/cm] = forza tangenziale specifica
- z_e = n° denti in presa della puleggia motrice
- z_{emax} = n° max. di denti in presa da considerare per il calcolo della trasmissione
- z_{emax} = 12 per ELATECH® M
- z_{emax} = 6 per ELATECH® V
- b [cm] = larghezza cinghia in cm

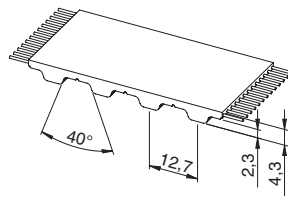
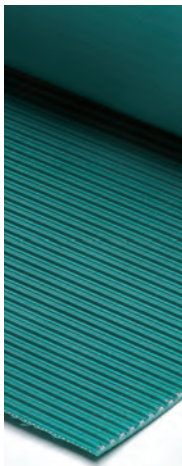
**SYNCR0-MAX®
W-H****Caratteristiche**

- Passo 1/2" = 12,7 mm
- Cinghia in poliuretano con cavi di trazione in Aramid
- Profilo dente trapezoidale secondo UNI/ISO 5296
- Colore naturale miscela PU 92 Sh A
- Lunghezza rotolo standard = 50 m

- Tolleranza di larghezza: ±1,0 [mm]
- Tolleranza di spessore: ±0,3 [mm]

Dati tecnici

Largh. cinghia b Codice / mm	Carico amm. a trazione Tipo "M" F _{Tzul} [N]	Carico amm. a trazione Tipo "V" F _{Tzul} [N]	Carico di rottura Tipo "M" F _{Br} [N]	Modulo elastico C _{spez} [N]	Peso [kg/m]
10 / 254	10210	5105	39088	1276250	0,90
12 / 304,8	12280	6140	47016	1535000	1,05
14 / 355,6	14360	7180	54945	1795000	1,24
16 / 406,4	16430	8215	62874	2053750	1,42
18 / 457,2	18500	9250	70802	2312500	1,60
20 / 508	20570	10285	78731	2571250	1,80

Diametro di avvolgimento

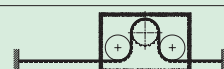
Numero min. di denti della puleggia e diametro min. del galoppino	Tipo di cavo KEVLAR®	
	Trasmissione senza controflessione	Puleggia dentata z _{min}
	Galoppino interno d _{min}	60 mm
Trasmissione con controflessione	Puleggia dentata z _{min}	20
	Galoppino esterno d _{min}	80 mm

Altre larghezze sono fornibili su richiesta.

Resistenza del dente

rpm	F _{Uspez} [N/cm]	rpm	F _{Uspez} [N/cm]	rpm	F _{Uspez} [N/cm]	rpm	F _{Uspez} [N/cm]
0	45,30	800	29,04	1900	23,11	4500	16,88
20	43,95	900	28,26	2000	22,74	5000	16,11
40	42,78	1000	27,55	2200	22,07	5500	15,41
60	41,77	1100	26,90	2400	21,44	6000	14,76
80	40,88	1200	26,31	2600	20,87	6500	14,17
100	40,11	1300	25,76	2800	20,34	7000	13,62
200	37,22	1400	25,25	3000	19,84	7500	13,11
300	35,07	1440	25,05	3200	19,37	8000	12,63
400	33,41	1500	24,77	3400	18,93	8500	12,18
500	32,05	1600	24,32	3600	18,51	9000	11,75
600	30,90	1700	23,89	3800	18,12	9500	11,35
700	29,91	1800	23,49	4000	17,75	10000	10,96

La forza specifica F_{Uspez} è la forza periferica massima che può sopportare un singolo dente della cinghia, a larghezza 1 cm, in qualsiasi condizione di impiego. Tale forza è riferita al numero di giri della motrice. La forza periferica totale trasmissibile dalla cinghia F_u, è calcolata da:

$$F_u [N] = F_{Uspez} \cdot z_e \cdot b$$

Nota: Il carico a rottura riportato nella tabella dei 'Dati tecnici' non è avvalorato da test di trazione bensì deriva da un calcolo teorico sulla base delle prestazioni della singola fune. Pertanto questi valori sono puramente indicativi e non necessariamente corrispondenti alla realtà.

- F_u [N] = forza tangenziale totale
- F_{Uspez} [N/cm] = forza tangenziale specifica
- z_e = n° denti in presa della puleggia motrice
- z_{emax} = n° max. di denti in presa da considerare per il calcolo della trasmissione
- z_{emax} = 12 per ELATECH® M
- z_{emax} = 6 per ELATECH® V
- b [cm] = larghezza cinghia in cm

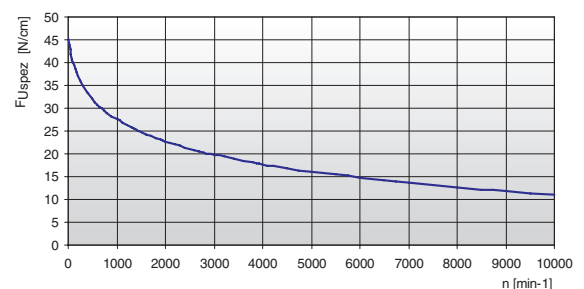
Resistenza della dentatura / rpm

Cinghie in poliuretano a cavo continuo ELA-flex SD®

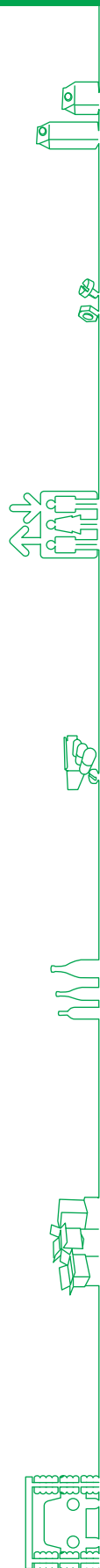

ELA-flex SD®

INDICE

Cinghie in poliuretano ELA-flex SD®	Pag.
Descrizione e caratteristiche	111
Tolleranze di lunghezza	111
Cavi di trazione	111
Certificato di prodotto	111
Esempio di codifica	111
Dati tecnici	
• Profilo metrico T	112 ÷ 114
• Profilo metrico AT	115 ÷ 119
• Profilo in pollici XL, L, H, XH	120 ÷ 123
• Profilo HTD	124 ÷ 126
• Profilo RTD	127 ÷ 129
• Profilo STD	130 ÷ 132
• Profilo EAGLE	133 ÷ 136
• Profilo autocentrante ATK5, ATK10	137 - 138
• Cinghie piane F2, F2,5, F3	139 - 140

Descrizione e caratteristiche

Le cinghie dentate ELA-flex SD® sono prodotte con cavo continuo in acciaio ad elevata resistenza allo sneramento senza saldatura ed il corpo in poliuretano termoplastico ad alta resistenza all'usura, all'abrasione e alla lacerazione.

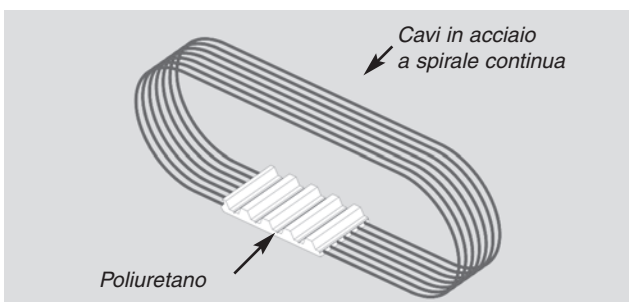

La costruzione con cavo continuo, disposto a spirale, consente alla cinghia di non presentare alcun tratto debole. Le cinghie ELA-flex SD® sono pertanto la soluzione più indicata per applicazioni di trasmissioni di potenza ad alto numero di giri così come per applicazioni di trasporto particolarmente gravose.

Il particolare procedimento di produzione ad alta tecnologia realizzato dai nostri tecnici, permette la produzione di cinghie di qualsiasi sviluppo, dente per dente **da un minimo di 800 mm fino ad un massimo di 24.000 mm** per consentire la massima flessibilità applicativa.

Tolleranze di lunghezza

Sviluppo cinghia [mm]	Tolleranza sullo sviluppo (+/-) [mm]	Sviluppo cinghia [mm]	Tolleranza sullo sviluppo (+/-) [mm]
900	0,75	4000	2,11
1100	0,85	4250	2,24
1300	0,95	4500	2,32
1500	1,04	4750	2,40
1700	1,13	5000	2,52
1900	1,22	5300	2,64
2120	1,30	5600	2,72
2240	1,35	6000	2,92
2360	1,44	6300	3,04
2500	1,49	6700	3,19
2650	1,57	7100	3,35
2800	1,61	7500	3,51
3000	1,70	8000	3,70
3550	1,91	9000	4,09
3750	2,03	oltre	a richiesta

Cinghia doppia dentatura (DUAL)

Su richiesta è possibile fornire cinghie ELA-flex SD® a doppia dentatura. Viene richiesto un quantitativo minimo.

Cavi speciali

Per consentire di risolvere ogni esigenza progettuale, le cinghie ELA-flex SD® possono essere prodotte con cavi speciali:

- HPL** ad alta prestazione
- HFE** ad alta flessibilità
- INOX** per applicazioni in ambienti aggressivi o alimentari
- KEVLAR®** maggiore flessibilità, amagnetico

Cinghie antistatiche

Su richiesta è possibile fornire cinghie dentate ELA-flex SD® con proprietà antistatiche utilizzando particolari mescole o con l'applicazione di uno speciale rivestimento conduttore di elettricità. Viene richiesto in questo caso un quantitativo minimo.

Certificato di prodotto

Le cinghie ELATECH® sono certificate secondo le norme RoHS 2011/65/UE.

Su richiesta è possibile fornire cinghie con proprietà antistatiche.

Tolleranze di spessore e larghezza

Le cinghie ELA-flex SD® sono di serie rettifiche sul dorso e costruite con buona precisione di larghezza. Per maggiori informazioni, si consulti la scheda tecnica del prodotto specifico.

Per particolari necessità è possibile la produzione e la fornitura di spessori particolari e/o di speciali tolleranze di spessore e larghezza.

Esempio di codifica

Codifica profilo "AT":

ELA-flex SD® passo metrico	F	075	AT20	A	11200	/ Z
Cinghia ELA-flex SD®						
Larghezza in mm (3 cifre)						
Profilo "AT" passo 20						
A= cavi in acciaio						
S= cavi in acciaio inox						
K= cavi in Kevlar®						
F= cavi ad alta flessibilità						
P= cavi maggiorati						
Lunghezza in mm (5 cifre)						
Z= rivestimento sul dente (PAZ)						
R= rivestimento sul dorso (PAR)						
D= rivestimento PAZ + PAR						

Codifica passo in pollici:

ELA-flex SD® passo in pollici	F	200	H	A	01702	/ Z
Cinghia ELA-flex SD®						
Larghezza in mm (3 cifre)						
Profilo "H"						
A= cavi in acciaio						
S= cavi in acciaio inox						
K= cavi in Kevlar®						
F= cavi ad alta flessibilità						
P= cavi maggiorati						
Lunghezza in mm (5 cifre)						
Z= rivestimento sul dente (PAZ)						
R= rivestimento sul dorso (PAR)						
D= rivestimento PAZ + PAR						

ELA-flex SD®

T 5

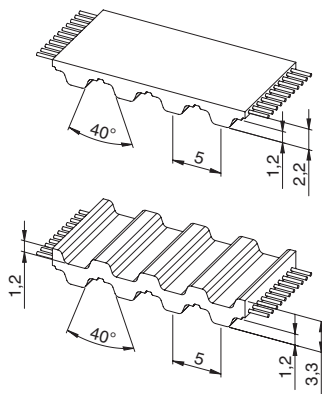
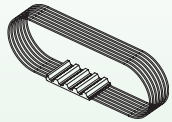

Caratteristiche

- Passo metrico 5 mm
- Cinghia dentata in mescola poliuretanicca a cavi continui in acciaio
- Profilo del dente secondo ISO 17396
- Ideale nelle trasmissioni con sollecitazioni di flessione
- Permette l'utilizzo di pulegge di diametro particolare contenuto
- Potenza trasmissibile ≤ 5 kW
- N. di giri ≤ 10.000 [1/min]
- **Disponibile a doppia dentatura da 1500 mm**

- Larghezza massima: 150 [mm]
- Tolleranza di larghezza: ±0,5 [mm]
- Tolleranza di spessore: ±0,2 [mm]

Dati tecnici

Larghezza cinghia [mm]	10	16	25	32	50	75	100	150
Carico max. ammissibile [N]	384	610	930	1215	1890	2815	3775	5665
Peso lineare [kg/m]	0,02	0,03	0,05	0,07	0,11	0,16	0,21	0,32

Altre larghezze sono fornibili su richiesta.

Resistenza del dente

rpm [min ⁻¹]	M _{spez} [Ncm/cm]	P _{spez} [W/cm]	rpm [min ⁻¹]	M _{spez} [Ncm/cm]	P _{spez} [W/cm]	rpm [min ⁻¹]	M _{spez} [Ncm/cm]	P _{spez} [W/cm]
0	1,966	0,000	1200	1,252	1,573	3400	0,972	3,462
20	1,915	0,040	1300	1,231	1,676	3600	0,957	3,609
40	1,872	0,078	1400	1,211	1,776	3800	0,942	3,749
60	1,834	0,115	1440	1,204	1,815	4000	0,928	3,886
80	1,802	0,151	1500	1,194	1,875	4500	0,895	4,218
100	1,773	0,186	1600	1,176	1,971	5000	0,866	4,533
200	1,663	0,348	1700	1,160	2,065	5500	0,840	4,835
300	1,583	0,497	1800	1,145	2,158	6000	0,815	5,120
400	1,520	0,637	1900	1,131	2,250	6500	0,793	5,395
500	1,468	0,769	2000	1,116	2,338	7000	0,772	5,658
600	1,425	0,895	2200	1,091	2,513	7500	0,753	5,912
700	1,388	1,017	2400	1,068	2,684	8000	0,735	6,153
800	1,354	1,135	2600	1,046	2,847	8500	0,717	6,382
900	1,325	1,249	2800	1,026	3,007	9000	0,701	6,607
1000	1,299	1,360	3000	1,007	3,162	9500	0,686	6,824
1100	1,274	1,467	3200	0,989	3,314	10000	0,672	7,033

Per ottenere la potenza totale "P" e la coppia totale "M" trasmissibili dalla cinghia, utilizzare le seguenti formule:

$$P \text{ [kW]} = P_{spez} z_e z_k b / 1000$$

$$M \text{ [Nm]} = M_{spez} z_e z_k b / 100$$

$$z_e = \frac{z_k}{180} \cdot \arccos \left[\frac{t \cdot (z_g - z_k)}{2 \cdot \pi \cdot A} \right]$$

P = potenza in kW

M = coppia in Nm

P_{spez} = potenza specifica

M_{spez} = coppia specifica

z_e = n° di denti in presa della puleggia motrice

z_{emax} = 12

z_k = n° di denti della puleggia motrice

b = larghezza della cinghia in cm

A = interasse in mm

t = passo

Caratteristiche di flessibilità

Numero minimo di denti e diametro minimo			
Trasmissione senza controflessione		Puleggia dentata z _{min}	10
		Galoppino interno d _{min}	30 mm
Trasmissione con controflessione		Puleggia dentata z _{min}	15
		Galoppino esterno d _{min}	30 mm

Lunghezza minima disponibile

Esecuzione	Largh. max.	
	100 mm	150 mm
Standard	≥ 800 mm	≥ 1500 mm
PAZ	≥ 800 mm	≥ 1800 mm

ELA-flex SD®

T 10

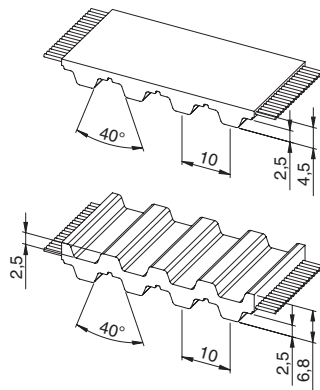
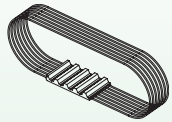

Caratteristiche

- Passo metrico 10 mm
- Cinghia dentata in mescola poliuretanic a cavi continui in acciaio
- Profilo del dente secondo ISO 17396
- Ideale nelle trasmissioni con sollecitazioni di flessione
- Permette l'utilizzo di pulegge di diametro particolare contenuto
- Potenza trasmissibile ≤ 30 kW
- N. di giri ≤ 10.000 [1/min]
- **Disponibile a doppia dentatura da 1500 mm**

- Larghezza massima: 150 [mm]
- Tolleranza di larghezza: ±0,5 [mm]
- Tolleranza di spessore: ±0,2 [mm]

Dati tecnici

Larghezza cinghia [mm]	10	16	25	32	50	75	100	150
Carico max. ammissibile [N]	1150	1840	2760	3570	5640	8400	11160	16790
Peso lineare [kg/m]	0,05	0,07	0,12	0,15	0,23	0,35	0,46	0,69

Altre larghezze sono fornibili su richiesta.

Resistenza del dente

rpm [min ⁻¹]	M _{spez} [Ncm/cm]	P _{spez} [W/cm]	rpm [min ⁻¹]	M _{spez} [Ncm/cm]	P _{spez} [W/cm]	rpm [min ⁻¹]	M _{spez} [Ncm/cm]	P _{spez} [W/cm]
0	8,244	0,000	1200	4,808	6,042	3400	3,460	12,318
20	8,009	0,168	1300	4,708	6,409	3600	3,385	12,761
40	7,805	0,327	1400	4,614	6,764	3800	3,312	13,179
60	7,627	0,479	1440	4,577	6,902	4000	3,245	13,592
80	7,472	0,626	1500	4,526	7,109	4500	3,088	14,549
100	7,339	0,768	1600	4,444	7,445	5000	2,946	15,424
200	6,804	1,425	1700	4,366	7,771	5500	2,817	16,224
300	6,411	2,014	1800	4,292	8,090	6000	2,701	16,969
400	6,105	2,557	1900	4,222	8,401	6500	2,593	17,646
500	5,857	3,066	2000	4,157	8,706	7000	2,492	18,269
600	5,648	3,549	2200	4,033	9,291	7500	2,398	18,836
700	5,467	4,007	2400	3,920	9,851	8000	2,311	19,359
800	5,306	4,445	2600	3,815	10,386	8500	2,228	19,832
900	5,163	4,866	2800	3,718	10,901	9000	2,150	20,264
1000	5,034	5,271	3000	3,626	11,389	9500	2,077	20,661
1100	4,916	5,663	3200	3,541	11,866	10000	2,007	21,015

Per ottenere la potenza totale "P" e la coppia totale "M" trasmissibili dalla cinghia, utilizzare le seguenti formule:

$$P \text{ [kW]} = P_{spez} z_e z_k b / 1000$$

$$M \text{ [Nm]} = M_{spez} z_e z_k b / 100$$

$$z_e = \frac{z_k}{180} \cdot \arccos \left[\frac{t \cdot (z_g - z_k)}{2 \cdot \pi \cdot A} \right]$$

P = potenza in kW

M = coppia in Nm

P_{spez} = potenza specifica

M_{spez} = coppia specifica

z_e = n° di denti in presa della puleggia motrice

z_{e max} = 12

z_k = n° di denti della puleggia motrice

b = larghezza della cinghia in cm

A = interasse in mm

t = passo

Caratteristiche di flessibilità

Numero minimo di denti e diametro minimo			
Trasmissione senza controflessione		Puleggia dentata z _{min}	12
		Galoppino interno d _{min}	60 mm
Trasmissione con controflessione		Puleggia dentata z _{min}	20
		Galoppino esterno d _{min}	60 mm

Lunghezza minima disponibile

Esecuzione	Largh. max.	
	100 mm	150 mm
Standard	≥ 800 mm	≥ 1500 mm
PAZ	≥ 800 mm	≥ 1800 mm

ELA-flex SD®

T 20

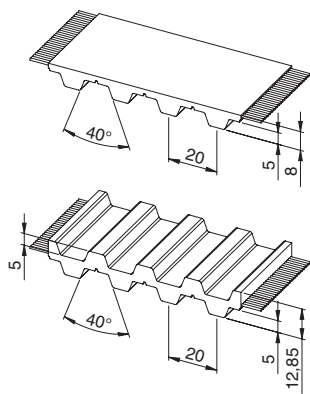
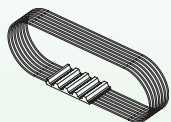

Caratteristiche

- Passo metrico 20 mm
- Cinghia dentata in mescola poliuretanicca a cavi continui in acciaio
- Profilo del dente secondo ISO 17396
- Ideale nelle trasmissioni con sollecitazioni di flessione
- Permette l'utilizzo di pulegge di diametro particolare contenuto
- Potenza trasmissibile ≤ 100 kW
- N. di giri ≤ 6.000 [1/min]
- **Disponibile a doppia dentatura da 1500 mm**
- **Disponibile con cavo HPL**

- Larghezza massima: 150 [mm]
- Tolleranza di larghezza: ±1,0 [mm]
- Tolleranza di spessore: ±0,2 [mm]

Dati tecnici

Larghezza cinghia [mm]	25	32	50	75	100	150
Carico max. ammissibile [N]	4040	5120	8090	12400	16440	24790
Peso lineare [kg/m]	0,18	0,23	0,37	0,55	0,73	1,10

Altre larghezze sono fornibili su richiesta.

Resistenza del dente

rpm [min ⁻¹]	M _{spez} [Ncm/cm]	P _{spez} [W/cm]	rpm [min ⁻¹]	M _{spez} [Ncm/cm]	P _{spez} [W/cm]	rpm [min ⁻¹]	M _{spez} [Ncm/cm]	P _{spez} [W/cm]
0	33,263	0,000	1200	17,542	22,042	3400	11,510	40,978
20	32,181	0,674	1300	17,093	23,268	3600	11,173	42,117
40	31,242	1,309	1400	16,673	24,442	3800	10,851	43,178
60	30,424	1,911	1440	16,511	24,896	4000	10,546	44,170
80	29,714	2,489	1500	16,278	25,568	4500	9,842	46,377
100	29,097	3,047	1600	15,909	26,654	5000	9,209	48,213
200	26,579	5,566	1700	15,562	27,702	5500	8,639	49,753
300	24,777	7,783	1800	15,234	28,714	6000	8,114	50,976
400	23,393	9,798	1900	14,922	29,689	6500	7,630	51,931
500	22,269	11,659	2000	14,623	30,624	-	-	-
600	21,320	13,395	2200	14,069	32,411	-	-	-
700	20,502	15,028	2400	13,563	34,086	-	-	-
800	19,783	16,572	2600	13,092	35,643	-	-	-
900	19,140	18,038	2800	12,659	37,116	-	-	-
1000	18,561	19,435	3000	12,252	38,487	-	-	-
1100	18,029	20,766	3200	11,870	39,773	-	-	-

Per ottenere la potenza totale "P" e la coppia totale "M" trasmissibili dalla cinghia, utilizzare le seguenti formule:

$$P [kW] = P_{spez} z_e z_k b / 1000$$

$$M [Nm] = M_{spez} z_e z_k b / 100$$

$$z_e = \frac{z_k}{180} \cdot \arccos \left[\frac{t \cdot (z_g - z_k)}{2 \cdot \pi \cdot A} \right]$$

- P = potenza in kW
- M = coppia in Nm
- P_{spez} = potenza specifica
- M_{spez} = coppia specifica
- z_e = n° di denti in presa della puleggia motrice
- z_{max} = 12
- z_k = n° di denti della puleggia motrice
- b = larghezza della cinghia in cm
- A = interasse in mm
- t = passo

Caratteristiche di flessibilità

Numero minimo di denti e diametro minimo			
Trasmissione senza controflessione		Puleggia dentata z _{min}	15
		Galoppino interno d _{min}	120 mm
Trasmissione con controflessione		Puleggia dentata z _{min}	25
		Galoppino esterno d _{min}	120 mm

Lunghezza minima disponibile

Esecuzione	Largh. max.	
	100 mm	150 mm
Standard	≥ 900 mm	≥ 1500 mm
PAZ	≥ 900 mm	≥ 1800 mm

ELA-flex SD®

AT 5

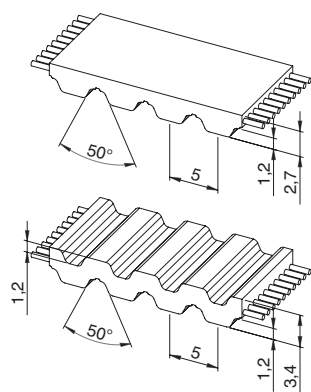
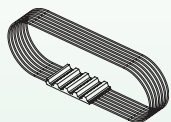

Caratteristiche

- Passo metrico 5 mm
- Cinghia dentata in mescola poliuretanic a cavi continui in acciaio
- Profilo del dente secondo ISO 17396
- Profilo e dimensione del dente ottimizzato per garantire una deformazione minima con distribuzione uniforme del carico
- Elevata stabilità e basso allungamento
- Ridotto effetto poligonale con maggiore silenziosità della trasmissione
- Potenza trasmissibile ≤ 15 kW
- N. di giri ≤ 10.000 [1/min]
- **Disponibile a doppia dentatura da 1500 mm**

- Larghezza massima: 150 [mm]
- Tolleranza di larghezza: ±0,5 [mm]
- Tolleranza di spessore: ±0,2 [mm]

Dati tecnici

Larghezza cinghia [mm]	10	16	25	32	50	75	100	150
Carico max. ammissibile [N]	1150	1840	2760	3570	5640	8400	11160	16790
Peso lineare [kg/m]	0,03	0,05	0,08	0,11	0,17	0,25	0,33	0,50

Altre larghezze sono fornibili su richiesta.

Resistenza del dente

rpm [min ⁻¹]	M _{spez} [Ncm/cm]	P _{spez} [W/cm]	rpm [min ⁻¹]	M _{spez} [Ncm/cm]	P _{spez} [W/cm]	rpm [min ⁻¹]	M _{spez} [Ncm/cm]	P _{spez} [W/cm]
0	2,897	0,000	1200	2,027	2,547	3400	1,514	5,391
20	2,855	0,060	1300	1,990	2,709	3600	1,485	5,598
40	2,817	0,118	1400	1,955	2,866	3800	1,456	5,795
60	2,783	0,175	1440	1,942	2,929	4000	1,429	5,986
80	2,753	0,231	1500	1,923	3,020	4500	1,367	6,442
100	2,725	0,285	1600	1,892	3,170	5000	1,311	6,862
200	2,620	0,549	1700	1,863	3,316	5500	1,260	7,255
300	2,540	0,798	1800	1,836	3,460	6000	1,213	7,619
400	2,458	1,030	1900	1,809	3,599	6500	1,169	7,957
500	2,383	1,248	2000	1,784	3,736	7000	1,128	8,271
600	2,317	1,456	2200	1,736	4,000	7500	1,091	8,568
700	2,258	1,655	2400	1,693	4,256	8000	1,055	8,839
800	2,204	1,846	2600	1,653	4,500	8500	1,023	9,101
900	2,153	2,029	2800	1,615	4,734	9000	0,991	9,337
1000	2,108	2,207	3000	1,580	4,962	9500	0,961	9,555
1100	2,066	2,379	3200	1,546	5,181	10000	0,933	9,766

Per ottenere la potenza totale "P" e la coppia totale "M" trasmissibili dalla cinghia, utilizzare le seguenti formule:

$$P \text{ [kW]} = P_{\text{spez}} \cdot z_e \cdot z_k \cdot b / 1000$$

$$M \text{ [Nm]} = M_{\text{spez}} \cdot z_e \cdot z_k \cdot b / 100$$

$$z_e = \frac{z_k}{180} \cdot \arccos \left[\frac{t \cdot (z_g - z_k)}{2 \cdot \pi \cdot A} \right]$$

P = potenza in kW

M = coppia in Nm

P_{spez} = potenza specifica

M_{spez} = coppia specifica

z_e = n° di denti in presa della puleggia motrice

z_{emax} = 12

z_k = n° di denti della puleggia motrice

b = larghezza della cinghia in cm

A = interasse in mm

t = passo

Caratteristiche di flessibilità

Numero minimo di denti e diametro minimo			
Trasmissione senza controflessione		Puleggia dentata z _{min}	15
		Galoppino interno d _{min}	30 mm
Trasmissione con controflessione		Puleggia dentata z _{min}	25
		Galoppino esterno d _{min}	60 mm

Lunghezza minima disponibile

Esecuzione	Largh. max.	
	100 mm	150 mm
Standard	≥ 800 mm	≥ 1500 mm
PAZ	≥ 800 mm	≥ 1800 mm

ELA-flex SD® AT 10

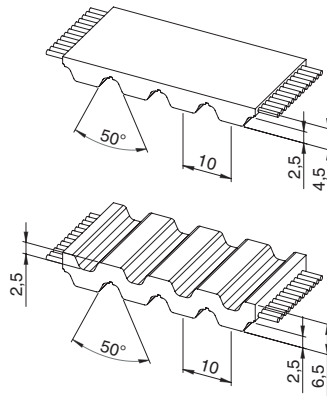

Caratteristiche

- Passo metrico 10 mm
- Cinghia dentata in mescola poliuretanic a cavi continui in acciaio
- Profilo del dente secondo ISO 17396
- Profilo e dimensione del dente ottimizzato per garantire una deformazione minima con distribuzione uniforme del carico
- Elevata stabilità e basso allungamento
- Ridotto effetto poligonale con maggiore silenziosità della trasmissione
- Potenza trasmissibile ≤ 70 kW
- N. di giri ≤ 10.000 [1/min]
- **Disponibile a doppia dentatura da 1500 mm**
- **Disponibile con cavo HPL**

- Larghezza massima: 150 [mm]
- Tolleranza di larghezza: ±0,5 [mm]
- Tolleranza di spessore: ±0,2 [mm]

Dati tecnici

Larghezza cinghia [mm]	16	25	32	50	75	100	150
Carico max. ammissibile [N]	2430	4040	5120	8090	12400	16440	24790
Peso lineare [kg/m]	0,09	0,14	0,18	0,29	0,43	0,57	0,86

Altre larghezze sono fornibili su richiesta.

Resistenza del dente

rpm [min ⁻¹]	M _{spez} [Ncm/cm]	P _{spez} [W/cm]	rpm [min ⁻¹]	M _{spez} [Ncm/cm]	P _{spez} [W/cm]	rpm [min ⁻¹]	M _{spez} [Ncm/cm]	P _{spez} [W/cm]
0	14,096	0,000	1200	9,018	11,331	3400	6,222	22,152
20	13,856	0,290	1300	8,815	12,000	3600	6,060	22,846
40	13,633	0,571	1400	8,626	12,645	3800	5,907	23,504
60	13,424	0,843	1440	8,553	12,897	4000	5,761	24,130
80	13,230	1,108	1500	8,447	13,268	4500	5,424	25,557
100	13,049	1,366	1600	8,279	13,871	5000	5,120	26,807
200	12,312	2,578	1700	8,119	14,454	5500	4,844	27,897
300	11,951	3,754	1800	7,968	15,018	6000	4,591	28,841
400	11,457	4,799	1900	7,824	15,566	6500	4,357	29,652
500	11,025	5,772	2000	7,686	16,097	7000	4,139	30,339
600	10,644	6,687	2200	7,429	17,113	7500	3,936	30,912
700	10,305	7,553	2400	7,191	18,072	8000	3,746	31,377
800	10,000	8,377	2600	6,971	18,978	8500	3,566	31,742
900	9,723	9,163	2800	6,766	19,836	9000	3,397	32,012
1000	9,469	9,915	3000	6,573	20,649	9500	3,236	32,193
1100	9,235	10,637	3200	6,393	21,420	10000	3,084	32,289

Per ottenere la potenza totale "P" e la coppia totale "M" trasmissibili dalla cinghia, utilizzare le seguenti formule:

$$P \text{ [kW]} = P_{spez} z_e z_k b / 1000$$

$$M \text{ [Nm]} = M_{spez} z_e z_k b / 100$$

$$z_e = \frac{z_k}{180} \cdot \arccos \left[\frac{t \cdot (z_g - z_k)}{2 \cdot \pi \cdot A} \right]$$

- P = potenza in kW
- M = coppia in Nm
- P_{spez} = potenza specifica
- M_{spez} = coppia specifica
- z_e = n° di denti in presa della puleggia motrice
- z_{emax} = 12
- z_k = n° di denti della puleggia motrice
- b = larghezza della cinghia in cm
- A = interasse in mm
- t = passo

Caratteristiche di flessibilità

Numero minimo di denti e diametro minimo			
Trasmissione senza controflessione		Puleggia dentata z _{min}	15
		Galoppino interno d _{min}	50 mm
Trasmissione con controflessione		Puleggia dentata z _{min}	25
		Galoppino esterno d _{min}	120 mm

Lunghezza minima disponibile

Esecuzione	Largh. max.	
	100 mm	150 mm
Standard	≥ 800 mm	≥ 1500 mm
PAZ	≥ 800 mm	≥ 1800 mm

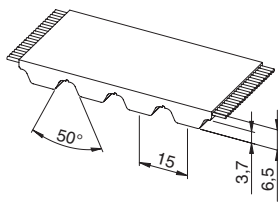
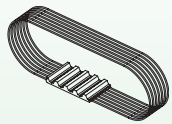
**ELA-flex SD®
AT 15****Caratteristiche**

- Passo metrico 15 mm
- Cinghia dentata in mescola poliuretanic a cavi continui in acciaio
- Profilo e dimensione del dente ottimizzato per garantire una deformazione minima con distribuzione uniforme del carico
- Elevata stabilità e basso allungamento
- Ridotto effetto poligonale con maggiore silenziosità della trasmissione
- Potenza trasmissibile ≤ 200 kW
- N. di giri ≤ 6.000 [1/min]

- Larghezza massima: 150 [mm]
- Tolleranza di larghezza: ±1,0 [mm]
- Tolleranza di spessore: ±0,2 [mm]

Dati tecnici

Larghezza cinghia [mm]	25	32	50	75	100	150
Carico max. ammissibile [N]	8500	10200	16150	24650	33150	49300
Peso lineare [kg/m]	0,22	0,28	0,44	0,66	0,88	1,33

Altre larghezze sono fornibili su richiesta.

Resistenza del dente

rpm [min ⁻¹]	M _{spez} [Ncm/cm]	P _{spez} [W/cm]	rpm [min ⁻¹]	M _{spez} [Ncm/cm]	P _{spez} [W/cm]	rpm [min ⁻¹]	M _{spez} [Ncm/cm]	P _{spez} [W/cm]
0	34,330	0,000	1200	19,103	24,004	3400	10,688	38,052
20	33,874	0,709	1300	18,495	25,176	3600	10,203	38,463
40	33,435	1,400	1400	17,922	26,273	3800	9,740	38,757
60	33,012	2,074	1440	17,704	26,696	4000	9,301	38,957
80	32,606	2,731	1500	17,385	27,306	4500	8,289	39,057
100	32,217	3,374	1600	16,878	28,278	5000	7,377	38,622
200	30,489	6,385	1700	16,399	29,191	5500	6,546	37,700
300	27,999	8,795	1800	15,940	30,044	6000	5,784	36,342
400	26,490	11,095	1900	15,508	30,854	-	-	-
500	25,174	13,180	2000	15,093	31,608	-	-	-
600	24,019	15,090	2200	14,317	32,981	-	-	-
700	22,992	16,853	2400	13,603	34,186	-	-	-
800	22,068	18,487	2600	12,939	35,227	-	-	-
900	21,230	20,008	2800	12,323	36,131	-	-	-
1000	20,467	21,431	3000	11,746	36,897	-	-	-
1100	19,760	22,760	3200	11,201	37,533	-	-	-

Per ottenere la potenza totale "P" e la coppia totale "M" trasmissibili dalla cinghia, utilizzare le seguenti formule:

$$P \text{ [kW]} = P_{\text{spez}} z_e z_k b / 1000$$

$$M \text{ [Nm]} = M_{\text{spez}} z_e z_k b / 100$$

$$z_e = \frac{z_k}{180} \cdot \arccos \left[\frac{t \cdot (z_g - z_k)}{2 \cdot \pi \cdot A} \right]$$

P = potenza in kW

M = coppia in Nm

P_{spez} = potenza specifica

M_{spez} = coppia specifica

z_e = n° di denti in presa della puleggia motrice

z_{emax} = 12

z_k = n° di denti della puleggia motrice

b = larghezza della cinghia in cm

A = interasse in mm

t = passo

Caratteristiche di flessibilità

Numero minimo di denti e diametro minimo			
Trasmissione senza controflessione		Puleggia dentata z _{min}	25
		Galoppino interno d _{min}	120 mm
Trasmissione con controflessione		Puleggia dentata z _{min}	40
		Galoppino esterno d _{min}	250 mm

Lunghezza minima disponibile

Esecuzione	Largh. max. 150 mm
Standard	≥ 1500 mm
PAZ	≥ 1800 mm

ELA-flex SD®

ATM 10

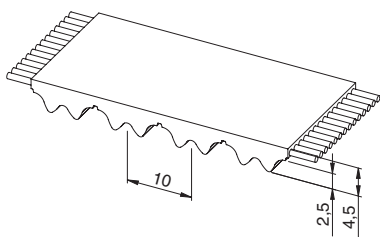
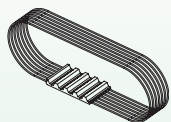

Caratteristiche

- Passo metrico 10 mm
- Cinghia dentata in mescola poliuretanic a cavi continui in acciaio
- Profilo e dimensione del dente ottimizzato per garantire una deformazione minima con distribuzione uniforme del carico
- Elevata stabilità e basso allungamento
- Ridotto effetto poligonale con maggiore silenziosità della trasmissione
- Potenza trasmissibile ≤ 70 kW
- N. di giri ≤ 10.000 [1/min]
- **Lunghezza massima 2400 mm**

- Larghezza massima: 100 [mm]
- Tolleranza di larghezza: ±0,5 [mm]
- Tolleranza di spessore: ±0,2 [mm]

Dati tecnici

Larghezza cinghia [mm]	16	25	32	50	75	100
Carico max. ammissibile [N]	2430	4040	5120	8090	12400	16440
Peso lineare [kg/m]	0,09	0,14	0,18	0,29	0,43	0,57

Altre larghezze sono fornibili su richiesta.

Resistenza del dente

rpm [min ⁻¹]	M _{spez} [Ncm/cm]	P _{spez} [W/cm]	rpm [min ⁻¹]	M _{spez} [Ncm/cm]	P _{spez} [W/cm]	rpm [min ⁻¹]	M _{spez} [Ncm/cm]	P _{spez} [W/cm]
0	15,51	0,00	1200	9,92	12,46	3400	6,84	24,37
20	15,22	0,32	1300	9,70	13,20	3600	6,67	25,13
40	14,95	0,63	1400	9,49	13,91	3800	6,50	25,85
60	14,70	0,92	1440	9,41	14,19	4000	6,34	26,54
80	14,47	1,21	1500	9,29	14,59	4500	5,97	28,11
100	14,26	1,49	1600	9,11	15,26	5000	5,63	29,49
200	13,41	2,81	1700	8,93	15,90	5500	5,33	30,69
300	13,15	4,13	1800	8,76	16,52	6000	5,05	31,73
400	12,60	5,28	1900	8,61	17,12	6500	4,79	32,62
500	12,13	6,35	2000	8,45	17,71	7000	4,55	33,37
600	11,71	7,36	2200	8,17	18,82	7500	4,33	34,00
700	11,34	8,31	2400	7,91	19,88	8000	4,12	34,51
800	11,00	9,21	2600	7,67	20,88	8500	3,92	34,92
900	10,69	10,08	2800	7,44	21,82	9000	3,74	35,21
1000	10,42	10,91	3000	7,23	22,71	9500	3,56	35,41
1100	10,16	11,70	3200	7,03	23,56	10000	3,39	35,52

Per ottenere la potenza totale "P" e la coppia totale "M" trasmissibili dalla cinghia, utilizzare le seguenti formule:

$$P \text{ [kW]} = P_{spez} \cdot z_e \cdot z_k \cdot b / 1000$$

$$M \text{ [Nm]} = M_{spez} \cdot z_e \cdot z_k \cdot b / 100$$

$$z_e = \frac{z_k}{180} \cdot \arccos \left[\frac{t \cdot (z_g - z_k)}{2 \cdot \pi \cdot A} \right]$$

- P = potenza in kW
- M = coppia in Nm
- P_{spez} = potenza specifica
- M_{spez} = coppia specifica
- z_e = n° di denti in presa della puleggia motrice
- z_emax = 12
- z_k = n° di denti della puleggia motrice
- b = larghezza della cinghia in cm
- A = interasse in mm
- t = passo

Caratteristiche di flessibilità

Numero minimo di denti e diametro minimo			
Trasmissione senza controflessione		Puleggia dentata z _{min}	15
		Galoppino interno d _{min}	50 mm
Trasmissione con controflessione		Puleggia dentata z _{min}	25
		Galoppino esterno d _{min}	120 mm

Lunghezza minima disponibile

Esecuzione	Largh. max. 100 mm
Standard	≥ 800 mm
PAZ	≥ 800 mm

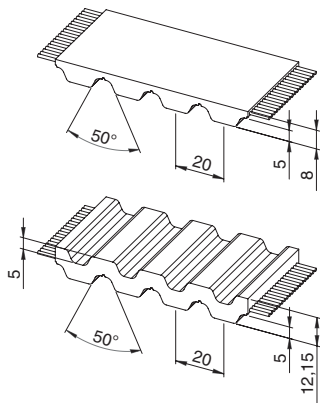
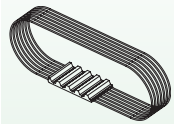
**ELA-flex SD®
AT 20****Caratteristiche**

- Passo metrico 20 mm
- Cinghia dentata in mescola poliuretanic a cavi continui in acciaio
- Profilo del dente secondo ISO 17396
- Profilo e dimensione del dente ottimizzato per garantire una deformazione minima con distribuzione uniforme del carico
- Elevata stabilità e basso allungamento
- Ridotto effetto poligonale con maggiore silenziosità della trasmissione
- Potenza trasmissibile ≤ 200 kW
- N. di giri ≤ 6.000 [1/min]
- **Disponibile a doppia dentatura da 1500 mm**
- **Disponibile con cavo HPL**

- Larghezza massima: 150 [mm]
- Tolleranza di larghezza: ±1,0 [mm]
- Tolleranza di spessore: ±0,2 [mm]

Dati tecnici

Larghezza cinghia [mm]	25	32	50	75	100	150
Carico max. ammissibile [N]	5760	7200	11520	17280	23040	34560
Peso lineare [kg/m]	0,24	0,31	0,48	0,73	0,97	1,45

Altre larghezze sono fornibili su richiesta.

Resistenza del dente

rpm [min ⁻¹]	M _{spez} [Ncm/cm]	P _{spez} [W/cm]	rpm [min ⁻¹]	M _{spez} [Ncm/cm]	P _{spez} [W/cm]	rpm [min ⁻¹]	M _{spez} [Ncm/cm]	P _{spez} [W/cm]
0	48,192	0,000	1200	27,063	34,006	3400	15,842	56,402
20	47,288	0,990	1300	26,251	35,734	3600	15,196	57,284
40	46,438	1,945	1400	25,487	37,363	3800	14,579	58,009
60	45,639	2,867	1440	25,197	37,994	4000	13,993	58,609
80	44,885	3,760	1500	24,771	38,907	4500	12,643	59,576
100	44,175	4,626	1600	24,096	40,370	5000	11,427	59,829
200	41,199	8,628	1700	23,456	41,755	5500	10,320	59,432
300	38,923	12,227	1800	22,845	43,059	6000	9,304	58,456
400	36,911	15,460	1900	22,269	44,305	-	-	-
500	35,157	18,407	2000	21,715	45,477	-	-	-
600	33,617	21,120	2200	20,681	47,641	-	-	-
700	32,248	23,637	2400	19,729	49,580	-	-	-
800	31,016	25,982	2600	18,844	51,303	-	-	-
900	29,899	28,177	2800	18,023	52,841	-	-	-
1000	28,880	30,241	3000	17,252	54,196	-	-	-
1100	27,938	32,180	3200	16,527	55,377	-	-	-

Per ottenere la potenza totale "P" e la coppia totale "M" trasmissibili dalla cinghia, utilizzare le seguenti formule:

$$P \text{ [kW]} = P_{spez} \cdot z_e \cdot z_k \cdot b / 1000$$

$$M \text{ [Nm]} = M_{spez} \cdot z_e \cdot z_k \cdot b / 100$$

$$z_e = \frac{z_k}{180} \cdot \arccos \left[\frac{t \cdot (z_g - z_k)}{2 \cdot \pi \cdot A} \right]$$

P = potenza in kW

M = coppia in Nm

P_{spez} = potenza specifica

M_{spez} = coppia specifica

z_e = n° di denti in presa della puleggia motrice

z_{emax} = 12

z_k = n° di denti della puleggia motrice

b = larghezza della cinghia in cm

A = interasse in mm

t = passo

Caratteristiche di flessibilità

Numero minimo di denti e diametro minimo			
Trasmissione senza controflessione		Puleggia dentata z _{min}	18
		Galoppino interno d _{min}	120 mm
Trasmissione con controflessione		Puleggia dentata z _{min}	25
		Galoppino esterno d _{min}	180 mm

Lunghezza minima disponibile

Esecuzione	Largh. max.	
	100 mm	150 mm
Standard	≥ 900 mm	≥ 1500 mm
PAZ	≥ 900 mm	≥ 1800 mm

ELA-flex SD® XL

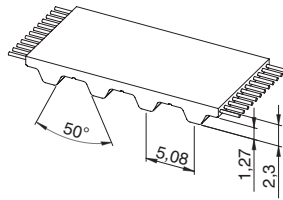
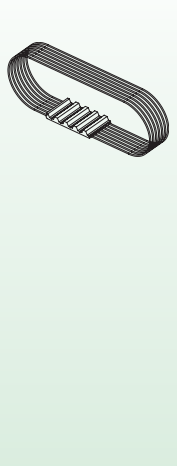

Caratteristiche

- Passo 1/5" = 5,08 mm
- Cinghia dentata in mescola poliuretanic a cavi continui in acciaio
- Profilo del dente trapezoidale secondo UNI/ISO 5296
- Permette l'utilizzo di pulegge di diametro particolarmente contenuto
- È utilizzata principalmente in applicazioni dove il passo in pollici è un vantaggio
- Potenza trasmissibile ≤ 5 kW
- N. di giri ≤ 10.000 [1/min]

- Larghezza massima: 101,6 [mm]
- Tolleranza di larghezza: ±0,5 [mm]
- Tolleranza di spessore: ±0,2 [mm]

Dati tecnici

Larghezza cinghia [inch]	0,25 / 6,35	0,37 / 9,53	0,50 / 12,7	0,75 / 19,1	1,00 / 25,4	1,50 / 38,1	2,00 / 50,8	4,00 / 101,6
Carico max. ammissibile [N]	224	352	480	704	960	1440	1920	3840
Peso lineare [kg/m]	0,016	0,024	0,033	0,049	0,065	0,098	0,130	0,260

Altre larghezze sono fornibili su richiesta.

Resistenza del dente

rpm [min ⁻¹]	M _{spez} [Ncm/cm]	P _{spez} [W/cm]	rpm [min ⁻¹]	M _{spez} [Ncm/cm]	P _{spez} [W/cm]	rpm [min ⁻¹]	M _{spez} [Ncm/cm]	P _{spez} [W/cm]
0	2,029	0,000	1200	1,294	1,626	3400	1,006	3,581
20	1,978	0,041	1300	1,273	1,732	3600	0,990	3,730
40	1,932	0,081	1400	1,252	1,836	3800	0,974	3,877
60	1,894	0,119	1440	1,245	1,877	4000	0,960	4,020
80	1,860	0,156	1500	1,234	1,938	4500	0,926	4,362
100	1,830	0,192	1600	1,216	2,037	5000	0,896	4,690
200	1,717	0,360	1700	1,200	2,136	5500	0,868	5,001
300	1,635	0,514	1800	1,184	2,231	6000	0,843	5,298
400	1,570	0,658	1900	1,169	2,326	6500	0,820	5,580
500	1,518	0,795	2000	1,155	2,418	7000	0,798	5,849
600	1,473	0,926	2200	1,129	2,600	7500	0,779	6,115
700	1,434	1,051	2400	1,104	2,776	8000	0,759	6,360
800	1,400	1,173	2600	1,082	2,945	8500	0,741	6,599
900	1,370	1,291	2800	1,061	3,110	9000	0,725	6,835
1000	1,342	1,405	3000	1,041	3,271	9500	0,709	7,053
1100	1,317	1,517	3200	1,023	3,427	10000	0,695	7,272

Per ottenere la potenza totale "P" e la coppia totale "M" trasmissibili dalla cinghia, utilizzare le seguenti formule:

$$P \text{ [kW]} = P_{spez} z_e z_k b / 1000$$

$$M \text{ [Nm]} = M_{spez} z_e z_k b / 100$$

$$z_e = \frac{z_k}{180} \cdot \arccos \left[\frac{t \cdot (z_g - z_k)}{2 \cdot \pi \cdot A} \right]$$

P = potenza in kW

M = coppia in Nm

P_{spez} = potenza specifica

M_{spez} = coppia specifica

z_e = n° di denti in presa della puleggia motrice

z_{emax} = 12

z_k = n° di denti della puleggia motrice

b = larghezza della cinghia in cm

A = interasse in mm

t = passo

Caratteristiche di flessibilità

Numero minimo di denti e diametro minimo			
Trasmissione senza controflessione		Puleggia dentata z _{min}	10
		Galoppino interno d _{min}	30 mm
Trasmissione con controflessione		Puleggia dentata z _{min}	15
		Galoppino esterno d _{min}	30 mm

Lunghezza minima disponibile

Esecuzione	Largh. max. 4"
Standard	≥ 800 mm
PAZ	≥ 800 mm

ELA-flex SD®

L

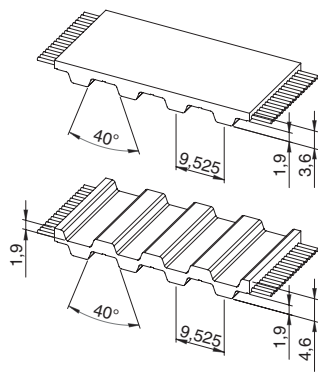
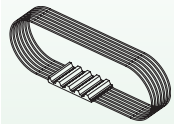

Caratteristiche

- Passo 3/8" = 9,525 mm
- Cinghia dentata in mescola poliuretanic a cavi continui in acciaio
- Profilo del dente trapezoidale secondo DIN/ISO 5296
- Permette l'utilizzo di pulegge di diametro particolarmente contenuto
- È utilizzata principalmente in applicazioni dove il passo in pollici è un vantaggio
- Potenza trasmissibile ≤ 20 kW
- N. di giri ≤ 10.000 [1/min]
- **Disponibile a doppia dentatura da 1500 mm**

- Larghezza massima: 101,6 [mm]
- Tolleranza di larghezza: ±0,5 [mm]
- Tolleranza di spessore: ±0,2 [mm]

Dati tecnici

Larghezza cinghia [inch]	0,50 / 12,7	0,75 / 19,1	1,00 / 25,4	1,50 / 38,1	2,00 / 50,8	3,00 / 76,2	4,00 / 101,6
Carico max. ammissibile [N]	1380	2185	2875	4255	5635	8510	11385
Peso lineare [kg/m]	0,05	0,08	0,10	0,15	0,20	0,30	0,40

Altre larghezze sono fornibili su richiesta.

Resistenza del dente

rpm [min ⁻¹]	M _{spez} [Ncm/cm]	P _{spez} [W/cm]	rpm [min ⁻¹]	M _{spez} [Ncm/cm]	P _{spez} [W/cm]	rpm [min ⁻¹]	M _{spez} [Ncm/cm]	P _{spez} [W/cm]
0	5,852	0,000	1200	3,393	4,263	3400	2,441	8,689
20	5,673	0,119	1300	3,321	4,521	3600	2,388	9,000
40	5,518	0,231	1400	3,256	4,774	3800	2,336	9,295
60	5,383	0,338	1440	3,230	4,871	4000	2,288	9,581
80	5,266	0,441	1500	3,194	5,017	4500	2,177	10,258
100	5,165	0,541	1600	3,137	5,255	5000	2,077	10,874
200	4,789	1,003	1700	3,082	5,486	5500	1,986	11,437
300	4,516	1,419	1800	3,029	5,709	6000	1,903	11,953
400	4,304	1,803	1900	2,980	5,930	6500	1,827	12,433
500	4,131	2,163	2000	2,933	6,143	7000	1,755	12,867
600	3,984	2,503	2200	2,845	6,555	7500	1,689	13,263
700	3,857	2,827	2400	2,765	6,949	8000	1,627	13,626
800	3,744	3,137	2600	2,692	7,330	8500	1,569	13,965
900	3,644	3,434	2800	2,623	7,689	9000	1,513	14,258
1000	3,553	3,721	3000	2,559	8,039	9500	1,461	14,537
1100	3,470	3,997	3200	2,498	8,371	10000	1,411	14,779

Per ottenere la potenza totale "P" e la coppia totale "M" trasmissibili dalla cinghia, utilizzare le seguenti formule:

$$P \text{ [kW]} = P_{spez} z_e z_k b / 1000$$

$$M \text{ [Nm]} = M_{spez} z_e z_k b / 100$$

$$z_e = \frac{z_k}{180} \cdot \arccos \left[\frac{t \cdot (z_g - z_k)}{2 \cdot \pi \cdot A} \right]$$

P = potenza in kW

M = coppia in Nm

P_{spez} = potenza specifica

M_{spez} = coppia specifica

z_e = n° di denti in presa della puleggia motrice

z_{emax} = 12

z_k = n° di denti della puleggia motrice

b = larghezza della cinghia in cm

A = interasse in mm

t = passo

Caratteristiche di flessibilità

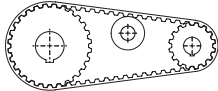
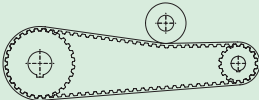
Numero minimo di denti e diametro minimo			
Trasmissione senza controflessione		Puleggia dentata z _{min}	15
		Galoppino interno d _{min}	60 mm
Trasmissione con controflessione		Puleggia dentata z _{min}	20
		Galoppino esterno d _{min}	60 mm

Lunghezza minima disponibile

Esecuzione	Largh. max. 4"
Standard	≥ 800 mm
PAZ	≥ 800 mm

ELA-flex SD®

H

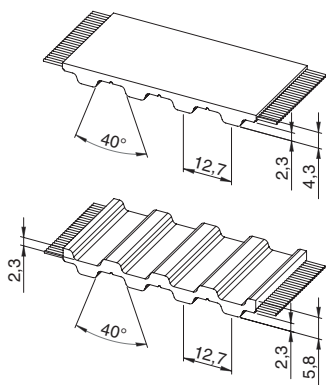
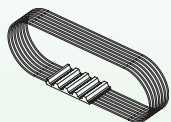

Caratteristiche

- Passo 1/2" = 12,7 mm
- Cinghia dentata in mescola poliuretanic a cavi continui in acciaio
- Profilo del dente trapezoidale secondo UNI/ISO 5296
- Permette l'utilizzo di pulegge di diametro particolarmente contenuto
- È utilizzata principalmente in applicazioni dove il passo in pollici è un vantaggio
- Potenza trasmissibile ≤ 30 kW
- N. di giri ≤ 10.000 [1/min]
- **Disponibile a doppia dentatura da 1500 mm**

- Larghezza massima: 101,6 [mm]
- Tolleranza di larghezza: ±0,5 [mm]
- Tolleranza di spessore: ±0,2 [mm]

Dati tecnici

Larghezza cinghia [inch]	0,50 / 12,7	0,75 / 19,1	1,00 / 25,4	1,50 / 38,1	2,00 / 50,8	3,00 / 76,2	4,00 / 101,6
Carico max. ammissibile [N]	1380	2185	2875	4255	5635	8510	11385
Peso lineare [kg/m]	0,056	0,084	0,113	0,169	0,225	0,338	0,450

Altre larghezze sono fornibili su richiesta.

Resistenza del dente

rpm [min ⁻¹]	M _{spez} [Ncm/cm]	P _{spez} [W/cm]	rpm [min ⁻¹]	M _{spez} [Ncm/cm]	P _{spez} [W/cm]	rpm [min ⁻¹]	M _{spez} [Ncm/cm]	P _{spez} [W/cm]
0	9,156	0,000	1200	5,318	6,682	3400	3,826	13,622
20	8,883	0,186	1300	5,207	7,088	3600	3,741	14,104
40	8,647	0,362	1400	5,104	7,482	3800	3,663	14,573
60	8,443	0,530	1440	5,063	7,635	4000	3,588	15,027
80	8,263	0,692	1500	5,007	7,864	4500	3,412	16,077
100	8,107	0,849	1600	4,916	8,236	5000	3,256	17,049
200	7,523	1,576	1700	4,829	8,596	5500	3,115	17,939
300	7,089	2,227	1800	4,748	8,949	6000	2,983	18,744
400	6,753	2,829	1900	4,671	9,293	6500	2,864	19,494
500	6,478	3,392	2000	4,596	9,626	7000	2,753	20,179
600	6,246	3,924	2200	4,461	10,277	7500	2,650	20,811
700	6,046	4,431	2400	4,334	10,891	8000	2,553	21,385
800	5,870	4,917	2600	4,218	11,485	8500	2,462	21,912
900	5,712	5,383	2800	4,111	12,054	9000	2,375	22,382
1000	5,569	5,831	3000	4,010	12,597	9500	2,294	22,821
1100	5,437	6,263	3200	3,915	13,119	10000	2,215	23,197

Per ottenere la potenza totale "P" e la coppia totale "M" trasmissibili dalla cinghia, utilizzare le seguenti formule:

$$P \text{ [kW]} = P_{spez} z_e z_k b / 1000$$

$$M \text{ [Nm]} = M_{spez} z_e z_k b / 100$$

$$z_e = \frac{z_k}{180} \cdot \arccos \left[\frac{t \cdot (z_g - z_k)}{2 \cdot \pi \cdot A} \right]$$

P = potenza in kW

M = coppia in Nm

P_{spez} = potenza specifica

M_{spez} = coppia specifica

z_e = n° di denti in presa della puleggia motrice

z_{emax} = 12

z_k = n° di denti della puleggia motrice

b = larghezza della cinghia in cm

A = interasse in mm

t = passo

Caratteristiche di flessibilità

Numero minimo di denti e diametro minimo			
Trasmissione senza controflessione		Puleggia dentata z _{min}	14
		Galoppino interno d _{min}	60 mm
Trasmissione con controflessione		Puleggia dentata z _{min}	20
		Galoppino esterno d _{min}	80 mm

Lunghezza minima disponibile

Esecuzione	Largh. max. 4"
Standard	≥ 800 mm
PAZ	≥ 800 mm

ELA-flex SD®

XH

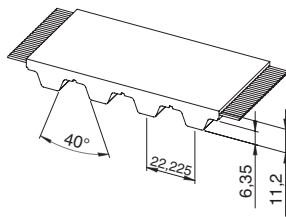
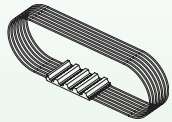

Caratteristiche

- Passo 7/8" = 22,225 mm
- Cinghia dentata in mescola poliuretanic a cavi continui in acciaio
- Profilo del dente trapezoidale secondo UNI/ISO 5296
- Permette l'utilizzo di pulegge di diametro particolarmente contenuto
- È utilizzata principalmente in applicazioni dove il passo in pollici è un vantaggio
- Potenza trasmissibile ≤ 100 kW
- N. di giri ≤ 4.000 [1/min]

- Larghezza massima: 152,4 [mm]
- Tolleranza di larghezza: ±1,0 [mm]
- Tolleranza di spessore: ±0,2 [mm]

Dati tecnici

Larghezza cinghia [inch]	1,00 / 25,4	2,00 / 50,8	3,00 / 76,2	4,00 / 101,6	6,00 / 152,4
Carico max. ammissibile [N]	3675	7350	11270	14945	22295
Peso lineare [kg/m]	0,27	0,53	0,80	1,06	1,59

Altre larghezze sono fornibili su richiesta.

Resistenza del dente

rpm [min ⁻¹]	M _{spez} [Ncm/cm]	P _{spez} [W/cm]	rpm [min ⁻¹]	M _{spez} [Ncm/cm]	P _{spez} [W/cm]	rpm [min ⁻¹]	M _{spez} [Ncm/cm]	P _{spez} [W/cm]
0	33,957	0,000	1200	17,802	22,369	3200	12,904	43,237
20	32,889	0,689	1300	17,405	23,692	3400	12,599	44,855
40	31,932	1,337	1400	17,037	24,975	3600	12,312	46,411
60	31,074	1,952	1440	16,897	25,477	3800	12,040	47,907
80	30,306	2,539	1500	16,693	26,220	4000	11,782	49,347
100	29,618	3,101	1600	16,372	27,430	-	-	-
200	26,460	5,541	1700	16,070	28,606	-	-	-
300	24,554	7,713	1800	15,785	29,752	-	-	-
400	23,178	9,708	1900	15,515	30,867	-	-	-
500	22,100	11,571	2000	15,259	31,955	-	-	-
600	21,213	13,327	2200	14,782	34,053	-	-	-
700	20,459	14,996	2400	14,347	36,054	-	-	-
800	19,804	16,590	2600	13,946	37,967	-	-	-
900	19,224	18,117	2800	13,574	39,798	-	-	-
1000	18,704	19,586	2880	13,433	40,509	-	-	-
1100	18,233	21,001	3000	13,228	41,553	-	-	-

Per ottenere la potenza totale "P" e la coppia totale "M" trasmissibili dalla cinghia, utilizzare le seguenti formule:

$$P \text{ [kW]} = P_{spez} z_e z_k b / 1000$$

$$M \text{ [Nm]} = M_{spez} z_e z_k b / 100$$

$$z_e = \frac{z_k}{180} \cdot \arccos \left[\frac{t \cdot (z_g - z_k)}{2 \cdot \pi \cdot A} \right]$$

P = potenza in kW

M = coppia in Nm

P_{spez} = potenza specifica

M_{spez} = coppia specifica

z_e = n° di denti in presa della puleggia motrice

z_{emax} = 12

z_k = n° di denti della puleggia motrice

b = larghezza della cinghia in cm

A = interasse in mm

t = passo

Caratteristiche di flessibilità

Numero minimo di denti e diametro minimo			
Trasmissione senza controflessione		Puleggia dentata z _{min}	18
		Galoppino interno d _{min}	150 mm
Trasmissione con controflessione		Puleggia dentata z _{min}	20
		Galoppino esterno d _{min}	180 mm

Lunghezza minima disponibile

Esecuzione	Largh. max.
	6"
Standard	≥ 1500 mm
PAZ	≥ 1800 mm

ELA-flex SD® HTD 5M

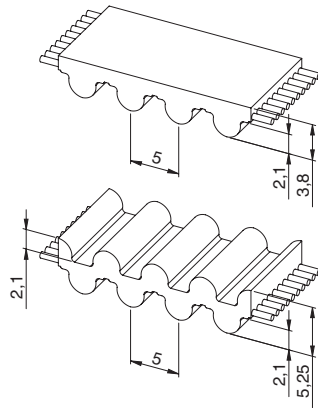

Caratteristiche

- Passo metrico 5 mm
- Cinghia dentata in mescola poliuretanic speciale e cavi continui in acciaio a dente arrotondato
- Profilo del dente secondo ISO 13050
- Il profilo a dente arrotondato permette una distribuzione uniforme degli sforzi garantendo alte prestazioni, alta capacità di trasmissione di potenza e un preciso ingranamento della dentatura
- Potenza trasmissibile ≤ 6 kW
- N. di giri ≤ 10.000 [1/min]
- **Disponibile a doppia dentatura da 1500 mm**

- Larghezza massima: 150 [mm]
- Tolleranza di larghezza: ±0,5 [mm]
- Tolleranza di spessore: ±0,2 [mm]

Dati tecnici

Larghezza cinghia [mm]	10	15	25	50	100	150
Carico max. ammissibile [N]	1150	1725	2760	5635	11155	16790
Peso lineare [kg/m]	0,05	0,07	0,11	0,23	0,46	0,68

Altre larghezze sono fornibili su richiesta.

Resistenza del dente

rpm [min ⁻¹]	M _{spez} [Ncm/cm]	P _{spez} [W/cm]	rpm [min ⁻¹]	M _{spez} [Ncm/cm]	P _{spez} [W/cm]	rpm [min ⁻¹]	M _{spez} [Ncm/cm]	P _{spez} [W/cm]
0	2,928	0,000	1200	1,992	2,503	3400	1,461	5,203
20	2,885	0,060	1300	1,955	2,661	3600	1,430	5,390
40	2,845	0,119	1400	1,920	2,814	3800	1,400	5,570
60	2,809	0,176	1440	1,906	2,875	4000	1,371	5,743
80	2,776	0,233	1500	1,887	2,964	4500	1,305	6,148
100	2,747	0,288	1600	1,855	3,109	5000	1,245	6,517
200	2,637	0,552	1700	1,826	3,250	5500	1,190	6,854
300	2,457	0,772	1800	1,797	3,387	6000	1,140	7,161
400	2,395	1,003	1900	1,770	3,521	6500	1,093	7,440
500	2,333	1,221	2000	1,744	3,652	7000	1,050	7,695
600	2,273	1,428	2200	1,695	3,904	7500	1,009	7,926
700	2,217	1,625	2400	1,649	4,145	8000	0,971	8,135
800	2,166	1,814	2600	1,607	4,375	8500	0,935	8,324
900	2,118	1,996	2800	1,567	4,595	9000	0,901	8,493
1000	2,073	2,170	3000	1,530	4,806	9500	0,869	8,644
1100	2,031	2,339	3200	1,495	5,009	10000	0,838	8,778

Per ottenere la potenza totale "P" e la coppia totale "M" trasmissibili dalla cinghia, utilizzare le seguenti formule:

$$P \text{ [kW]} = P_{spez} z_e z_k b / 1000$$

$$M \text{ [Nm]} = M_{spez} z_e z_k b / 100$$

$$z_e = \frac{z_k \cdot \arccos \left[\frac{t \cdot (z_g - z_k)}{2 \cdot \pi \cdot A} \right]}{180}$$

- P = potenza in kW
- M = coppia in Nm
- P_{spez} = potenza specifica
- M_{spez} = coppia specifica
- z_e = n° di denti in presa della puleggia motrice
- z_{emax} = 12
- z_k = n° di denti della puleggia motrice
- b = larghezza della cinghia in cm
- A = interasse in mm
- t = passo

Caratteristiche di flessibilità

Numero minimo di denti e diametro minimo			
Trasmissione senza controflessione		Puleggia dentata z _{min}	16
		Galoppino interno d _{min}	30 mm
Trasmissione con controflessione		Puleggia dentata z _{min}	25
		Galoppino esterno d _{min}	60 mm

Lunghezza minima disponibile

Esecuzione	Largh. max.	
	100 mm	150 mm
Standard	≥ 800 mm	≥ 1500 mm
PAZ	≥ 800 mm	≥ 1800 mm

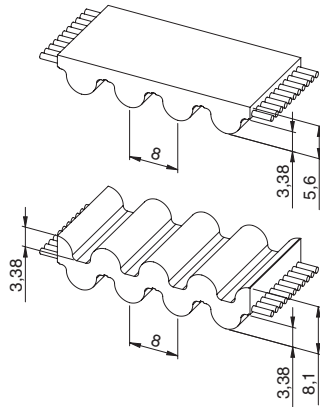
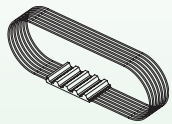
**ELA-flex SD®
HTD 8M****Caratteristiche**

- Passo metrico 8 mm
- Cinghia dentata in mescola poliuretanic speciale e cavi continui in acciaio a dente arrotondato
- Profilo del dente secondo ISO 13050
- Il profilo a dente arrotondato permette una distribuzione uniforme degli sforzi garantendo alte prestazioni, alta capacità di trasmissione di potenza e un preciso ingranamento della dentatura
- Potenza trasmissibile ≤ 80 kW
- N. di giri ≤ 6.000 [1/min]
- **Disponibile a doppia dentatura da 1500 mm**

- Larghezza massima: 150 [mm]
- Tolleranza di larghezza: ±0,5 [mm]
- Tolleranza di spessore: ±0,2 [mm]

Dati tecnici

Larghezza cinghia [mm]	10	15	20	30	50	85	100	150
Carico max. ammissibile [N]	1470	2205	2940	4410	7350	12495	14700	22050
Peso lineare [kg/m]	0,07	0,10	0,13	0,20	0,33	0,56	0,66	1,00

Altre larghezze sono fornibili su richiesta.

Resistenza del dente

rpm [min ⁻¹]	M _{spez} [Ncm/cm]	P _{spez} [W/cm]	rpm [min ⁻¹]	M _{spez} [Ncm/cm]	P _{spez} [W/cm]	rpm [min ⁻¹]	M _{spez} [Ncm/cm]	P _{spez} [W/cm]
0	9,422	0,000	1200	5,848	7,348	3400	3,936	14,013
20	9,246	0,194	1300	5,709	7,772	3600	3,826	14,421
40	9,083	0,380	1400	5,580	8,180	3800	3,721	14,805
60	8,933	0,561	1440	5,530	8,338	4000	3,621	15,166
80	8,794	0,737	1500	5,458	8,572	4500	3,390	15,975
100	8,666	0,907	1600	5,343	8,951	5000	3,183	16,663
200	8,160	1,709	1700	5,233	9,316	5500	2,994	17,241
300	7,853	2,467	1800	5,130	9,669	6000	2,821	17,720
400	7,516	3,148	1900	5,031	10,010	-	-	-
500	7,220	3,780	2000	4,937	10,340	-	-	-
600	6,959	4,372	2200	4,761	10,968	-	-	-
700	6,728	4,931	2400	4,599	11,557	-	-	-
800	6,519	5,461	2600	4,448	12,110	-	-	-
900	6,330	5,965	2800	4,308	12,630	-	-	-
1000	6,156	6,446	3000	4,176	13,119	-	-	-
1100	5,996	6,907	3200	4,053	13,580	-	-	-

Per ottenere la potenza totale "P" e la coppia totale "M" trasmissibili dalla cinghia, utilizzare le seguenti formule:

$$P \text{ [kW]} = P_{spez} \cdot z_e \cdot z_k \cdot b / 1000$$

$$M \text{ [Nm]} = M_{spez} \cdot z_e \cdot z_k \cdot b / 100$$

$$z_e = \frac{z_k}{180} \cdot \arccos \left[\frac{t \cdot (z_g - z_k)}{2 \cdot \pi \cdot A} \right]$$

P = potenza in kW

M = coppia in Nm

P_{spez} = potenza specifica

M_{spez} = coppia specifica

z_e = n° di denti in presa della puleggia motrice

z_{emax} = 12

z_k = n° di denti della puleggia motrice

b = larghezza della cinghia in cm

A = interasse in mm

t = passo

Caratteristiche di flessibilità

Numero minimo di denti e diametro minimo			
Trasmissione senza controflessione		Puleggia dentata z _{min}	18
		Galoppino interno d _{min}	50 mm
Trasmissione con controflessione		Puleggia dentata z _{min}	30
		Galoppino esterno d _{min}	120 mm

Lunghezza minima disponibile

Esecuzione	Largh. max.	
	100 mm	150 mm
Standard	≥ 800 mm	≥ 1500 mm
PAZ	≥ 800 mm	≥ 1800 mm

ELA-flex SD® HTD 14M

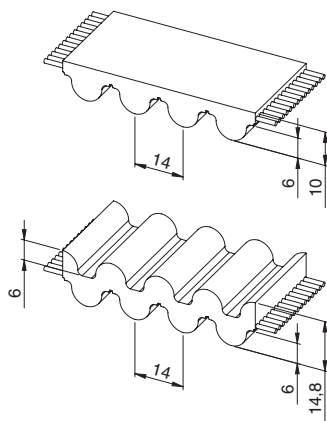
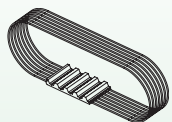

Caratteristiche

- Passo metrico 14 mm
- Cinghia dentata in mescola poliuretanic speciale e cavi continui in acciaio a dente arrotondato
- Profilo del dente secondo ISO 13050
- Il profilo a dente arrotondato permette una distribuzione uniforme degli sforzi garantendo alte prestazioni, alta capacità di trasmissione di potenza e un preciso ingranamento della dentatura
- Potenza trasmissibile ≤ 200 kW
- N. di giri ≤ 4.000 [1/min]
- **Disponibile a doppia dentatura da 1500 mm**

- Larghezza massima: 150 [mm]
- Tolleranza di larghezza: ±1,0 [mm]
- Tolleranza di spessore: ±0,2 [mm]

Dati tecnici

Larghezza cinghia [mm]	40	55	85	115	150
Carico max. ammissibile [N]	8640	12000	18720	24960	32640
Peso lineare [kg/m]	0,42	0,57	0,89	1,24	1,70

Altre larghezze sono fornibili su richiesta.

Resistenza del dente

rpm [min ⁻¹]	M _{spez} [Ncm/cm]	P _{spez} [W/cm]	rpm [min ⁻¹]	M _{spez} [Ncm/cm]	P _{spez} [W/cm]	rpm [min ⁻¹]	M _{spez} [Ncm/cm]	P _{spez} [W/cm]
0	28,966	0,000	1200	16,335	20,526	3400	9,630	34,286
20	28,452	0,596	1300	15,852	21,578	3600	9,242	34,837
40	27,978	1,172	1400	15,398	22,573	3800	8,872	35,303
60	27,540	1,730	1440	15,225	22,957	4000	8,521	35,688
80	27,136	2,273	1500	14,972	23,516	-	-	-
100	26,762	2,802	1600	14,569	24,408	-	-	-
200	24,458	5,122	1700	14,187	25,254	-	-	-
300	23,239	7,300	1800	13,824	26,056	-	-	-
400	22,100	9,257	1900	13,478	26,816	-	-	-
500	21,091	11,042	2000	13,148	27,536	-	-	-
600	20,195	12,688	2200	12,530	28,865	-	-	-
700	19,394	14,216	2400	11,960	30,056	-	-	-
800	18,672	15,641	2600	11,431	31,121	-	-	-
900	18,014	16,976	2800	10,938	32,069	-	-	-
1000	17,410	18,230	3000	10,476	32,908	-	-	-
1100	16,853	19,411	3200	10,041	33,645	-	-	-

Per ottenere la potenza totale "P" e la coppia totale "M" trasmissibili dalla cinghia, utilizzare le seguenti formule:

$$P \text{ [kW]} = P_{spez} z_e z_k b / 1000$$

$$M \text{ [Nm]} = M_{spez} z_e z_k b / 100$$

$$z_e = \frac{z_k}{180} \cdot \arccos \left[\frac{t \cdot (z_g - z_k)}{2 \cdot \pi \cdot A} \right]$$

P = potenza in kW

M = coppia in Nm

P_{spez} = potenza specifica

M_{spez} = coppia specifica

z_e = n° di denti in presa della puleggia motrice

z_{emax} = 12

z_k = n° di denti della puleggia motrice

b = larghezza della cinghia in cm

A = interasse in mm

t = passo

Caratteristiche di flessibilità

Numero minimo di denti e diametro minimo			
Trasmissione senza controflessione		Puleggia dentata z _{min}	32
		Galoppino interno d _{min}	140 mm
Trasmissione con controflessione		Puleggia dentata z _{min}	32
		Galoppino esterno d _{min}	250 mm

Lunghezza minima disponibile

Esecuzione	Largh. max. 150 mm
Standard	≥ 1500 mm
PAZ	≥ 1800 mm

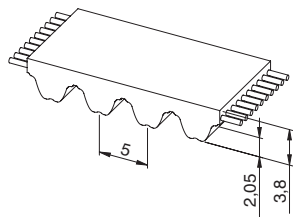
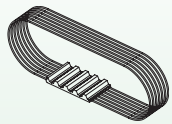
**ELA-flex SD®
RTD 5M****Caratteristiche**

- Passo metrico 5 mm
- Cinghia dentata in mescola poliuretanic speciale e cavi continui in acciaio a dente arrotondato
- Profilo del dente secondo ISO 13050
- Il tessuto PAZ sul dente, fornito di serie, riduce il rumore della trasmissione alle alte velocità
- Potenza trasmissibile ≤ 6 kW
- N. di giri ≤ 10.000 [1/min]

- Larghezza massima: 150 [mm]
- Tolleranza di larghezza: ±0,5 [mm]
- Tolleranza di spessore: ±0,2 [mm]

Dati tecnici

Larghezza cinghia [mm]	10	15	25	50	100	150
Carico max. ammissibile [N]	1150	1725	2760	5635	11155	16790
Peso lineare [kg/m]	0,05	0,07	0,11	0,23	0,46	0,69

Altre larghezze sono fornibili su richiesta.

Resistenza del dente

rpm [min ⁻¹]	M _{spez} [Ncm/cm]	P _{spez} [W/cm]	rpm [min ⁻¹]	M _{spez} [Ncm/cm]	P _{spez} [W/cm]	rpm [min ⁻¹]	M _{spez} [Ncm/cm]	P _{spez} [W/cm]
0	3,01	0,000	1200	2,15	2,703	3400	1,62	5,770
20	2,96	0,062	1300	2,11	2,878	3600	1,59	5,990
40	2,92	0,122	1400	2,08	3,048	3800	1,56	6,203
60	2,89	0,181	1440	2,07	3,115	4000	1,53	6,410
80	2,86	0,239	1500	2,05	3,214	4500	1,46	6,898
100	2,83	0,296	1600	2,01	3,375	5000	1,40	7,351
200	2,72	0,569	1700	1,98	3,533	5500	1,35	7,770
300	2,62	0,822	1800	1,96	3,687	6000	1,30	8,161
400	2,55	1,070	1900	1,93	3,838	6500	1,25	8,524
500	2,49	1,305	2000	1,90	3,985	7000	1,21	8,861
600	2,43	1,528	2200	1,85	4,271	7500	1,17	9,176
700	2,38	1,742	2400	1,81	4,545	8000	1,13	9,468
800	2,32	1,947	2600	1,77	4,808	8500	1,09	9,740
900	2,28	2,146	2800	1,73	5,062	9000	1,06	9,993
1000	2,23	2,337	3000	1,69	5,306	9500	1,03	10,228
1100	2,19	2,523	3200	1,65	5,542	10000	1,00	10,445

Per ottenere la potenza totale "P" e la coppia totale "M" trasmissibili dalla cinghia, utilizzare le seguenti formule:

$$P \text{ [kW]} = P_{spez} z_e z_k b / 1000$$

$$M \text{ [Nm]} = M_{spez} z_e z_k b / 100$$

$$z_e = \frac{z_k}{180} \cdot \arccos \left[\frac{t \cdot (z_g - z_k)}{2 \cdot \pi \cdot A} \right]$$

P = potenza in kW

M = coppia in Nm

P_{spez} = potenza specifica

M_{spez} = coppia specifica

z_e = n° di denti in presa della puleggia motrice

z_{emax} = 12

z_k = n° di denti della puleggia motrice

b = larghezza della cinghia in cm

A = interasse in mm

t = passo

Caratteristiche di flessibilità

Numero minimo di denti e diametro minimo			
Trasmissione senza controflessione		Puleggia dentata z _{min}	16
		Galoppino interno d _{min}	30 mm
Trasmissione con controflessione		Puleggia dentata z _{min}	25
		Galoppino esterno d _{min}	60 mm

Lunghezza minima disponibile

Esecuzione	Largh. max. 100 mm
Standard	≥ 1500 mm
PAZ	≥ 1800 mm

ELA-flex SD® RTD 8M

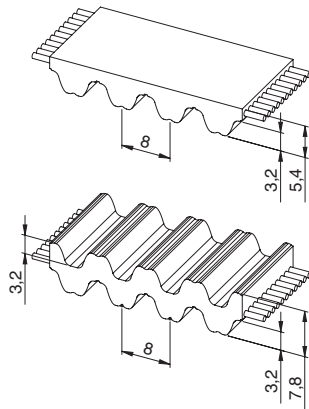

Caratteristiche

- Passo metrico 8 mm
- Cinghia dentata in mescola poliuretanic speciale e cavi continui in acciaio a dente arrotondato
- Profilo del dente secondo ISO 13050
- Il tessuto PAZ sul dente, fornito di serie, riduce il rumore della trasmissione alle alte velocità
- Potenza trasmissibile ≤ 80 kW
- N. di giri ≤ 6.000 [1/min]
- **Disponibile a doppia dentatura da 1500 mm**

- Larghezza massima: 150 [mm]
- Tolleranza di larghezza: ±0,5 [mm]
- Tolleranza di spessore: ±0,2 [mm]

Dati tecnici

Larghezza cinghia [mm]	10	15	20	30	50	85	100	150
Carico max. ammissibile [N]	1470	2205	2940	4410	7350	12495	14700	22050
Peso lineare [kg/m]	0,07	0,10	0,13	0,20	0,33	0,56	0,66	1,00

Altre larghezze sono fornibili su richiesta.

Resistenza del dente

rpm [min ⁻¹]	M _{spez} [Ncm/cm]	P _{spez} [W/cm]	rpm [min ⁻¹]	M _{spez} [Ncm/cm]	P _{spez} [W/cm]	rpm [min ⁻¹]	M _{spez} [Ncm/cm]	P _{spez} [W/cm]
0	9,68	0,000	1200	6,10	7,668	3400	4,19	14,920
20	9,50	0,199	1300	5,96	8,118	3600	4,08	15,381
40	9,34	0,391	1400	5,83	8,553	3800	3,98	15,818
60	9,19	0,577	1440	5,78	8,722	4000	3,88	16,232
80	9,05	0,758	1500	5,71	8,972	4500	3,64	17,175
100	8,92	0,934	1600	5,60	9,377	5000	3,44	17,996
200	8,41	1,762	1700	5,49	9,769	5500	3,25	18,708
300	8,11	2,547	1800	5,38	10,149	6000	3,08	19,320
400	7,77	3,255	1900	5,29	10,517	-	-	-
500	7,47	3,913	2000	5,19	10,873	-	-	-
600	7,21	4,532	2200	5,02	11,554	-	-	-
700	6,98	5,118	2400	4,85	12,197	-	-	-
800	6,77	5,674	2600	4,70	12,803	-	-	-
900	6,58	6,205	2800	4,56	13,377	-	-	-
1000	6,41	6,713	3000	4,43	13,919	-	-	-
1100	6,25	7,200	3200	4,31	14,433	-	-	-

Per ottenere la potenza totale "P" e la coppia totale "M" trasmissibili dalla cinghia, utilizzare le seguenti formule:

$$P \text{ [kW]} = P_{spez} z_e z_k b / 1000$$

$$M \text{ [Nm]} = M_{spez} z_e z_k b / 100$$

$$z_e = \frac{z_k}{180} \cdot \arccos \left[\frac{t \cdot (z_g - z_k)}{2 \cdot \pi \cdot A} \right]$$

- P = potenza in kW
- M = coppia in Nm
- P_{spez} = potenza specifica
- M_{spez} = coppia specifica
- z_e = n° di denti in presa della puleggia motrice
- z_{e max} = 12
- z_k = n° di denti della puleggia motrice
- b = larghezza della cinghia in cm
- A = interasse in mm
- t = passo

Caratteristiche di flessibilità

Numero minimo di denti e diametro minimo			
Trasmissione senza controflessione		Puleggia dentata z _{min}	18
		Galoppino interno d _{min}	50 mm
Trasmissione con controflessione		Puleggia dentata z _{min}	30
		Galoppino esterno d _{min}	120 mm

Lunghezza minima disponibile

Esecuzione	Largh. max.	
	100 mm	150 mm
Standard	≥ 800 mm	≥ 1500 mm
PAZ	≥ 800 mm	≥ 1800 mm

ELA-flex SD® RTD 14M

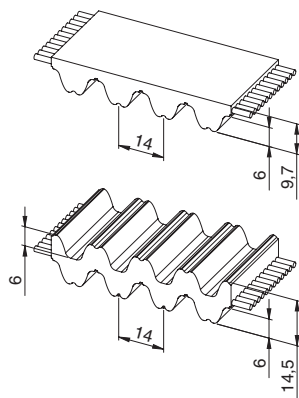
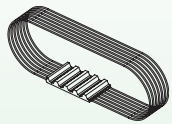

Caratteristiche

- Passo metrico 14 mm
- Cinghia dentata in mescola poliuretanic speciale e cavi continui in acciaio a dente arrotondato
- Profilo del dente secondo ISO 13050
- Il tessuto PAZ sul dente, fornito di serie, riduce il rumore della trasmissione alle alte velocità
- Potenza trasmissibile ≤ 200 kW
- N. di giri ≤ 4.000 [1/min]
- **Disponibile a doppia dentatura da 1500 mm**

- Larghezza massima: 150 [mm]
- Tolleranza di larghezza: ±1,0 [mm]
- Tolleranza di spessore: ±0,2 [mm]

Dati tecnici

Larghezza cinghia [mm]	40	55	85	115	150
Carico max. ammissibile [N]	13600	17850	28050	38250	49300
Peso lineare [kg/m]	0,48	0,63	1,0	1,40	1,85

Altre larghezze sono fornibili su richiesta.

Resistenza del dente

rpm [min ⁻¹]	M _{spez} [Ncm/cm]	P _{spez} [W/cm]	rpm [min ⁻¹]	M _{spez} [Ncm/cm]	P _{spez} [W/cm]	rpm [min ⁻¹]	M _{spez} [Ncm/cm]	P _{spez} [W/cm]
0	31,19	0,000	1200	18,56	23,325	3400	11,86	42,219
20	30,59	0,641	1300	18,08	24,611	3600	11,47	43,237
40	30,04	1,258	1400	17,63	25,840	3800	11,10	44,169
60	29,53	1,855	1440	17,45	26,316	4000	10,75	45,021
80	29,06	2,434	1500	17,20	27,016	-	-	-
100	28,62	2,997	1600	16,80	28,141	-	-	-
200	26,69	5,589	1700	16,42	29,220	-	-	-
300	25,47	8,000	1800	16,05	30,255	-	-	-
400	24,33	10,190	1900	15,71	31,249	-	-	-
500	23,32	12,209	2000	15,38	32,202	-	-	-
600	22,42	14,088	2200	14,76	33,998	-	-	-
700	21,62	15,849	2400	14,19	35,656	-	-	-
800	20,90	17,508	2600	13,66	37,187	-	-	-
900	20,24	19,076	2800	13,17	38,602	-	-	-
1000	19,64	20,564	3000	12,70	39,907	-	-	-
1100	19,08	21,978	3200	12,27	41,111	-	-	-

Per ottenere la potenza totale "P" e la coppia totale "M" trasmissibili dalla cinghia, utilizzare le seguenti formule:

$$P \text{ [kW]} = P_{spez} z_e z_k b / 1000$$

$$M \text{ [Nm]} = M_{spez} z_e z_k b / 100$$

$$z_e = \frac{z_k}{180} \cdot \arccos \left[\frac{t \cdot (z_g - z_k)}{2 \cdot \pi \cdot A} \right]$$

P = potenza in kW

M = coppia in Nm

P_{spez} = potenza specifica

M_{spez} = coppia specifica

z_e = n° di denti in presa della puleggia motrice

z_{emax} = 12

z_k = n° di denti della puleggia motrice

b = larghezza della cinghia in cm

A = interasse in mm

t = passo

Caratteristiche di flessibilità

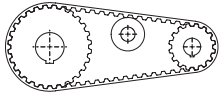
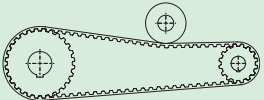
Numero minimo di denti e diametro minimo			
Trasmissione senza controflessione		Puleggia dentata z _{min}	32
		Galoppino interno d _{min}	140 mm
Trasmissione con controflessione		Puleggia dentata z _{min}	32
		Galoppino esterno d _{min}	200 mm

Lunghezza minima disponibile

Esecuzione	Largh. max. 150 mm
Standard	≥ 1500 mm
PAZ	≥ 1800 mm

ELA-flex SD® STD 5M

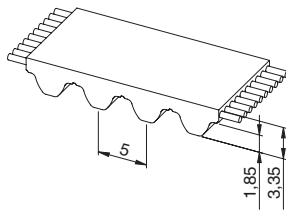

Caratteristiche

- Passo metrico 5 mm
- Cinghia dentata in mescola poliuretana speciale con cavi continui in acciaio con profilo ad evolvente ad alta capacità di trasmissione di potenza
- Profilo del dente secondo ISO 13050
- Particolarmente silenziosa alle alte velocità
- Eccellenti proprietà di affidabilità
- Potenza trasmissibile ≤ 6 kW
- N. di giri ≤ 10.000 [1/min]

- Larghezza massima: 150 [mm]
- Tolleranza di larghezza: ±0,5 [mm]
- Tolleranza di spessore: ±0,2 [mm]

Dati tecnici

Larghezza cinghia [mm]	10	15	25	50	100	150
Carico max. ammissibile [N]	1150	1725	2760	5635	11155	16790
Peso lineare [kg/m]	0,046	0,068	0,114	0,228	0,456	1,368

Altre larghezze sono fornibili su richiesta.

Resistenza del dente

rpm [min ⁻¹]	M _{spez} [Ncm/cm]	P _{spez} [W/cm]	rpm [min ⁻¹]	M _{spez} [Ncm/cm]	P _{spez} [W/cm]	rpm [min ⁻¹]	M _{spez} [Ncm/cm]	P _{spez} [W/cm]
0	2,936	0,000	1200	2,031	2,553	3400	1,501	5,345
20	2,892	0,061	1300	1,995	2,715	3600	1,470	5,540
40	2,853	0,119	1400	1,960	2,873	3800	1,440	5,728
60	2,817	0,177	1440	1,946	2,935	4000	1,411	5,910
80	2,784	0,233	1500	1,927	3,026	4500	1,345	6,336
100	2,755	0,288	1600	1,895	3,175	5000	1,285	6,726
200	2,645	0,554	1700	1,865	3,321	5500	1,230	7,083
300	2,497	0,784	1800	1,837	3,462	6000	1,180	7,411
400	2,435	1,020	1900	1,810	3,600	6500	1,133	7,711
500	2,372	1,242	2000	1,784	3,735	7000	1,090	7,987
600	2,313	1,453	2200	1,734	3,996	7500	1,049	8,238
700	2,257	1,654	2400	1,689	4,245	8000	1,011	8,469
800	2,205	1,847	2600	1,647	4,483	8500	0,975	8,678
900	2,157	2,033	2800	1,607	4,712	9000	0,941	8,868
1000	2,113	2,212	3000	1,570	4,931	9500	0,909	9,040
1100	2,071	2,385	3200	1,535	5,142	10000	0,878	9,195

Per ottenere la potenza totale "P" e la coppia totale "M" trasmissibili dalla cinghia, utilizzare le seguenti formule:

$$P \text{ [kW]} = P_{spez} z_e z_k b / 1000$$

$$M \text{ [Nm]} = M_{spez} z_e z_k b / 100$$

$$z_e = \frac{z_k \cdot \arccos \left[\frac{t \cdot (z_g - z_k)}{2 \cdot \pi \cdot A} \right]}{180}$$

- P = potenza in kW
- M = coppia in Nm
- P_{spez} = potenza specifica
- M_{spez} = coppia specifica
- z_e = n° di denti in presa della puleggia motrice
- z_{e max} = 12
- z_k = n° di denti della puleggia motrice
- b = larghezza della cinghia in cm
- A = interasse in mm
- t = passo

Caratteristiche di flessibilità

Numero minimo di denti e diametro minimo			
Trasmissione senza controflessione		Puleggia dentata z _{min}	16
		Galoppino interno d _{min}	30 mm
Trasmissione con controflessione		Puleggia dentata z _{min}	25
		Galoppino esterno d _{min}	60 mm

Lunghezza minima disponibile

Esecuzione	Largh. max.	
	100 mm	150 mm
Standard	≥ 800 mm	≥ 1500 mm
PAZ	≥ 800 mm	≥ 1800 mm

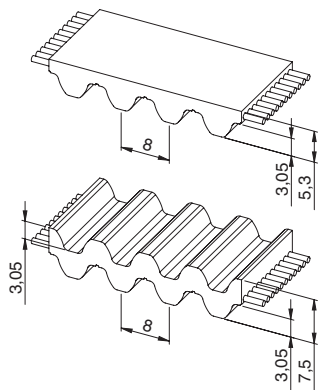
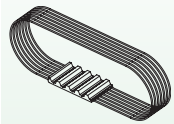
**ELA-flex SD®
STD 8M****Caratteristiche**

- Passo metrico 8 mm
- Cinghia dentata in mescola poliuretana speciale con cavi continui in acciaio con profilo ad evolvente ad alta capacità di trasmissione di potenza
- Profilo del dente secondo ISO 13050
- Particolarmente silenziosa alle alte velocità
- Eccellenti proprietà di affidabilità
- Potenza trasmissibile ≤ 80 kW
- N. di giri ≤ 6.000 [1/min]
- **Disponibile a doppia dentatura da 1500 mm**

- Larghezza massima: 150 [mm]
- Tolleranza di larghezza: ±0,5 [mm]
- Tolleranza di spessore: ±0,2 [mm]

Dati tecnici

Larghezza cinghia [mm]	10	15	20	30	50	85	100	150
Carico max. ammissibile [N]	1470	2205	2940	4410	7350	12495	14700	22050
Peso lineare [kg/m]	0,07	0,10	0,13	0,20	0,33	0,56	0,66	1,00

Altre larghezze sono fornibili su richiesta.

Resistenza del dente

rpm [min ⁻¹]	M _{spez} [Ncm/cm]	P _{spez} [W/cm]	rpm [min ⁻¹]	M _{spez} [Ncm/cm]	P _{spez} [W/cm]	rpm [min ⁻¹]	M _{spez} [Ncm/cm]	P _{spez} [W/cm]
0	9,435	0,000	1200	5,885	7,394	3400	3,960	14,098
20	9,301	0,195	1300	5,745	7,821	3600	3,849	14,508
40	9,176	0,384	1400	5,615	8,231	3800	3,743	14,894
60	9,057	0,569	1440	5,565	8,391	4000	3,643	15,257
80	8,946	0,749	1500	5,492	8,626	4500	3,410	16,070
100	8,841	0,926	1600	5,376	9,007	5000	3,201	16,762
200	8,401	1,759	1700	5,266	9,374	5500	3,011	17,343
300	7,908	2,484	1800	5,162	9,729	6000	2,837	17,824
400	7,567	3,169	1900	5,063	10,072	-	-	-
500	7,268	3,805	2000	4,968	10,404	-	-	-
600	7,005	4,401	2200	4,790	11,035	-	-	-
700	6,772	4,963	2400	4,627	11,628	-	-	-
800	6,561	5,496	2600	4,475	12,184	-	-	-
900	6,370	6,003	2800	4,334	12,707	-	-	-
1000	6,195	6,487	3000	4,202	13,199	-	-	-
1100	6,034	6,950	3200	4,077	13,662	-	-	-

Per ottenere la potenza totale "P" e la coppia totale "M" trasmissibili dalla cinghia, utilizzare le seguenti formule:

$$P \text{ [kW]} = P_{spez} \cdot z_e \cdot z_k \cdot b / 1000$$

$$M \text{ [Nm]} = M_{spez} \cdot z_e \cdot z_k \cdot b / 100$$

$$z_e = \frac{z_k}{180} \cdot \arccos \left[\frac{t \cdot (z_g - z_k)}{2 \cdot \pi \cdot A} \right]$$

P = potenza in kW

M = coppia in Nm

P_{spez} = potenza specifica

M_{spez} = coppia specifica

z_e = n° di denti in presa della puleggia motrice

z_{emax} = 12

z_k = n° di denti della puleggia motrice

b = larghezza della cinghia in cm

A = interasse in mm

t = passo

Caratteristiche di flessibilità

Numero minimo di denti e diametro minimo			
Trasmissione senza controflessione		Puleggia dentata z _{min}	18
		Galoppino interno d _{min}	50 mm
Trasmissione con controflessione		Puleggia dentata z _{min}	30
		Galoppino esterno d _{min}	120 mm

Lunghezza minima disponibile

Esecuzione	Largh. max. 150 mm
Standard	≥ 1500 mm
PAZ	≥ 1800 mm

ELA-flex SD® STD 14M

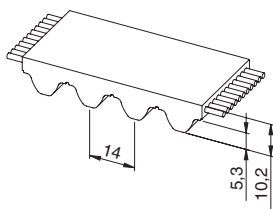

Caratteristiche

- Passo metrico 14 mm
- Cinghia dentata in mescola poliuretana speciale con cavi continui in acciaio con profilo ad evolvente ad alta capacità di trasmissione di potenza
- Profilo del dente secondo ISO 13050
- Particolarmente silenziosa alle alte velocità
- Eccellenti proprietà di affidabilità
- Potenza trasmissibile ≤ 200 kW
- N. di giri ≤ 4.000 [1/min]

- Larghezza massima: 100 [mm]
- Tolleranza di larghezza: ±1,0 [mm]
- Tolleranza di spessore: ±0,2 [mm]

Dati tecnici

Larghezza cinghia [mm]	40	55	85	100
Carico max. ammissibile [N]	13600	17850	28050	33150
Peso lineare [kg/m]	0,48	0,85	1,10	1,54

Altre larghezze sono fornibili su richiesta.

Resistenza del dente

rpm [min ⁻¹]	M _{spez} [Ncm/cm]	P _{spez} [W/cm]	rpm [min ⁻¹]	M _{spez} [Ncm/cm]	P _{spez} [W/cm]	rpm [min ⁻¹]	M _{spez} [Ncm/cm]	P _{spez} [W/cm]
0	29,86	0,000	1200	17,45	21,925	3400	10,74	38,252
20	29,26	0,613	1300	16,97	23,095	3600	10,36	39,037
40	28,70	1,202	1400	16,51	24,207	3800	9,99	39,736
60	28,19	1,771	1440	16,34	24,636	4000	9,63	40,354
80	27,72	2,322	1500	16,09	25,266	-	-	-
100	27,29	2,857	1600	15,68	26,275	-	-	-
200	25,57	5,355	1700	15,30	27,237	-	-	-
300	24,35	7,650	1800	14,94	28,156	-	-	-
400	23,21	9,723	1900	14,59	29,032	-	-	-
500	22,20	11,626	2000	14,26	29,869	-	-	-
600	21,31	13,388	2200	13,64	31,431	-	-	-
700	20,51	15,032	2400	13,07	32,856	-	-	-
800	19,79	16,575	2600	12,55	34,154	-	-	-
900	19,13	18,026	2800	12,05	35,335	-	-	-
1000	18,52	19,397	3000	11,59	36,408	-	-	-
1100	17,97	20,695	3200	11,15	37,378	-	-	-

Per ottenere la potenza totale "P" e la coppia totale "M" trasmissibili dalla cinghia, utilizzare le seguenti formule:

$$P \text{ [kW]} = P_{spez} z_e z_k b / 1000$$

$$M \text{ [Nm]} = M_{spez} z_e z_k b / 100$$

$$z_e = \frac{z_k}{180} \cdot \arccos \left[\frac{t \cdot (z_g - z_k)}{2 \cdot \pi \cdot A} \right]$$

P = potenza in kW

M = coppia in Nm

P_{spez} = potenza specifica

M_{spez} = coppia specifica

z_e = n° di denti in presa della puleggia motrice

z_{e max} = 12

z_k = n° di denti della puleggia motrice

b = larghezza della cinghia in cm

A = interasse in mm

t = passo

Caratteristiche di flessibilità

Numero minimo di denti e diametro minimo			
Trasmissione senza controflessione		Puleggia dentata z _{min}	28
		Galoppino interno d _{min}	120 mm
Trasmissione con controflessione		Puleggia dentata z _{min}	28
		Galoppino esterno d _{min}	180 mm

Lunghezza minima disponibile

Esecuzione	Largh. max. 100 mm
Standard	≥ 1500 mm
PAZ	≥ 1800 mm

ELA-flex SD® EAGLE 5M

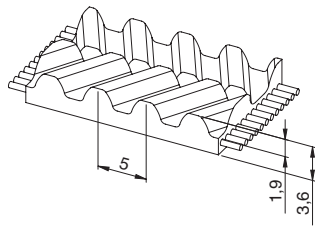
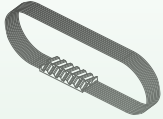

Caratteristiche

- Passo metrico 5 mm
- Cinghia dentata a profilo elicoidale in mescola poliuretana speciale con cavi continui in acciaio ad alta capacità di trasmissione di potenza
- **Autoallineante, le pulegge non necessitano di flange**
- **Drastica riduzione del rumore**
- Permette trasmissioni più compatte
- **Lunghezza massima 2400 mm**

- Larghezza massima: 25 [mm]
- Tolleranza di larghezza: ±0,8 [mm]
- Tolleranza di spessore: ±0,2 [mm]

Dati tecnici

Larghezza cinghia [mm]	12,5	25
Carico max. ammissibile [N]	1380	2760
Peso lineare [kg/m]	0,06	0,12

Altre larghezze sono fornibili su richiesta.

Resistenza del dente

rpm [min ⁻¹]	M _{spez} [Ncm/cm]	P _{spez} [W/cm]	rpm [min ⁻¹]	M _{spez} [Ncm/cm]	P _{spez} [W/cm]	rpm [min ⁻¹]	M _{spez} [Ncm/cm]	P _{spez} [W/cm]
0	3,01	0,000	1200	2,15	2,702	3400	1,62	5,768
20	2,96	0,062	1300	2,11	2,872	3600	1,59	5,994
40	2,92	0,122	1400	2,08	3,049	3800	1,56	6,208
60	2,89	0,182	1440	2,07	3,121	4000	1,53	6,409
80	2,86	0,240	1500	2,05	3,220	4500	1,46	6,880
100	2,83	0,296	1600	2,01	3,368	5000	1,40	7,330
200	2,72	0,570	1700	1,98	3,525	5500	1,35	7,775
300	2,62	0,823	1800	1,96	3,695	6000	1,30	8,168
400	2,55	1,068	1900	1,93	3,840	6500	1,25	8,508
500	2,49	1,304	2000	1,90	3,979	-	-	-
600	2,43	1,527	2200	1,85	4,262	-	-	-
700	2,38	1,745	2400	1,81	4,549	-	-	-
800	2,32	1,944	2600	1,77	4,819	-	-	-
900	2,28	2,149	2800	1,73	5,073	-	-	-
1000	2,23	2,335	3000	1,69	5,306	-	-	-
1100	2,19	2,523	3200	1,65	5,542	-	-	-

Per ottenere la potenza totale "P" e la coppia totale "M" trasmissibili dalla cinghia, utilizzare le seguenti formule:

$$P \text{ [kW]} = P_{\text{spez}} \cdot z_e \cdot z_k \cdot b / 1000$$

$$M \text{ [Nm]} = M_{\text{spez}} \cdot z_e \cdot z_k \cdot b / 100$$

$$z_e = \frac{z_k}{180} \cdot \arccos \left[\frac{t \cdot (z_g - z_k)}{2 \cdot \pi \cdot A} \right]$$

P = potenza in kW

M = coppia in Nm

P_{spez} = potenza specifica

M_{spez} = coppia specifica

z_e = n° di denti in presa della puleggia motrice

z_{emax} = 12

z_k = n° di denti della puleggia motrice

b = larghezza della cinghia in cm

A = interasse in mm

t = passo

Caratteristiche di flessibilità

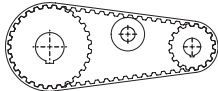
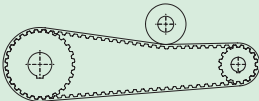
Numero minimo di denti e diametro minimo			
Trasmissione senza controflessione		Puleggia dentata z _{min}	16
		Galoppino interno d _{min}	30 mm
Trasmissione con controflessione		Puleggia dentata z _{min}	28
		Galoppino esterno d _{min}	60 mm

Lunghezza minima disponibile

Esecuzione	Largh. max. 25 mm
Standard	≥ 800 mm
PAZ	≥ 800 mm

ELA-flex SD®
EAGLE 8M

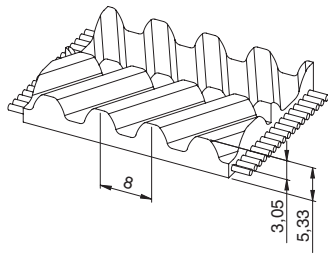
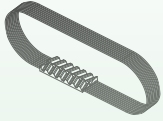

Caratteristiche

- Passo metrico 8 mm
- Cinghia dentata a profilo elicoidale in mescola poliuretana speciale con cavi continui in acciaio ad alta capacità di trasmissione di potenza
- **Autoallineante, le pulegge non necessitano di flange**
- **Drastica riduzione del rumore**
- Permette trasmissioni più compatte

- Larghezza massima: 50 [mm]
- Tolleranza di larghezza: ±0,8 [mm]
- Tolleranza di spessore: ±0,3 [mm]

Dati tecnici

Larghezza cinghia [mm]	16	25	32	50
Carico max. ammissibile [N]	2430	4040	5120	8090
Peso lineare [kg/m]	0,085	0,145	0,180	0,300

Altre larghezze sono fornibili su richiesta.

Resistenza del dente

rpm [min ⁻¹]	M _{spez} [Ncm/cm]	P _{spez} [W/cm]	rpm [min ⁻¹]	M _{spez} [Ncm/cm]	P _{spez} [W/cm]	rpm [min ⁻¹]	M _{spez} [Ncm/cm]	P _{spez} [W/cm]
0	10,82	0,000	1200	6,87	8,631	3200	4,90	16,422
20	10,67	0,223	1300	6,72	9,146	3400	4,77	16,991
40	10,52	0,441	1400	6,58	9,642	3600	4,65	17,531
60	10,38	0,652	1440	6,52	9,836	3800	4,53	18,044
80	10,24	0,858	1500	6,44	10,122	4000	4,42	18,531
100	10,11	1,058	1600	6,32	10,585	4500	4,17	19,647
200	9,52	1,994	1700	6,20	11,035	5000	3,94	20,627
300	9,04	2,840	1800	6,09	11,470	5500	3,73	21,486
400	8,65	3,623	1900	5,98	11,892	6000	3,54	22,234
500	8,34	4,368	2000	5,87	12,302	6500	3,36	22,880
600	8,07	5,068	2200	5,68	13,087	-	-	-
700	7,82	5,732	2400	5,50	13,828	-	-	-
800	7,60	6,363	2600	5,34	14,529	-	-	-
900	7,39	6,966	2800	5,18	15,194	-	-	-
1000	7,20	7,543	2880	5,12	15,450	-	-	-
1100	7,03	8,098	3000	5,04	15,824	-	-	-

Per ottenere la potenza totale "P" e la coppia totale "M" trasmissibili dalla cinghia, utilizzare le seguenti formule:

$$P [kW] = P_{spez} z_e z_k b / 1000$$

$$M [Nm] = M_{spez} z_e z_k b / 100$$

$$z_e = \frac{z_k}{180} \cdot \arccos \left[\frac{t \cdot (z_g - z_k)}{2 \cdot \pi \cdot A} \right]$$

- P = potenza in kW
- M = coppia in Nm
- P_{spez} = potenza specifica
- M_{spez} = coppia specifica
- z_e = n° di denti in presa della puleggia motrice
- z_{emax} = 12
- z_k = n° di denti della puleggia motrice
- b = larghezza della cinghia in cm
- A = interasse in mm
- t = passo

Caratteristiche di flessibilità

Numero minimo di denti e diametro minimo			
Trasmissione senza controflessione		Puleggia dentata z _{min}	20
		Galoppino interno d _{min}	50 mm
Trasmissione con controflessione		Puleggia dentata z _{min}	30
		Galoppino esterno d _{min}	120 mm

Lunghezza minima disponibile

Esecuzione	Largh. max. 50 mm
Standard	≥ 900 mm
PAZ	≥ 900 mm

ELA-flex SD® EAGLE 10M

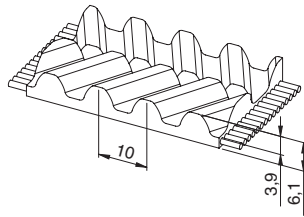
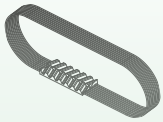

Caratteristiche

- Passo metrico 10 mm
- Cinghia dentata a profilo elicoidale in mescola poliuretana speciale con cavi continui in acciaio ad alta capacità di trasmissione di potenza
- **Autoallineante, le pulegge non necessitano di flange**
- **Drastica riduzione del rumore**
- Permette trasmissioni più compatte

- Larghezza massima: 50 [mm]
- Tolleranza di larghezza: ±0,8 [mm]
- Tolleranza di spessore: ±0,3 [mm]

Dati tecnici

Larghezza cinghia [mm]	25	32	50
Carico max. ammissibile [N]	5810	7920	12140
Peso lineare [kg/m]	0,18	0,23	0,37

Altre larghezze sono fornibili su richiesta.

Resistenza del dente

rpm [min ⁻¹]	M _{spez} [Ncm/cm]	P _{spez} [W/cm]	rpm [min ⁻¹]	M _{spez} [Ncm/cm]	P _{spez} [W/cm]	rpm [min ⁻¹]	M _{spez} [Ncm/cm]	P _{spez} [W/cm]
0	14,881	0,000	1200	9,273	11,653	3400	6,443	22,937
20	14,647	0,307	1300	9,070	12,347	3600	6,278	23,666
40	14,424	0,604	1400	8,879	13,017	3800	6,122	24,359
60	14,210	0,893	1440	8,806	13,278	4000	5,973	25,017
80	14,005	1,173	1500	8,699	13,664	4500	5,629	26,523
100	13,809	1,446	1600	8,530	14,290	5000	5,319	27,847
200	12,949	2,712	1700	8,369	14,897	5500	5,036	29,006
300	12,259	3,851	1800	8,215	15,485	6000	4,778	30,016
400	11,705	4,903	1900	8,070	16,055	6500	4,540	30,890
500	11,263	5,897	2000	7,930	16,608	7000	4,320	31,630
600	10,890	6,842	2200	7,669	17,667	7500	4,110	32,260
700	10,556	7,738	2400	7,428	18,668	8000	3,910	32,780
800	10,254	8,590	2600	7,205	19,615	8500	3,730	33,190
900	9,979	9,404	2800	6,996	20,512	9000	3,560	33,510
1000	9,725	10,184	3000	6,800	21,363	9500	3,390	33,740
1100	9,491	10,932	3200	6,616	22,170	10000	3,230	33,870

Per ottenere la potenza totale "P" e la coppia totale "M" trasmissibili dalla cinghia, utilizzare le seguenti formule:

$$P \text{ [kW]} = P_{spez} \cdot z_e \cdot z_k \cdot b / 1000$$

$$M \text{ [Nm]} = M_{spez} \cdot z_e \cdot z_k \cdot b / 100$$

$$z_e = \frac{z_k}{180} \cdot \arccos \left[\frac{t \cdot (z_g - z_k)}{2 \cdot \pi \cdot A} \right]$$

P = potenza in kW

M = coppia in Nm

P_{spez} = potenza specifica

M_{spez} = coppia specifica

z_e = n° di denti in presa della puleggia motrice

z_emax = 12

z_k = n° di denti della puleggia motrice

b = larghezza della cinghia in cm

A = interasse in mm

t = passo

Caratteristiche di flessibilità

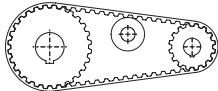
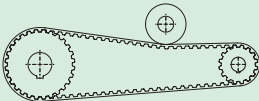
Numero minimo di denti e diametro minimo			
Trasmissione senza controflessione		Puleggia dentata z _{min}	25
		Galoppino interno d _{min}	80 mm
Trasmissione con controflessione		Puleggia dentata z _{min}	25
		Galoppino esterno d _{min}	150 mm

Lunghezza minima disponibile

Esecuzione	Largh. max. 50 mm
Standard	≥ 900 mm
PAZ	≥ 900 mm

ELA-flex SD®
EAGLE 14M

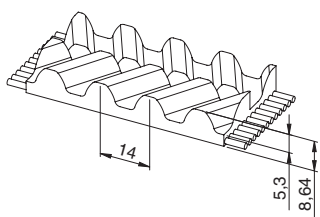
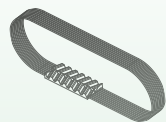

Caratteristiche

- Passo metrico 14 mm
- Cinghia dentata a profilo elicoidale in mescola poliuretana speciale con cavi continui in acciaio ad alta capacità di trasmissione di potenza
- **Autoallineante, le pulegge non necessitano di flange**
- **Drastica riduzione del rumore**
- Permette trasmissioni più compatte

- Larghezza massima: 105 [mm]
- Tolleranza di larghezza: ±1,2 [mm]
- Tolleranza di spessore: ±0,4 [mm]

Dati tecnici

Larghezza cinghia [mm]	35	52,5	70	105
Carico max. ammissibile [N]	13090	18700	26180	39270
Peso lineare [kg/m]	0,4	0,6	0,8	1,2

Altre larghezze sono fornibili su richiesta.

Resistenza del dente

rpm [min ⁻¹]	M _{spez} [Ncm/cm]	P _{spez} [W/cm]	rpm [min ⁻¹]	M _{spez} [Ncm/cm]	P _{spez} [W/cm]	rpm [min ⁻¹]	M _{spez} [Ncm/cm]	P _{spez} [W/cm]
0	35,65	0,000	1200	20,07	25,222	3200	12,19	40,849
20	34,98	0,733	1300	19,46	26,495	3400	11,68	41,581
40	34,36	1,439	1400	18,89	27,698	3600	11,19	42,201
60	33,79	2,123	1440	18,68	28,160	3800	10,73	42,715
80	33,25	2,786	1500	18,36	28,834	4000	10,30	43,129
100	32,76	3,430	1600	17,85	29,909	-	-	-
200	30,76	6,441	1700	17,37	30,926	-	-	-
300	28,94	9,090	1800	16,92	31,888	-	-	-
400	27,43	11,491	1900	16,49	32,798	-	-	-
500	26,12	13,677	2000	16,07	33,659	-	-	-
600	24,97	15,689	2200	15,30	35,243	-	-	-
700	23,95	17,553	2400	14,59	36,656	-	-	-
800	23,03	19,290	2600	13,93	37,912	-	-	-
900	22,19	20,915	2800	13,31	39,023	-	-	-
1000	21,43	22,439	2880	13,07	39,429	-	-	-
1100	20,73	23,872	3000	12,73	39,999	-	-	-

Per ottenere la potenza totale "P" e la coppia totale "M" trasmissibili dalla cinghia, utilizzare le seguenti formule:

$$P \text{ [kW]} = P_{spez} z_e z_k b / 1000$$

$$M \text{ [Nm]} = M_{spez} z_e z_k b / 100$$

$$z_e = \frac{z_k}{180} \cdot \arccos \left[\frac{t \cdot (z_g - z_k)}{2 \cdot \pi \cdot A} \right]$$

- P = potenza in kW
- M = coppia in Nm
- P_{spez} = potenza specifica
- M_{spez} = coppia specifica
- z_e = n° di denti in presa della puleggia motrice
- z_emax = 12
- z_k = n° di denti della puleggia motrice
- b = larghezza della cinghia in cm
- A = interasse in mm
- t = passo

Caratteristiche di flessibilità

Numero minimo di denti e diametro minimo			
Trasmissione senza controflessione		Puleggia dentata z _{min}	32
		Galoppino interno d _{min}	140 mm
Trasmissione con controflessione		Puleggia dentata z _{min}	32
		Galoppino esterno d _{min}	200 mm

Lunghezza minima disponibile

Esecuzione	Largh. max. 105 mm
Standard	≥ 1800 mm
PAZ	≥ 1800 mm

ELA-flex SD® AT K5 - K6

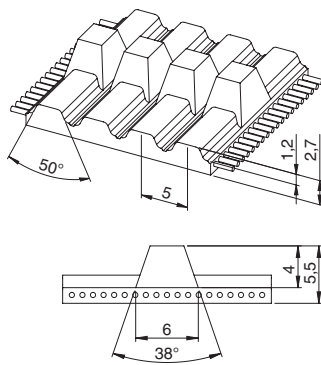
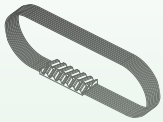

Caratteristiche

- Profilo AT5 con guida centrale - K6 x 4 mm
- Cinghia dentata con profilo positivo autocentrante con cavi in acciaio
- Profilo del dente secondo ISO 17396
- Altezza guida centrale 4 mm
- Permette l'utilizzo di pulegge senza flange
- La guida possiede degli scarichi in corrispondenza dei vani per permettere una maggiore flessibilità
- Ideale nelle applicazioni di trasporto dove l'asse di rotazione delle pulegge è verticale
- **Lunghezza massima 2500 mm**
- **Disponibile a doppia dentatura da 1500 mm**

- Larghezza massima: 50 [mm]
- Tolleranza di larghezza: ±0,5 [mm]
- Tolleranza di spessore: ±0,2 [mm]

Dati tecnici

Larghezza cinghia [mm]	25	32	50
Carico max. ammissibile tipo V [N]	2760	3565	5635
Peso lineare [kg/m]	0,08	0,11	0,17

Altre larghezze sono fornibili su richiesta.

Resistenza del dente

rpm [min ⁻¹]	M _{spez} [Ncm/cm]	P _{spez} [W/cm]	rpm [min ⁻¹]	M _{spez} [Ncm/cm]	P _{spez} [W/cm]	rpm [min ⁻¹]	M _{spez} [Ncm/cm]	P _{spez} [W/cm]
0	2,897	0,000	1200	2,027	2,547	3400	1,514	5,391
20	2,855	0,060	1300	1,990	2,709	3600	1,485	5,598
40	2,817	0,118	1400	1,955	2,866	3800	1,456	5,795
60	2,783	0,175	1440	1,942	2,929	4000	1,429	5,986
80	2,753	0,231	1500	1,923	3,020	4500	1,367	6,442
100	2,725	0,285	1600	1,892	3,170	5000	1,311	6,862
200	2,620	0,549	1700	1,863	3,316	5500	1,260	7,255
300	2,540	0,798	1800	1,836	3,460	6000	1,213	7,619
400	2,458	1,030	1900	1,809	3,599	6500	1,169	7,957
500	2,383	1,248	2000	1,784	3,736	7000	1,128	8,271
600	2,317	1,456	2200	1,736	4,000	7500	1,091	8,568
700	2,258	1,655	2400	1,693	4,256	8000	1,055	8,839
800	2,204	1,846	2600	1,653	4,500	8500	1,023	9,101
900	2,153	2,029	2800	1,615	4,734	9000	0,991	9,337
1000	2,108	2,207	3000	1,580	4,962	9500	0,961	9,555
1100	2,066	2,379	3200	1,546	5,181	10000	0,933	9,766

Per ottenere la potenza totale "P" e la coppia totale "M" trasmissibili dalla cinghia, utilizzare le seguenti formule:

$$P \text{ [kW]} = P_{spez} \cdot z_e \cdot z_k \cdot b / 1000$$

$$M \text{ [Nm]} = M_{spez} \cdot z_e \cdot z_k \cdot b / 100$$

$$z_e = \frac{z_k}{180} \cdot \arccos \left[\frac{t \cdot (z_g - z_k)}{2 \cdot \pi \cdot A} \right]$$

P = potenza in kW

M = coppia in Nm

P_{spez} = potenza specifica

M_{spez} = coppia specifica

z_e = n° di denti in presa della puleggia motrice

z_{emax} = 12

z_k = n° di denti della puleggia motrice

b = larghezza della cinghia in cm

A = interasse in mm

t = passo

Caratteristiche di flessibilità

Numero minimo di denti e diametro minimo		
Trasmissione senza controflessione	Puleggia dentata z _{min}	15
	Galoppino interno d _{min}	30 mm
Trasmissione con controflessione	Puleggia dentata z _{min}	25
	Galoppino esterno d _{min}	60 mm

Lunghezza minima disponibile

Esecuzione	Largh. max. 50 mm
Standard	≥ 800 mm
PAZ	≥ 800 mm

ELA-flex SD® AT K10 - K6

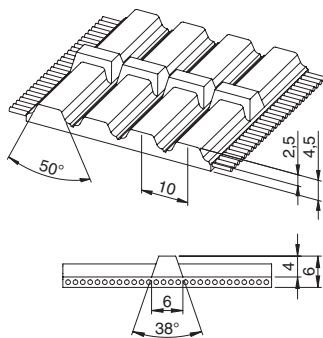

Caratteristiche

- Profilo AT10 con guida centrale
- Cinghia dentata con profilo positivo autocentrante con cavi in acciaio
- Altezza guida centrale 4 mm
- Permette l'utilizzo di pulegge senza flange
- La guida possiede degli scarichi in corrispondenza dei vani per permettere una maggiore flessibilità
- Ideale nelle applicazioni di trasporto dove l'asse di rotazione delle pulegge è verticale
- **Disponibile a doppia dentatura da 1500 mm**

- Larghezza massima: 75 [mm]
- Tolleranza di larghezza: ±0,5 [mm]
- Tolleranza di spessore: ±0,2 [mm]

Dati tecnici

Larghezza cinghia [mm]	32	50	75
Carico max. ammissibile tipo V [N]	5120	8090	12400
Peso lineare [kg/m]	0,27	0,36	0,54

Altre larghezze sono fornibili su richiesta.

Resistenza del dente

rpm [min ⁻¹]	M _{spez} [Ncm/cm]	P _{spez} [W/cm]	rpm [min ⁻¹]	M _{spez} [Ncm/cm]	P _{spez} [W/cm]	rpm [min ⁻¹]	M _{spez} [Ncm/cm]	P _{spez} [W/cm]
0	12,048	0,000	1200	7,708	9,685	3400	5,317	18,931
20	11,871	0,249	1300	7,534	10,256	3600	5,180	19,529
40	11,706	0,490	1400	7,372	10,807	3800	5,048	20,088
60	11,550	0,726	1440	7,310	11,022	4000	4,924	20,625
80	11,403	0,955	1500	7,219	11,339	4500	4,636	21,846
100	11,265	1,180	1600	7,076	11,855	5000	4,377	22,915
200	10,684	2,238	1700	6,939	12,352	5500	4,140	23,841
300	10,215	3,209	1800	6,810	12,836	6000	3,923	24,648
400	9,793	4,102	1900	6,688	13,305	6500	3,724	25,348
500	9,424	4,934	2000	6,570	13,759	7000	3,538	25,933
600	9,097	5,716	2200	6,349	14,625	7500	3,365	26,423
700	8,808	6,456	2400	6,147	15,447	8000	3,202	26,825
800	8,547	7,159	2600	5,959	16,223	8500	3,048	27,127
900	8,309	7,831	2800	5,782	16,953	9000	2,903	27,358
1000	8,093	8,474	3000	5,618	17,649	9500	2,766	27,516
1100	7,893	9,091	3200	5,464	18,308	10000	2,636	27,598

Per ottenere la potenza totale "P" e la coppia totale "M" trasmissibili dalla cinghia, utilizzare le seguenti formule:

$$P \text{ [kW]} = P_{spez} \cdot z_e \cdot z_k \cdot b / 1000$$

$$M \text{ [Nm]} = M_{spez} \cdot z_e \cdot z_k \cdot b / 100$$

$$z_e = \frac{z_k}{180} \cdot \arccos \left[\frac{t \cdot (z_g - z_k)}{2 \cdot \pi \cdot A} \right]$$

- P = potenza in kW
- M = coppia in Nm
- P_{spez} = potenza specifica
- M_{spez} = coppia specifica
- z_e = n° di denti in presa della puleggia motrice
- z_{emax} = 12
- z_k = n° di denti della puleggia motrice
- b = larghezza della cinghia in cm
- A = interasse in mm
- t = passo

Caratteristiche di flessibilità

Numero minimo di denti e diametro minimo		
Trasmissione senza controflessione	Puleggia dentata z _{min}	15
	Galoppino interno d _{min}	50 mm
Trasmissione con controflessione	Puleggia dentata z _{min}	25
	Galoppino esterno d _{min}	120 mm

Lunghezza minima disponibile

Esecuzione	Largh. max. 75 mm
Standard	≥ 1500 mm
PAZ	≥ 1800 mm

ELA-flex SD®

F2

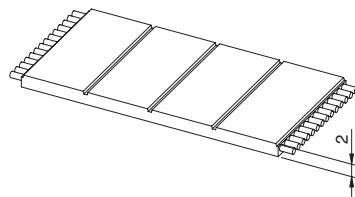

Caratteristiche

- Cinghia piana in mescola poliuretanic speciale con cavi in acciaio
- È utilizzata soprattutto in applicazioni di sollevamento dove non è richiesto il sincronismo
- Permette l'utilizzo di pulegge di diametro particolarmente contenuto

- Tolleranza di larghezza: $\pm 0,5$ [mm]
- Tolleranza di spessore: $\pm 0,2$ [mm]

Dati tecnici

Larghezza cinghia [mm]	25	32	50	75	100
Carico max. ammissibile [N]	4040	4850	8090	12400	16440
Peso lineare [kg/m]	0,07	0,10	0,16	0,24	0,30

Altre larghezze sono fornibili su richiesta.

Caratteristiche di flessibilità

Diametro minimo puleggia	Trasmissione senza controflessione [mm]	Trasmissione con controflessione [mm]
	50	100

Lunghezza minima disponibile

Esecuzione	Largh. max. 100 mm
Standard	≥ 1500 mm
PAZ	≥ 1800 mm

ELA-flex SD®

F2,5

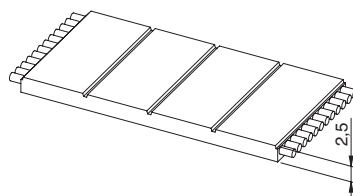
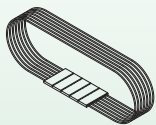

Caratteristiche

- Cinghia piana in mescola poliuretanic speciale con cavi in acciaio
- È utilizzata soprattutto in applicazioni di sollevamento dove non è richiesto il sincronismo
- Permette l'utilizzo di pulegge di diametro particolarmente contenuto

- Tolleranza di larghezza: $\pm 0,8$ [mm]
- Tolleranza di spessore: $\pm 0,2$ [mm]

Dati tecnici

Larghezza cinghia [mm]	20	25	50	75	100
Carico max. ammissibile [N]	4800	5760	11520	17280	23040
Peso lineare [kg/m]	0,08	0,09	0,18	0,27	0,36

Altre larghezze sono fornibili su richiesta.

Caratteristiche di flessibilità

Diametro minimo puleggia	Trasmissione senza controflessione [mm]	Trasmissione con controflessione [mm]
	80	150

Lunghezza minima disponibile

Esecuzione	Largh. max. 100 mm
Standard	≥ 1500 mm
PAZ	≥ 1800 mm



ELA-flex SD®

F3

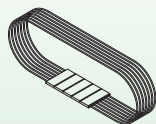

Caratteristiche

- Cinghia piana in mescola poliuretanicca speciale con cavi in acciaio
- È utilizzata soprattutto in applicazioni di sollevamento dove non è richiesto il sincronismo
- Permette l'utilizzo di pulegge di diametro particolarmente contenuto

- Tolleranza di larghezza: $\pm 1,0$ [mm]
- Tolleranza di spessore: $\pm 0,2$ [mm]

Dati tecnici

Larghezza cinghia [mm]	25	30	60	100
Carico max. ammissibile [N]	9350	11220	22440	37400
Peso lineare [kg/m]	0,20	0,25	0,50	1,00

Altre larghezze sono fornibili su richiesta.

Caratteristiche di flessibilità

Diametro minimo puleggia	Trasmissione senza controflessione [mm]	Trasmissione con controflessione [mm]
	120	180

Lunghezza minima disponibile

Esecuzione	Largh. max. 100 mm
Standard	≥ 1500 mm
PAZ	≥ 1800 mm

Cinghie e manicotti dentati iSync®
ad alte prestazioni

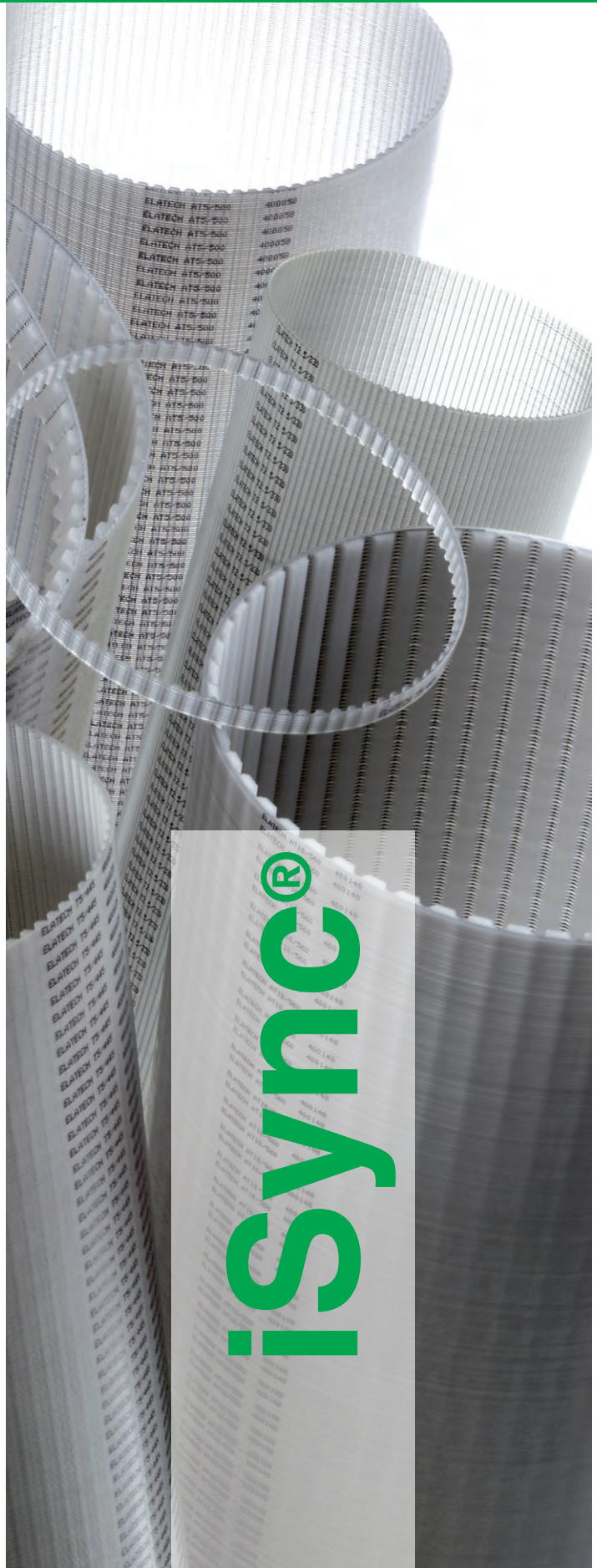

iSync®

INDICE

Cinghie in poliuretano iSync®	Pag.
Descrizione e caratteristiche	143
Gamma profili disponibile	143
Cavi di tensione	143
Certificazione FDA - contatto con alimenti	143
Dimensioni cinghie standard e codifica	144 - 145
Dimensioni cinghie standard a doppia dentatura "DUAL" e codifica	146
Cinghie speciali	146
Dati tecnici	
• Profilo passo metrico T	147 ÷ 149
• Profilo passo metrico AT	150 - 151
• Profilo passo in pollici XL	152
• Profilo passo in pollici L	153



Descrizione e caratteristiche

Nello spirito di una continua innovazione, per rispondere alla crescente necessità di trasmissioni di potenza per l'industria, **ELATECH®** ha sviluppato la gamma di cinghie **iSync®**. Realizzate con una miscela speciale in poliuretano ad alta

resistenza e cavi di tensione in acciaio, **sono il risultato di una tecnologia unica ed altamente sofisticata che le rende in grado di trasmettere il 30% in più rispetto alle cinghie "T" e "AT" convenzionali.**

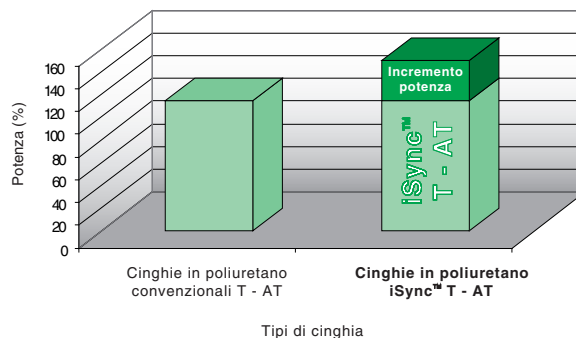

Vantaggi

- Elevata capacità di trasmissione
- Esenti da manutenzione
- Elevata regolarità di passo
- Trasmissioni di potenza pulite senza dispersione di polveri
- Elevata resistenza chimica e in particolare agli oli, grassi e benzina
- Elevata resistenza all'abrasione
- Temperature d'esercizio da -10 °C / +80 °C (standard).
- Fino a +125 °C con miscela speciale PU 53.

Campi di applicazione tipici

Le cinghie **ELATECH® iSync®** sono adatte in tutte le trasmissioni di potenza dove è necessaria alta precisione, dove la pulizia è fondamentale e in ambienti difficili (presenza di sostanze chimiche).

- Plotter
- Macchine per ufficio
- Macchine medicali
- Confezionatrici
- Robot per pulizia piscine
- Distributori automatici
- Strumenti ottici
- Telecamere
- Macchine utensili
- Robot
- Elettrodomestici
- Macchine per il vuoto
- Macchine alimentari
- Macchine tessili
- Macchine per il giardinaggio

Gamma profili disponibili

I manicotti **ELATECH® iSync®** sono disponibili come standard nei seguenti profili:

- T2,5, T5, T10, AT5, AT10, XL, L.

A richiesta possiamo fornire i seguenti profili:

- MXL, H, HTD5M,
- Esecuzione a doppia dentatura "DUAL".

Cavi di tensione

Particolare cavi di tensione come l'acciaio INOX, HFE (elevata flessibilità) o Kevlar® sono disponibili su richiesta per applicazioni particolari.

Le cinghie dentate iSync® sono realizzate di serie con cavi in acciaio ad alta resistenza alla trazione. Tutti i dati tecnici presenti nel catalogo sono riferiti a cavi standard. Le cinghie con cavi speciali hanno differenti proprietà meccaniche e chimiche.

Cavi di tensione speciali disponibili a richiesta:

- Acciaio INOX
- HFE - ad alta flessibilità
- Kevlar®

Cinghie compatibili al contatto con alimenti, certificate FDA

ELATECH® ha sviluppato una speciale formulazione di materiale per la realizzazione delle cinghie iSync® che soddisfa i parametri FDA.

In caso di un approfondimento in merito vi preghiamo di contattare il nostro ufficio tecnico.

Dimensioni cinghie standard

T2,5	
Numero denti z	Lungh. [mm]
48	120
58	145
64	160
71	177,5
72	180
74	185
80	200
84	210
92	230
98	245
106	265
111	277,5
114	285
116	290
122	305
127	317,5
132	330
137	342,5
152	380
168	420
192	480
200	500
216	540
240	600
260	650
312	780
366	915
380	950
590	1475

T5			
Numero denti z	Lungh. [mm]	Numero denti z	Lungh. [mm]
33	165	112	560
36	180	115	575
37	185	118	590
40	200	120	600
42	210	122	610
43	215	124	620
44	220	125	625
45	225	126	630
49	245	128	640
50	250	130	650
51	255	132	660
52	260	135	675
54	270	138	690
55	275	140	700
56	280	144	720
59	295	145	725
60	300	150	750
61	305	153	765
64	320	156	780
65	325	160	800
66	330	163	815
68	340	166	830
70	350	168	840
71	355	170	850
72	360	172	860
73	365	180	900
75	375	188	940
78	390	198	990
80	400	200	1000
82	410	215	1075
84	420	220	1100
85	425	223	1115
86	430	228	1140
88	440	240	1200
89	445	243	1215
90	450	253	1265
91	455	255	1275
92	460	256	1280
95	475	263	1315
96	480	270	1350
100	500	271	1355
102	510	276	1380
105	525	288	1440
109	545	391	1955
110	550	-	-

T10			
Numero denti z	Lungh. [mm]	Numero denti z	Lungh. [mm]
26	260	96	960
32	320	97	970
35	350	98	980
37	370	100	1000
40	400	101	1010
41	410	105	1050
44	440	108	1080
45	450	110	1100
48	480	111	1110
50	500	114	1140
53	530	115	1150
55	550	120	1200
56	560	121	1210
60	600	124	1240
61	610	125	1250
63	630	130	1300
65	650	132	1320
66	660	135	1350
68	680	139	1390
69	690	140	1400
70	700	142	1420
72	720	144	1440
73	730	145	1450
75	750	146	1460
76	760	150	1500
78	780	156	1560
80	800	160	1600
81	810	161	1610
84	840	170	1700
85	850	175	1750
88	880	178	1780
89	890	180	1800
90	900	188	1880
91	910	196	1960
92	920	225	2250
95	950	-	-

VACUUM - T10	
Numero denti z	Lungh. [mm]
60	600
63	630
72	720
80	800
92	920

Codifica
ELATECH® iSync® cinghia dentata U 420 T5 / 16

AT5	
Number of teeth z	Length [mm]
45	225
51	255
56	280
60	300
68	340
75	375
78	390
84	420
90	450
91	455
100	500
109	545
120	600
122	610
132	660
144	710
150	750
156	780
165	825
172	860
195	975
210	1050
225	1125
257	1285
300	1500

AT10	
Number of teeth z	Length [mm]
50	500
53	530
56	560
58	580
60	600
61	610
66	660
70	700
73	730
78	780
80	800
81	810
84	840
88	880
89	890
92	920
96	960
98	980
100	1000
101	1010
105	1050
108	1080
110	1100
115	1150
120	1200
121	1210
123	1230
125	1250
128	1280
130	1300
132	1320
135	1350
136	1360
140	1400
142	1420
148	1480
150	1500
160	1600
170	1700
172	1720
180	1800
186	1860
194	1940

XL		
Numero denti z	Lunghezza [mm]	Lunghezza [Pollici]
30	152,4	6
35	177,8	7
38	193,0	7,6
40	203,2	8
42	213,4	8,4
45	228,6	9
47	238,8	9,4
50	254,0	10
51	259,1	10,2
52	264,2	10,4
53	269,2	10,6
55	279,4	11
57	289,6	11,4
58	294,6	11,6
60	304,8	12
62	315,0	12,4
63	320,0	12,6
64	325,1	12,8
65	330,2	13
68	345,4	13,6
70	355,6	14
75	381,0	15
76	386,1	15,2
77	391,2	15,4
80	406,4	16
83	421,6	16,6
85	431,8	17
90	457,2	18
93	472,4	18,6
95	482,6	19
100	508,6	20
105	533,4	21
106	538,5	21,2
110	558,8	22
115	584,2	23
120	609,6	24
125	635,0	25
127	645,2	25,4
130	660,4	26
135	685,8	27
145	736,6	29
150	762,0	30
160	812,8	32
165	838,2	33
172	873,8	34,4
180	914,4	36
188	955,0	37,6
192	975,4	38,4
195	990,6	39
207	1051,6	41,4
230	1168,4	46
240	1219,2	48
256	1300,5	51,2
282	1432,6	56,4
315	1600,2	63
335	1701,8	67

L		
Numero denti z	Lunghezza [mm]	Lunghezza [Pollici]
33	314,3	12,4
40	381,0	15
44	419,1	16,5
46	438,2	17,3
50	476,3	18,8
54	514,4	20,25
56	533,4	21
60	571,5	22,5
64	609,6	24
68	647,7	25,5
72	685,8	27
76	723,9	28,5
80	762,0	30
86	819,2	32,3
92	876,3	34,5
98	933,5	36,8
100	952,5	37,5
104	990,0	39
112	1066,8	42
114	1084,6	42,7
120	1143,0	45
128	1219,2	48
136	1295,4	51
144	1371,6	54
160	1524,1	60

Codifica

ELATECH® iSync® cinghia dentata U 450 AT5 / 16

ELATECH® iSync® cinghia dentata U 225 L 100

Dimensioni cinghie standard a doppia dentatura

DT5	
Numero denti z	Lunghezza [mm]
60	300
70	350
80	400
82	410
90	450
92	460
96	480
100	500
103	515
110	550
118	590
120	600
124	620
125	625
130	650
140	700
150	750
160	800
163	815
168	840
170	850
172	860
180	900
188	940
206	1030
220	1100
228	1140
278	1390

DT10	
Numero denti z	Lunghezza [mm]
26	260
53	530
60	600
63	630
66	660
70	700
72	720
75	750
80	800
81	810
84	840
90	900
92	920
98	980
100	1000
110	1100
120	1200
121	1210
124	1240
125	1250
130	1300
132	1320
135	1350
140	1400
142	1420
150	1500
160	1600
161	1610
170	1700
180	1800
188	1880

Codifica
ELATECH® iSync® Timing Belt UD 620 T5 / 16

Cinghie speciali

A richiesta è possibile fornire; cinghie speciali con tasselli, rivestimenti e con stampi di particolare forme. Contattate il nostro ufficio tecnico.



iSync® T 2,5

Caratteristiche

- Passo metrico 2,5 mm
- Cinghia dentata in mescola poliuretana a cavi continui in acciaio
- Profilo del dente secondo ISO 17396
- Ideale nelle trasmissioni con sollecitazioni di flessione
- Permette l'utilizzo di pulegge di diametro particolare contenuto
- Potenza trasmissibile ≤ 5 kW
- N. di giri ≤ 10.000 [1/min]

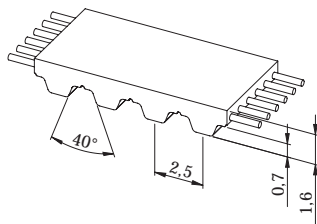

- Tolleranza di larghezza: ±0,3 [mm]
- Tolleranza di spessore: ±0,15 [mm]

Dati tecnici

Larghezza cinghia [mm]	4	6	8	10	12	16	25	32
Carico max. ammissibile [N]	45	81	108	135	162	225	351	459
Peso lineare [g/m]	6	9	12	15	18	24	37	48

Altre larghezze sono fornibili su richiesta.

Resistenza del dente

rpm [min ⁻¹]	M _{spez} [Ncm/cm]	P _{spez} [W/cm]	rpm [min ⁻¹]	M _{spez} [Ncm/cm]	P _{spez} [W/cm]	rpm [min ⁻¹]	M _{spez} [Ncm/cm]	P _{spez} [W/cm]
0	0,471	0,000	1200	0,287	0,361	3400	0,228	0,810
20	0,454	0,010	1300	0,283	0,385	3600	0,224	0,845
40	0,44	0,018	1400	0,278	0,408	3800	0,221	0,880
60	0,429	0,027	1440	0,277	0,417	4000	0,218	0,914
80	0,421	0,035	1500	0,274	0,431	4500	0,211	0,996
100	0,414	0,043	1600	0,271	0,454	5000	0,205	1,074
200	0,382	0,080	1700	0,267	0,476	5500	0,200	1,150
300	0,362	0,114	1800	0,264	0,498	6000	0,195	1,223
400	0,347	0,145	1900	0,261	0,519	6500	0,19	1,293
500	0,335	0,175	2000	0,258	0,541	7000	0,186	1,360
600	0,325	0,204	2200	0,253	0,582	7500	0,182	1,426
700	0,317	0,232	2400	0,248	0,622	8000	0,178	1,489
800	0,31	0,259	2600	0,243	0,662	8500	0,174	1,551
900	0,303	0,286	2800	0,239	0,700	9000	0,171	1,611
1000	0,297	0,311	3000	0,235	0,715	9500	0,168	1,668
1100	0,292	0,336	3200	0,231	0,738	10000	0,165	1,725

Per ottenere la potenza totale "P" e la coppia totale "M" trasmissibili dalla cinghia, utilizzare le seguenti formule:

$$P \text{ [kW]} = P_{\text{spez}} \cdot Z_e \cdot Z_k \cdot b / 1000$$

$$M \text{ [Nm]} = M_{\text{spez}} \cdot Z_e \cdot Z_k \cdot b / 100$$

$$Z_e = \frac{Z_k}{180} \cdot \arccos \left[\frac{t \cdot (z_g - z_k)}{2 \cdot \pi \cdot A} \right]$$

P = potenza in kW

M = coppia in Nm

P_{spez} = potenza specifica

M_{spez} = coppia specifica

Z_e = n° di denti in presa della puleggia motrice

Z_{emax} = 12

Z_k = n° di denti della puleggia motrice

b = larghezza della cinghia in cm

A = interasse in mm

t = passo

Caratteristiche di flessibilità

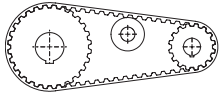
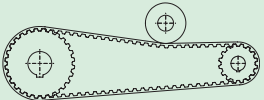
Numero minimo di denti e diametro minimo			
Trasmissione senza controflessione		Puleggia dentata Z _{min}	10
		Galoppino interno d _{min}	15 mm
Trasmissione con controflessione		Puleggia dentata Z _{min}	18
		Galoppino esterno d _{min}	15 mm

iSync® T 5 - T 5 Dual

Caratteristiche

- Passo metrico 5 mm
- Cinghia dentata in mescola poliuretanic a cavi continui in acciaio
- Profilo del dente secondo ISO 17396
- Ideale nelle trasmissioni con sollecitazioni di flessione
- Permette l'utilizzo di pulegge di diametro particolare contenuto
- N. di giri ≤ 10.000 [1/min]

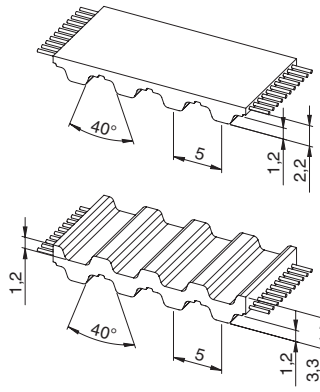
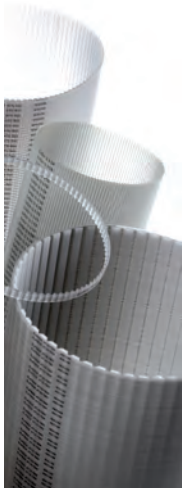

- Tolleranza di larghezza: ±0,5 [mm]
- Tolleranza di spessore: ±0,15 [mm]

Dati tecnici

Larghezza cinghia [mm]	10	12	16	25	32	50	75	100
Carico max. ammissibile [N]	430	520	690	1090	1380	2170	3290	4160
Peso lineare [g/m]	24	28	38	60	77	120	180	240
Peso lineare DT5 [g/m]	27	32	43	68	97	138	210	270

Altre larghezze sono fornibili su richiesta.

Resistenza del dente

rpm [min ⁻¹]	M _{spez} [Ncm/cm]	P _{spez} [W/cm]	rpm [min ⁻¹]	M _{spez} [Ncm/cm]	P _{spez} [W/cm]	rpm [min ⁻¹]	M _{spez} [Ncm/cm]	P _{spez} [W/cm]
0	2,523	0,000	1200	1,607	2,019	3400	1,248	4,444
20	2,458	0,051	1300	1,580	2,151	3600	1,229	4,632
40	2,403	0,101	1400	1,555	2,279	3800	1,209	4,812
60	2,354	0,148	1440	1,545	2,330	4000	1,191	4,988
80	2,312	0,194	1500	1,532	2,406	4500	1,149	5,414
100	2,276	0,238	1600	1,510	2,529	5000	1,111	5,818
200	2,135	0,447	1700	1,489	2,651	5500	1,078	6,206
300	2,032	0,638	1800	1,470	2,770	6000	1,046	6,571
400	1,951	0,817	1900	1,451	2,888	6500	1,017	6,924
500	1,884	0,987	2000	1,433	3,001	7000	0,991	7,262
600	1,829	1,149	2200	1,400	3,226	7500	0,966	7,588
700	1,781	1,306	2400	1,371	3,445	8000	0,943	7,897
800	1,738	1,456	2600	1,342	3,654	8500	0,920	8,191
900	1,701	1,603	2800	1,317	3,860	9000	0,900	8,480
1000	1,667	1,745	3000	1,306	3,940	9500	0,880	8,758
1100	1,635	1,884	3200	1,292	4,059	10000	0,862	9,027

Per ottenere la potenza totale "P" e la coppia totale "M" trasmissibili dalla cinghia, utilizzare le seguenti formule:

$$P \text{ [kW]} = P_{spez} \cdot z_e \cdot z_k \cdot b / 1000$$

$$M \text{ [Nm]} = M_{spez} \cdot z_e \cdot z_k \cdot b / 100$$

$$z_e = \frac{z_k}{180} \cdot \arccos \left[\frac{t \cdot (z_g - z_k)}{2 \cdot \pi \cdot A} \right]$$

- P = potenza in kW
- M = coppia in Nm
- P_{spez} = potenza specifica
- M_{spez} = coppia specifica
- z_e = n° di denti in presa della puleggia motrice
- z_{emax} = 12
- z_k = n° di denti della puleggia motrice
- b = larghezza della cinghia in cm
- A = interasse in mm
- t = passo

Caratteristiche di flessibilità

Numero minimo di denti e diametro minimo			
Trasmissione senza controflessione		Puleggia dentata z _{min}	10
		Galoppino interno d _{min}	30 mm
Trasmissione con controflessione		Puleggia dentata z _{min}	15
		Galoppino esterno d _{min}	30 mm

iSync®

T 10 - T 10 Dual

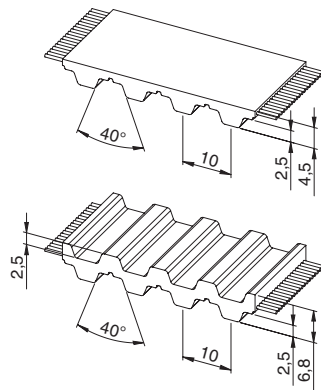
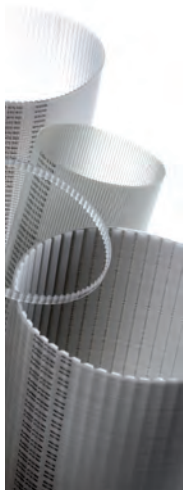

Caratteristiche

- Passo metrico 10 mm
- Cinghia dentata in mescola poliuretanic a cavi continui in acciaio
- Profilo del dente secondo ISO 17396
- Ideale nelle trasmissioni con sollecitazioni di flessione
- Permette l'utilizzo di pulegge di diametro particolare contenuto
- N. di giri ≤ 10.000 [1/min]

- Tolleranza di larghezza: $\pm 0,5$ [mm]
- Tolleranza di spessore: $\pm 0,2$ [mm]

Dati tecnici

Larghezza cinghia [mm]	10	16	25	32	50	75	100	150
Carico max. ammissibile [N]	890	1520	2280	3040	4680	7080	9490	14170
Peso lineare [g/m]	50	77	120	155	240	365	480	725
Peso lineare DT10 [g/m]	62	92	145	190	290	430	570	900

Altre larghezze sono fornibili su richiesta.

Resistenza del dente

rpm [min ⁻¹]	M _{spez} [Ncm/cm]	P _{spez} [W/cm]	rpm [min ⁻¹]	M _{spez} [Ncm/cm]	P _{spez} [W/cm]	rpm [min ⁻¹]	M _{spez} [Ncm/cm]	P _{spez} [W/cm]
0	10,717	0,000	1200	6,25	7,854	3400	4,499	16,017
20	10,412	0,218	1300	6,119	8,330	3600	4,400	16,587
40	10,147	0,425	1400	5,998	8,792	3800	4,307	17,136
60	9,916	0,623	1440	5,951	8,974	4000	4,218	17,666
80	9,715	0,814	1500	5,884	9,242	4500	4,013	18,910
100	9,541	0,999	1600	5,777	9,678	5000	3,829	20,049
200	8,846	1,853	1700	5,676	10,104	5500	3,663	21,094
300	8,334	2,618	1800	5,58	10,518	6000	3,510	22,054
400	7,938	3,325	1900	5,49	10,922	6500	3,370	22,935
500	7,615	3,987	2000	5,404	11,316	7000	3,239	23,743
600	7,342	4,613	2200	5,243	12,077	7500	3,118	24,484
700	7,106	5,209	2400	5,095	12,805	8000	3,004	25,162
800	6,899	5,779	2600	4,959	13,501	8500	2,897	25,781
900	6,713	6,326	2800	4,832	14,168	9000	2,795	26,345
1000	6,545	6,853	3000	4,714	14,809	9500	2,700	26,855
1100	6,391	7,362	3200	4,603	15,424	10000	2,609	27,317

Per ottenere la potenza totale "P" e la coppia totale "M" trasmissibili dalla cinghia, utilizzare le seguenti formule:

$$P \text{ [kW]} = P_{\text{spez}} \cdot Z_e \cdot Z_k \cdot b / 1000$$

$$M \text{ [Nm]} = M_{\text{spez}} \cdot Z_e \cdot Z_k \cdot b / 100$$

$$Z_e = \frac{Z_k}{180} \cdot \arccos \left[\frac{t \cdot (z_g - z_k)}{2 \cdot \pi \cdot A} \right]$$

P = potenza in kW

M = coppia in Nm

P_{spez} = potenza specifica

M_{spez} = coppia specifica

Z_e = n° di denti in presa della puleggia motrice

Z_{emax} = 12

Z_k = n° di denti della puleggia motrice

b = larghezza della cinghia in cm

A = interasse in mm

t = passo

Caratteristiche di flessibilità

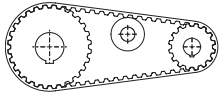
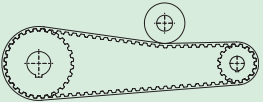
Numero minimo di denti e diametro minimo			
Trasmissione senza controflessione		Puleggia dentata Z _{min}	12
		Galoppino interno d _{min}	60 mm
Trasmissione con controflessione		Puleggia dentata Z _{min}	20
		Galoppino esterno d _{min}	60 mm

iSync® AT 5

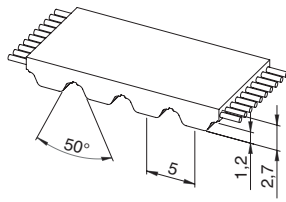
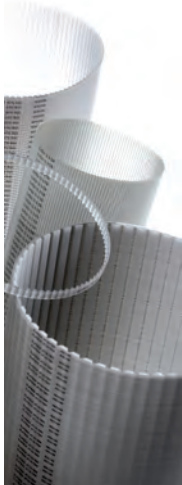

Caratteristiche

- Passo metrico 5 mm
- Cinghia dentata in mescola poliuretanic a cavi continui in acciaio
- Profilo del dente secondo ISO 17396
- Profilo e dimensione del dente ottimizzato per garantire una deformazione minima con distribuzione uniforme del carico
- Elevata stabilità e basso allungamento
- Ridotto effetto poligonale con maggiore silenziosità della trasmissione
- N. di giri ≤ 10.000 [1/min]

- Tolleranza di larghezza: ±0,5 [mm]
- Tolleranza di spessore: ±0,15 [mm]

Dati tecnici

Larghezza cinghia [mm]	6	10	16	25	32	50	75	100
Carico max. ammissibile [N]	430	790	1350	2200	2950	4700	7100	9500
Peso lineare [g/m]	21	34	54	86	110	175	260	350

Altre larghezze sono fornibili su richiesta.

Resistenza del dente

rpm [min ⁻¹]	M _{spez} [Ncm/cm]	P _{spez} [W/cm]	rpm [min ⁻¹]	M _{spez} [Ncm/cm]	P _{spez} [W/cm]	rpm [min ⁻¹]	M _{spez} [Ncm/cm]	P _{spez} [W/cm]
0	3,813	0,000	1200	2,668	3,352	3400	1,993	7,096
20	3,758	0,079	1300	2,620	3,566	3600	1,954	7,368
40	3,708	0,155	1400	2,574	3,773	3800	1,917	7,627
60	3,663	0,230	1440	2,557	3,855	4000	1,881	7,879
80	3,623	0,304	1500	2,531	3,975	4500	1,799	8,479
100	3,586	0,376	1600	2,491	4,173	5000	1,725	9,032
200	3,448	0,722	1700	2,452	4,365	5500	1,658	9,549
300	3,343	1,050	1800	2,416	4,554	6000	1,596	10,029
400	3,235	1,355	1900	2,381	4,737	6500	1,539	10,473
500	3,137	1,642	2000	2,348	4,918	7000	1,485	10,887
600	3,050	1,916	2200	2,285	5,265	7500	1,436	11,278
700	2,972	2,178	2400	2,229	5,601	8000	1,389	11,635
800	2,900	2,430	2600	2,175	5,923	8500	1,346	11,980
900	2,834	2,671	2800	2,125	6,231	9000	1,304	12,289
1000	2,775	2,905	3000	2,106	6,352	9500	1,264	12,576
1100	2,719	3,132	3200	2,079	6,531	10000	1,228	12,854

Per ottenere la potenza totale "P" e la coppia totale "M" trasmissibili dalla cinghia, utilizzare le seguenti formule:

$$P \text{ [kW]} = P_{spez} \cdot z_e \cdot z_k \cdot b / 1000$$

$$M \text{ [Nm]} = M_{spez} \cdot z_e \cdot z_k \cdot b / 100$$

$$z_e = \frac{z_k}{180} \cdot \arccos \left[\frac{t \cdot (z_g - z_k)}{2 \cdot \pi \cdot A} \right]$$

- P = potenza in kW
- M = coppia in Nm
- P_{spez} = potenza specifica
- M_{spez} = coppia specifica
- z_e = n° di denti in presa della puleggia motrice
- z_{max} = 12
- z_k = n° di denti della puleggia motrice
- b = larghezza della cinghia in cm
- A = interasse in mm
- t = passo

Caratteristiche di flessibilità

Numero minimo di denti e diametro minimo			
Trasmissione senza controflessione		Puleggia dentata z _{min}	15
		Galoppino interno d _{min}	25 mm
Trasmissione con controflessione		Puleggia dentata z _{min}	20
		Galoppino esterno d _{min}	60 mm

iSync® AT 10

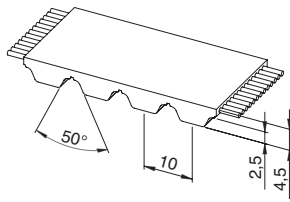
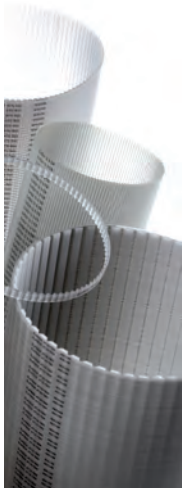

Caratteristiche

- Passo metrico 10 mm
- Cinghia dentata in mescola poliuretanic a cavi continui in acciaio
- Profilo del dente secondo ISO 17396
- Profilo e dimensione del dente ottimizzato per garantire una deformazione minima con distribuzione uniforme del carico
- Elevata stabilità e basso allungamento
- Ridotto effetto poligonale con maggiore silenziosità della trasmissione
- N. di giri ≤ 10.000 [1/min]

- Tolleranza di larghezza: ±0,5 [mm]
- Tolleranza di spessore: ±0,2 [mm]

Dati tecnici

Larghezza cinghia [mm]	16	25	32	50	75	100	150
Carico max. ammissibile [N]	3150	5450	7100	11000	17200	23000	34600
Peso lineare [g/m]	101	158	200	316	475	630	950

Altre larghezze sono fornibili su richiesta.

Resistenza del dente

rpm [min ⁻¹]	M _{spez} [Ncm/cm]	P _{spez} [W/cm]	rpm [min ⁻¹]	M _{spez} [Ncm/cm]	P _{spez} [W/cm]	rpm [min ⁻¹]	M _{spez} [Ncm/cm]	P _{spez} [W/cm]
0	15,903	0,000	1200	10,174	12,785	3400	7,019	24,989
20	15,670	0,328	1300	9,945	13,538	3600	6,838	25,778
40	15,452	0,647	1400	9,731	14,266	3800	6,664	26,516
60	15,246	0,958	1440	9,649	14,550	4000	6,500	27,225
80	15,053	1,261	1500	9,529	14,968	4500	6,120	28,837
100	14,870	1,557	1600	9,340	15,649	5000	5,777	30,248
200	14,103	2,954	1700	9,160	16,305	5500	5,464	31,470
300	13,483	4,236	1800	8,990	16,944	6000	5,179	32,536
400	12,927	5,414	1900	8,828	17,563	6500	4,916	33,460
500	12,439	6,513	2000	8,672	18,162	7000	4,670	34,232
600	12,008	7,545	2200	8,380	19,305	7500	4,441	34,878
700	11,626	8,522	2400	8,113	20,390	8000	4,227	35,409
800	11,282	9,451	2600	7,866	21,414	8500	4,023	35,808
900	10,969	10,337	2800	7,632	22,378	9000	3,832	36,113
1000	10,683	11,186	3000	7,544	22,751	9500	3,651	36,322
1100	10,418	12,000	3200	7,416	23,296	10000	3,479	36,429

Per ottenere la potenza totale "P" e la coppia totale "M" trasmissibili dalla cinghia, utilizzare le seguenti formule:

$$P \text{ [kW]} = P_{\text{spez}} \cdot Z_e \cdot Z_k \cdot b / 1000$$

$$M \text{ [Nm]} = M_{\text{spez}} \cdot Z_e \cdot Z_k \cdot b / 100$$

$$Z_e = \frac{Z_k}{180} \cdot \arccos \left[\frac{t \cdot (Z_g - Z_k)}{2 \cdot \pi \cdot A} \right]$$

P = potenza in kW

M = coppia in Nm

P_{spez} = potenza specifica

M_{spez} = coppia specifica

Z_e = n° di denti in presa della puleggia motrice

Z_{emax} = 12

Z_k = n° di denti della puleggia motrice

b = larghezza della cinghia in cm

A = interasse in mm

t = passo

Caratteristiche di flessibilità

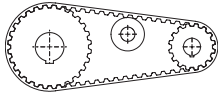
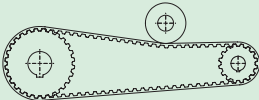
Numero minimo di denti e diametro minimo			
Trasmissione senza controflessione		Puleggia dentata Z _{min}	15
		Galoppino interno d _{min}	50 mm
Trasmissione con controflessione		Puleggia dentata Z _{min}	25
		Galoppino esterno d _{min}	120 mm

iSync® XL

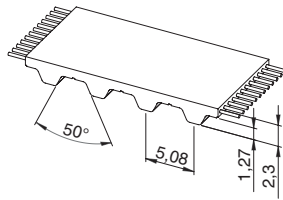
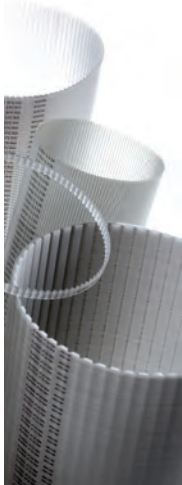

Caratteristiche

- Passo 1/5" = 5,08 mm
- Cinghia dentata in mescola poliuretano a cavi continui in acciaio
- Profilo del dente trapezoidale secondo UNI/ISO 5296
- Permette l'utilizzo di pulegge di diametro particolarmente contenuto
- È utilizzata principalmente in applicazioni dove il passo in pollici è un vantaggio
- Potenza trasmissibile ≤ 5 kW
- N. di giri ≤ 10.000 [1/min]

- Tolleranza di larghezza: ±0,5 [mm]
- Tolleranza di spessore: ±0,2 [mm]

Dati tecnici

Larghezza cinghia [pollici]	0,25	0,31	0,37	0,50
Carico max. ammissibile [N]	224	320	384	512
Peso lineare [g/m]	12	16	19	22

Altre larghezze sono fornibili su richiesta.

Resistenza del dente

rpm [min ⁻¹]	M _{spez} [Ncm/cm]	P _{spez} [W/cm]	rpm [min ⁻¹]	M _{spez} [Ncm/cm]	P _{spez} [W/cm]	rpm [min ⁻¹]	M _{spez} [Ncm/cm]	P _{spez} [W/cm]
0	2,638	0,000	1200	1,682	2,114	3400	1,308	4,655
20	2,571	0,054	1300	1,654	2,252	3600	1,287	4,850
40	2,512	0,105	1400	1,628	2,387	3800	1,266	5,039
60	2,462	0,155	1440	1,618	2,44	4000	1,247	5,225
80	2,417	0,202	1500	1,604	2,519	4500	1,204	5,671
100	2,379	0,249	1600	1,581	2,649	5000	1,164	6,095
200	2,233	0,468	1700	1,560	2,776	5500	1,129	6,499
300	2,125	0,668	1800	1,539	2,901	6000	1,096	6,885
400	2,041	0,855	1900	1,520	3,024	6500	1,066	7,253
500	1,973	1,033	2000	1,501	3,144	7000	1,038	7,606
600	1,915	1,203	2200	1,467	3,379	7500	1,012	7,945
700	1,865	1,367	2400	1,435	3,607	8000	0,987	8,270
800	1,821	1,525	2600	1,406	3,828	8500	0,964	8,582
900	1,781	1,678	2800	1,379	4,043	9000	0,943	8,883
1000	1,745	1,827	3000	1,354	4,253	9500	0,922	9,172
1100	1,712	1,972	3200	1,330	4,457	10000	0,903	9,450

Per ottenere la potenza totale "P" e la coppia totale "M" trasmissibili dalla cinghia, utilizzare le seguenti formule:

$$P [kW] = P_{spez} \cdot z_e \cdot z_k \cdot b / 1000$$

$$M [Nm] = M_{spez} \cdot z_e \cdot z_k \cdot b / 100$$

$$z_e = \frac{z_k}{180} \cdot \arccos \left[\frac{t \cdot (z_g - z_k)}{2 \cdot \pi \cdot A} \right]$$

P = potenza in kW

M = coppia in Nm

P_{spez} = potenza specifica

M_{spez} = coppia specifica

z_e = n° di denti in presa della puleggia motrice

z_{emax} = 12

z_k = n° di denti della puleggia motrice

b = larghezza della cinghia in cm

A = interasse in mm

t = passo

Caratteristiche di flessibilità

Numero minimo di denti e diametro minimo			
Trasmissione senza controflessione		Puleggia dentata z _{min}	10
		Galoppino interno d _{min}	30 mm
Trasmissione con controflessione		Puleggia dentata z _{min}	15
		Galoppino esterno d _{min}	30 mm

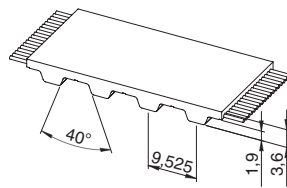
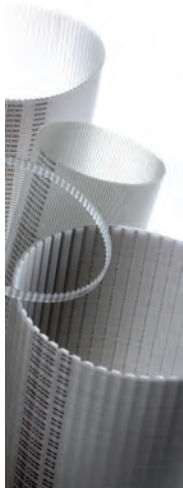
iSync®
L**Caratteristiche**

- Passo 3/8" = 9,525 mm
- Cinghia dentata in mescola poliuretano a cavi continui in acciaio
- Profilo del dente trapezoidale secondo UNI/ISO 5296
- Permette l'utilizzo di pulegge di diametro particolarmente contenuto
- È utilizzata principalmente in applicazioni dove il passo in pollici è un vantaggio
- Potenza trasmissibile ≤ 20 kW
- N. di giri ≤ 10.000 [1/min]

- Tolleranza di larghezza: ±0,5 [mm]
- Tolleranza di spessore: ±0,2 [mm]

Dati tecnici

Larghezza cinghia [pollici]	0,50	0,75	1,00	1,50	2,00	3,00	4,00
Carico max. ammissibile [N]	1150	1725	2300	3565	4715	7245	9660
Peso lineare [g/m]	50	80	100	150	200	300	400

Altre larghezze sono fornibili su richiesta.

Resistenza del dente

rpm [min ⁻¹]	M _{spez} [Ncm/cm]	P _{spez} [W/cm]	rpm [min ⁻¹]	M _{spez} [Ncm/cm]	P _{spez} [W/cm]	rpm [min ⁻¹]	M _{spez} [Ncm/cm]	P _{spez} [W/cm]
0	7,607	0,000	1200	4,411	5,543	3400	3,174	11,299
20	7,375	0,154	1300	4,319	5,879	3600	3,104	11,701
40	7,174	0,300	1400	4,233	6,205	3800	3,038	12,087
60	6,999	0,440	1440	4,200	6,333	4000	2,975	12,46
80	6,847	0,574	1500	4,153	6,522	4500	2,830	13,335
100	6,714	0,703	1600	4,077	6,831	5000	2,700	14,135
200	6,225	1,304	1700	4,006	7,131	5500	2,582	14,869
300	5,872	1,844	1800	3,938	7,423	6000	2,474	15,542
400	5,596	2,344	1900	3,874	7,708	6500	2,374	16,159
500	5,370	2,811	2000	3,813	7,986	7000	2,282	16,725
600	5,179	3,254	2200	3,700	8,523	7500	2,196	17,243
700	5,013	3,675	2400	3,596	9,036	8000	2,115	17,716
800	4,867	4,077	2600	3,499	9,527	8500	2,039	18,148
900	4,737	4,464	2800	3,410	9,997	9000	1,967	18,540
1000	4,618	4,836	3000	3,326	10,448	9500	1,899	18,894
1100	4,510	5,195	3200	3,248	10,882	10000	1,835	19,214

Per ottenere la potenza totale "P" e la coppia totale "M" trasmissibili dalla cinghia, utilizzare le seguenti formule:

$$P \text{ [kW]} = P_{\text{spez}} \cdot Z_e \cdot Z_k \cdot b / 1000$$

$$M \text{ [Nm]} = M_{\text{spez}} \cdot Z_e \cdot Z_k \cdot b / 100$$

$$Z_e = \frac{Z_k}{180} \cdot \arccos \left[\frac{t \cdot (Z_g - Z_k)}{2 \cdot \pi \cdot A} \right]$$

P = potenza in kW

M = coppia in Nm

P_{spez} = potenza specifica

M_{spez} = coppia specifica

Z_e = n° di denti in presa della puleggia motrice

Z_{emax} = 12

Z_k = n° di denti della puleggia motrice

b = larghezza della cinghia in cm

A = interasse in mm

t = passo

Caratteristiche di flessibilità

Numero minimo di denti e diametro minimo			
Trasmissione senza controflessione		Puleggia dentata Z _{min}	15
		Galoppino interno d _{min}	60 mm
Trasmissione con controflessione		Puleggia dentata Z _{min}	20
		Galoppino esterno d _{min}	60 mm

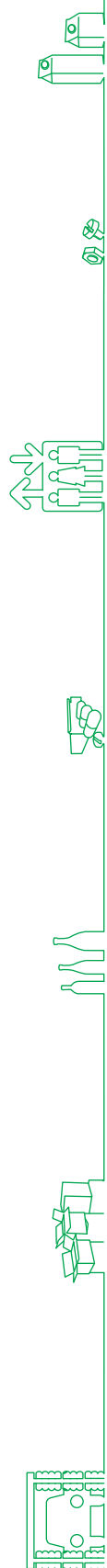

Cinghie personalizzate

INDICE

Cinghie in poliuretano per applicazioni di trasporto	Pag.
Cinghie in poliuretano per applicazioni di trasporto	157
Diametro minimo della puleggia	157
Trasmissioni con controflessioni	157
Temperatura di utilizzo	157
Resistenza chimica	157
Indicazioni generali	157
Rivestimenti	
• Tessuto	158
• Espanso	159
• Coestruso	160
• Vulcanizzato	161 - 162
• Speciale	162
ELATECH® EMF - (Mechanical Fastening System) giunzioni apribili - Modulo	163 - 164
ELATECH® EFT - (Mechanical Profile System) applicazione falsi denti	165 - 166
Processi di lavorazione	167
Cinghie in poliuretano con tasselli	168
ELACLEATS - scarica il tuo tassello online in formato CAD o PDF	169 - 170



Cinghie in poliuretano per applicazioni di trasporto Rivestimenti

Grazie alle caratteristiche fisiche e meccaniche delle cinghie ELATECH® ed una vasta gamma di materiali che possono essere riportati sulla superficie, possiamo soddisfare qualsiasi richiesta di trasporto sincronizzato. Servendovi del supporto del nostro ufficio tecnico, potrete scegliere la configurazione più congeniale alle vostre esigenze.

Diametro minimo della puleggia

Il diametro minimo raccomandato della puleggia può essere calcolato utilizzando il "moltiplicatore puleggia" indicato per ogni tipo di rivestimento.

**Diametro minimo della puleggia =
Spessore rivestimento x moltiplicatore puleggia C_D**

I diametri ottenuti sono validi per applicazioni con velocità fino a 1 m/s e temperatura di 20 °C.

Quando è necessario un diametro inferiore della puleggia si prega di consultare il nostro ufficio tecnico.

Trasmissioni con controflessioni

Le cinghie dentate in poliuretano elatech possono essere utilizzate anche in controflessione. In tal caso il carico di pre-tensionamento andrà regolato in funzione alla durezza ed allo spessore della ricopertura scelta.

Temperatura di utilizzo

In base alla temperatura d'ambiente e del prodotto trasportato è importante scegliere un materiale di rivestimento della cinghia adeguato. In ogni caso è comunque fondamentale che la dentatura della cinghia non raggiunga mai gli 80 °C. Oltre a visionare le schede tecniche dei materiali di ricopertura contenuti nel catalogo, vi consigliamo di contattare il nostro ufficio tecnico per individuare la soluzione più adeguata alle vostre esigenze.

Coefficiente d'attrito

I valori indicati nelle schede tecniche sono riferiti all'attrito radente su una superficie in acciaio liscia (lamiera).

Caratteristiche chimiche

I valori indicati in tabella in merito alla resistenza agli oli e grassi dei vari rivestimenti sono generici e servono puramente ad orientare il cliente verso il materiale più idoneo. Per garantire l'idoneità del materiale scelto rispetto alle vostre condizioni di utilizzo, vi invitiamo a consultare il nostro ufficio tecnico.

Indicazioni generali

La vasta gamma di rivestimenti ELATECH® può essere raggruppata in 4 categorie: espansi, coestrusi, elastomeri e speciali. Ognuna di queste 4 categorie è orientata a soddisfare la migliore performance per specifici campi applicativi. È inoltre possibile combinare le ricoperture alla saldatura di tasselli in poliuretano o a forature a disegno che ELATECH® realizza con tecnologia waterjet.

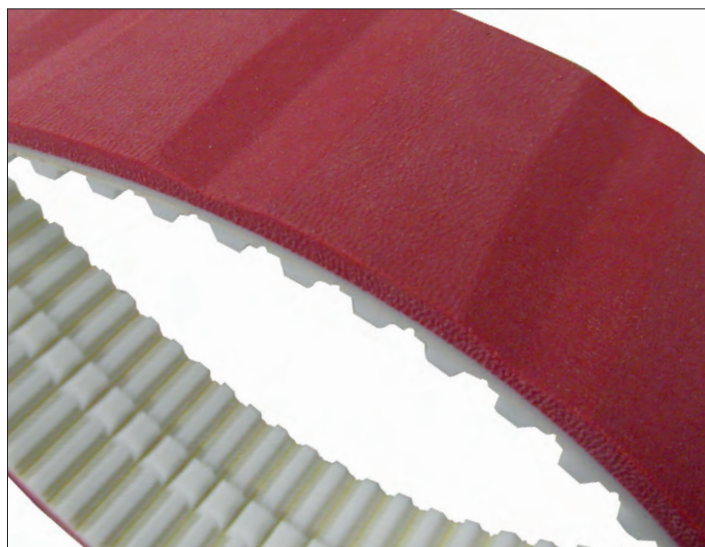

Rivestimento TESSUTO

Rivestimenti in tessuto di Poliammide

Il rivestimento speciale di tessuto di poliammide applicato sulle cinghie, permette una sostanziale riduzione del coefficiente di attrito. Applicato sulla dentatura, attenua il rumore nelle trasmissioni ad alto numero di giri. Trova applicazione nei sistemi di trasporto ad accumulo e trasversali. **È disponibile il tessuto di poliammide con proprietà antistatiche.**

PAZ:	rivestimento sulla dentatura. Riduce il coefficiente di attrito permettendo un ingranamento più agevole
PAR:	rivestimento sul dorso. Riduce il coefficiente di attrito
PAZ-PAR:	rivestimento sulla dentatura e sul dorso

Coefficiente di attrito

- Poliuretano su acciaio $\mu = 0,7$
- Poliammide su acciaio $\mu = 0,35$
- Poliuretano su alluminio $\mu = 0,8$
- Poliammide su alluminio $\mu = 0,45$







Codice ELATECH	Descrizione		
TZ11	PAZ Standard		Tessuto Nylon sulla dentatura
TZ21	PAR Standard		Tessuto Nylon sul dorso
TZ15	PAZ Antistatico		Tessuto Nylon antistatico sulla dentatura
TZ25	PAR Antistatico		Tessuto Nylon antistatico sul dorso

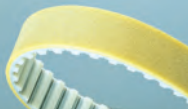

Rivestimento ESPANSO

Poliuretano e gomma espansa sono materiali che possono essere facilmente compressi a seconda della struttura cellulare del materiale. Le applicazioni principali sono: macchine per etichettatura, trasporto di materiali leggeri e/o delicati, industria del vetro e della carta, trasportatori a vuoto.

Moltiplicatore puleggia: C_D • spessore rivestimento





Codice ELATECH	Descrizione		Materiale	Colore	Densità [kg/dm ³]	Spessore standard [mm]	Max. temperatura di contatto	Resistenza ad oli e grassi	Coefficiente di attrito sull'acciaio	Norma FDA	Moltiplicatore puleggia C_D
CFX	CELLOFLEX		poliuretano elastomerico microcellulare	marrone/giallo	0,35	3 - 10	+80°C	medio	0,3	No	16
POR	POROL		neoprene	nero	0,30	3, 5, 8,10,15	+70°C	medio	0,8	No	6
PY50	PU YELLOW 50		poliuretano	giallo	0,50	2, 3, 4, 5 6, 8,10	+70°C	alto	0,8	No	20
PY70	PU YELLOW 70		poliuretano	giallo	0,70	2, 3, 4, 5, 6, 8,10	+80°C	alto	0,75	No	25
SYL-B	SYLOMER BLU		PUR elastomerico	blu	0,22	6, 12, 25	+70°C	medio	0,5	No	12
SYL-V	SYLOMER GREEN		PUR elastomerico	verde	0,30	6, 12, 25	+70°C	medio	0,5	No	14
SYL-M	SYLOMER BROWN		PUR elastomerico	marrone	0,40	6, 12, 25	+70°C	medio	0,5	No	15

Rivestimento COESTRUSO

Il PVC ha un alto coefficiente di attrito ed una buona resistenza agli acidi. Per la sua versatilità è utilizzato in numerose applicazioni: industria della carta, della ceramica, della lavorazione del legno, del vetro, macchine per l'etichettatura e per l'imballaggio. La certificazione FDA permette l'applicazione del prodotto nell'industria alimentare.

Il poliuretano è, tra tutti i materiali plastici e le gomme sintetiche e naturali, il materiale che offre la migliore resistenza all'usura. Le applicazioni principali sono tutte quelle dove questa caratteristica è richiesta quali l'industria della lavorazione del legno, della ceramica, del vetro. A richiesta sono fornibili rivestimenti in poliuretano a norma FDA.



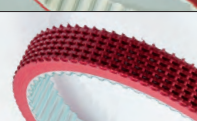
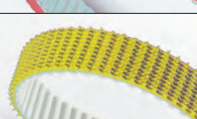







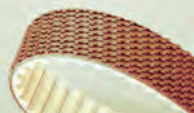

Moltiplicatore puleggia: C_D • spessore rivestimento

Codice ELATECH	Descrizione		Materiale	Colore	Durezza [°Sh A]	Spessore standard [mm]	Max. temperatura di contatto	Resistenza ad oli e grassi	Coefficiente di attrito sull'acciaio	Norma FDA	Moltiplicatore puleggia C_D
FBPU	FISHBONE PU		PU	trasparente	70 / 85	4	+70°C	medio	0,7	No	18
PUR70	PUR70		PU	trasparente	70	2 - 5	+70°C	alto	0,7	No	25
PUR85	PUR85		PU	trasparente	85	2 - 5	+70°C	alto	0,6	No	30
TG50	TECNOGUM 50		composto in gomma termoplastica	rosso	ca 50	1 - 6	+80°C	alto	0,7	No	20
TG70	TECNOGUM 70		composto in gomma termoplastica	rosso	ca 70	1 - 6	+80°C	alto	0,6	No	25
SG50R	SUPERGRIP 50 R		composto termoplastico	rosso	55	4,5 - 12	+80°C	medio	0,9	No	12
SG70	SUPERGRIP 70 Y		PU	giallo	70	4,5	+80°C	alto	0,8	No	12

Rivestimento VULCANIZZATO

Sono disponibili diverse ricoperture in gomma sia naturale che sintetica. Per le sue proprietà di alto coefficiente di attrito ed alta resistenza alla temperatura, per le numerose possibilità di lavorazione, sono utilizzate in svariate applicazioni: industria della carta, della ceramica, della lavorazione del legno, del vetro, macchine per l'etichettatura e per l'imballaggio.

Moltiplicatore puleggia: C_D • spessore rivestimento







Codice ELATECH	Descrizione	Materiale	Colore	Durezza [°Sh A]	Spessore standard [mm]	Max. temperatura di contatto	Resistenza ad oli e grassi	Coefficiente di attrito sull'acciaio	Norma FDA	Moltiplicatore puleggia C_D
SG50T	SUPERGRIP 50 RT 	gomma naturale	rosso	40	4,5	+80°C	basso	1,0	No	15
LTX	LINATEX 	gomma naturale	rosso	ca 40	2,4 - 3,2 - 4,8 6,4 - 8,0 - 9,6	+70°C	medio	1,1	No	15
LNP	LINAPLUS 	gomma naturale	bianco	ca 40	2,4 - 3,2 - 4,8 6,4 - 8,0 - 9,6	+70°C	basso	1,1	Si	15
LTR	LINATRILE 	gomma naturale	arancione	ca 55	3 - 6	+110°C	medio	1,0	No	20
NBR	NITRILE 	gomma nitrile	nero	65	-	+110°C	alto	0,7	No	18
NBR-W	NITRILE 	gomma nitrile	bianco	65	-	+80°C	alto	0,7	No	18
TNX	TENAX / ISOGUM 	gomma	rosso	40	2 - 15	+60°C	basso	0,75	No	15
VTN	VITON 	FKM Fluoroelastomero	nero	ca 75	2 - 4	+275°C	alto	0,7	No	30
RP400	YELLOW RUBBER 	gomma naturale	giallo	ca 35	3 - 4 - 5 - 6 - 8 10 - 12 - 15 20 - 25 - 30	+65°C	basso	1,2	No	13
CRX	CORREX 	gomma - para	marrone	ca 40	6 - 10	+60°C	medio	0,6	No	15
PVCW	PVC BIANCO 	PVC	bianco	ca 65	2,3	+90°C	medio	1,0	Si	35
PVCG	PVC GREEN 	PVC	verde	ca 40	1	+90°C	alto	0,9	No	40

...segue

Rivestimento segue **VULCANIZZATO**

...continua



Moltiplicatore puleggia: C_D • spessore rivestimento

Codice ELATECH	Descrizione	Materiale	Colore	Durezza [°Sh A]	Spessore standard [mm]	Max. temperatura di contatto	Resistenza ad oli e grassi	Coefficiente di attrito sull'acciaio	Norma FDA	Moltiplicatore puleggia C_D
SG60	SUPERGRIP 60 GL 	PVC	verde	ca 60	4,5	+90°C	medio	0,9	No	12
MG	MINIGRIP PVC 	PVC	verde	ca 65	1,5	+100°C	medio	0,4	No	40
FBPVC	FISHBONE PVC 	PVC	bianco	65	4	+80°C	alto	0,7	Si	18
APL	APL 	composto termoplastico	rosso/porpora	55	3,5	+60°C	alto	0,7	No	25
APLM	MULTIRIB 	composto termoplastico	rosso	60	3,5	+80°C	medio	-	No	-
APLM-T	MULTIRIB 	composto termoplastico	trasparente	60	3,5	+80°C	medio	-	No	-

Rivestimento **SPECIALE**

Sono disponibili una vasta gamma di rivestimenti speciali adatti ad ogni esigenza di progettazione.

Moltiplicatore puleggia: C_D • spessore rivestimento

Codice ELATECH	Descrizione	Materiale	Colore	Durezza [°Sh A]	Spessore standard [mm]	Max. temperatura di contatto	Resistenza ad oli e grassi	Coefficiente di attrito sull'acciaio	Norma FDA	Moltiplicatore puleggia C_D
SLC	SILICONE 	silicone	trasparente	30	3 - 10	+200°C	alto	1,0	No	20
SLCPU	SILICONE 	composto speciale in silicone	bianco	60	3 - 10	+200°C	alto	0,85	No	20
SLCF	SILICONE FDA 	silicone	blu	30	3 - 10	+220°C	alto	1,1	Si	20
CHRL	CHROME LEATHER 	cuoio	grigio/blu	-	3	+80°C	alto	0,8	No	30
TZ26	TZ PAR 	HDPE	verde	-	0,3	+80°C	alto	0,18	No	-

ELATECH® EMF (Mechanical Fastening System) - Giunzione apribile (patent pending)

ELATECH® EMF è un sistema di fissaggio meccanico che permette di installare le cinghie rapidamente in molte applicazioni di trasporto, risparmiando tempo e riducendo i costi.



Caratteristiche

- EMF non ha parti metalliche a contatto, pertanto, la trasmissione risulta essere molto silenziosa. Non essendoci parti metalliche esposte, il sistema EMF non danneggia i prodotti trasportati.
- EMF mantiene gli stessi requisiti di diametro minimo di avvolgimento delle cinghie tipo "M" e "V" e può funzionare con galoppini in controflessione.
- EMF è la soluzione ideale per le applicazioni di trasporto con rivestimenti speciali come Linatex, Supergrip, PVC, Fishbone, ecc...
- Grazie al sistema EMF le cinghie con tasselli vengono installate rapidamente, risparmiando tempo e riducendo i costi.
- Durante l'installazione nessuna saldatura è richiesta.
- La cinghia può essere personalizzata a seconda della applicazione necessaria.
- È disponibile in tutti i profili della nostra gamma di cinghie tipo "M" e "V".

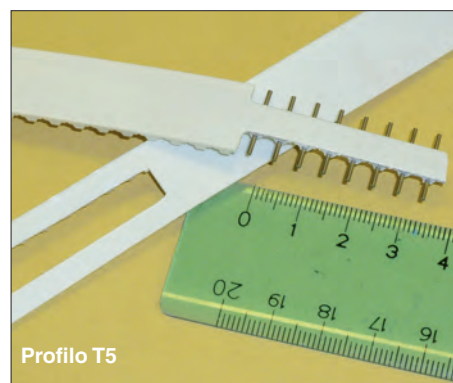
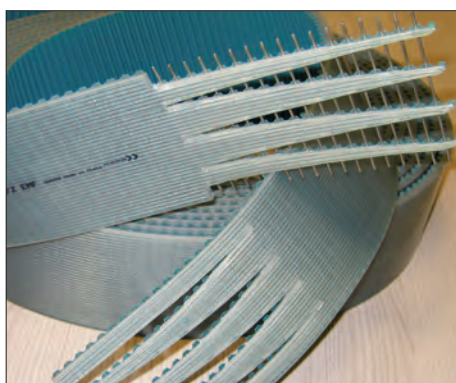

Profilo T5

ELATECH® EMF - Modulo

Profilo	Larghezza [mm]	Numero di perni	Max. tensione di lavoro [N]	Perni in carbonio disponibili	
T 5	10	5	96		
		8	144		
	16	5	176		
		8	232		
	20	5	176		
		8	232		
	25	5	176		
		8	256		
	32	5	304		
		8	450		
	50	5	360		
		8	480		
T 10	16	4	216		
		8	320		
		12	640		
	20	4	240		
		8	304	•	
	25	8	504	•	
		11	680	•	
	32	4	400	•	
		8	576	•	
	50	12	880	•	
		4	624	•	
	75	8	1120	•	
		11	1480	•	
	100	4	800		
		8	1600		
	T 20	25	4	536	
			11	1600	
		32	4	784	
6			1200		
50		4	960		
		11	3040		
75		4	1600		
		11	3560		
100		4	2130		
		11	7600		
AT 5		10	5	144	
			8	240	
	16	5	168		
		8	240		
	20	5	280		
		8	320		
	25	5	208		
		8	288		
	32	5	320		
		8	380		
	50	5	440		
		8	600		
AT 10	16	4	256		
		8	500		
		12	960		
	20	4	344		
		8	384	•	
	25	8	624	•	
		11	904	•	
	32	4	640	•	
		8	800	•	
	50	12	1200	•	
		4	880	•	
	75	8	1680	•	
		11	2160	•	
	100	4	1040		
		8	2320		
	100	4	1440		
		8	2720		
	100	11	3440		

Profilo	Larghezza [mm]	Numero di perni	Max. tensione di lavoro [N]	Perni in carbonio disponibili	
AT 20	25	4	800		
		11	1760		
	32	4	1200		
		6	1520		
	50	4	1600		
		11	4400		
	75	4	1920		
		11	6080		
	100	4	2700		
		11	7700		
	HT 5	10	5	120	
			8	240	
15		5	168		
		8	240		
20		5	224		
		8	296		
25		5	280	•	
		8	376	•	
32		5	320	•	
		8	510	•	
50		5	480	•	
		8	640	•	
75	4	728			
	8	1096			
100	5	800			
	8	1520			
HT 8	15	5	256		
		8	376	•	
	20	5	360		
		8	510	•	
	25	10	784	•	
		14	960	•	
	30	5	400	•	
		11	960		
	50	10	1440	•	
		14	2080	•	
	75	5	1320		
		10	2400		
85	9	2320			
	5	1760			
100	10	3200			
	14	3600			
HT 14	40	5	1120		
	55	5	1600		
	85	5	2400		

Profilo	Larghezza [mm]	Numero di perni	Max. tensione di lavoro [N]	Perni in carbonio disponibili
RP 5	10	5	120	
		8	168	
	15	8	240	
		5	224	
	20	8	296	
		5	280	•
	25	8	376	•
		5	320	•
	32	8	510	•
		5	480	•
	50	8	640	•
		4	728	
75	8	1096		
	5	800		
100	8	1520		
	5	256		
RP 8	15	5	256	
		8	360	
	20	5	360	
		8	510	•
	25	10	784	•
		14	960	•
	30	5	400	
		11	960	
	50	5	800	•
		10	1440	•
	75	14	2080	•
		22	2300	•
85	5	1320		
	10	2400		
100	14	2880		
	5	1760		
100	10	3200		
	14	3600		
RP 14	40	5	1120	
	55	5	1600	
	85	5	2400	

Profilo	Larghezza [mm]	Numero di perni	Max. tensione di lavoro [N]	Perni in carbonio disponibili
ST 5	10	5	120	
		8	168	
	15	8	240	
		5	224	
	20	8	296	
		5	280	•
	25	8	376	•
		5	320	•
	32	5	480	•
		8	640	•
	50	4	728	
		8	1096	
75	5	800		
	8	1520		
ST 8	15	5	256	
		8	360	•
	20	5	360	•
		10	784	•
	25	14	960	•
		5	400	
	30	11	960	
		5	800	•
	50	10	1440	•
		14	2080	•
	75	22	2300	•
		5	1320	
85	10	2400		
	14	2880		
100	9	2320		
	5	1760		
100	10	3200		
	14	3600		
ST 14	40	5	1120	
	55	5	1600	
	85	5	2400	
L	12,7	4	144	
	19,05	5	256	
	25,4	5	288	•
	38,1	5	480	
	50,8	5	560	•
	76,2	5	1000	
H	101,6	5	1200	
	12,7	3	120	
	19,05	4	240	
	25,4	4	304	•
	38,1	4	520	
	50,8	4	640	•
XH	76,2	4	880	
	101,6	4	1120	
XH	50,8	10	3060	



Disponibile anche con perni in carbonio.

ELATECH® EFT (Mechanical Profile System) - Applicazione falsi denti

Il sistema EFT ELATECH® è un sistema meccanico appositamente progettato per il fissaggio di tasselli per mezzo di viti. I nostri falsi denti standard sono in INOX sia con l'asportazione totale del dente, che con la cava ad "U", in modo da consentire l'uso di una unica boccola.

Falso dente con asportazione totale del dente cinghia

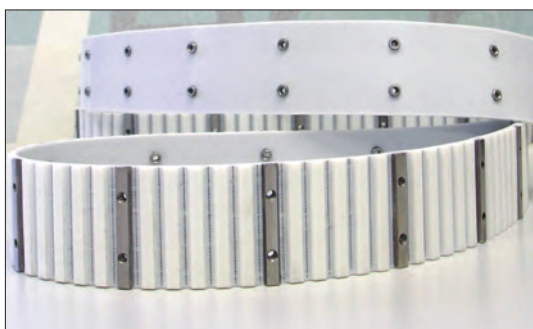

Falso dente per cava ad "U"

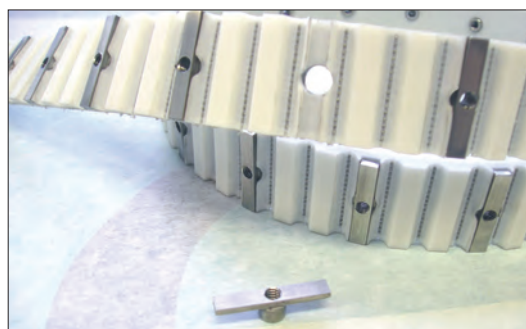

Caratteristiche

- L'uso del sistema EFT rende più veloce ed economico l'intervento in caso di "crash" di un profilo applicato.
- La possibilità di gestire carichi molto superiori rispetto ai tasselli saldati, rende il sistema EFT una soluzione per trasmissioni pesanti.
- La tolleranza di posizionamento EFT rispecchia le tolleranze del passo della cinghia in poliuretano ELATECH®.
- È un sistema versatile, consente infatti di fissare tasselli in acciaio, acciaio inox, plastica, poliuretano, legno, o qualsiasi altro materiale.
- È un sistema flessibile ed economico, permette di sostituire i tasselli a seconda dell'applicazione necessaria senza cambiare la cinghia.
- È disponibile nei seguenti passi:
AT5, AT10, ATK10, AT20, T10, TK10, T20, H, XH



TAS154 - adatto per il profilo AT10 larghezza 25 mm, monoboccola M4

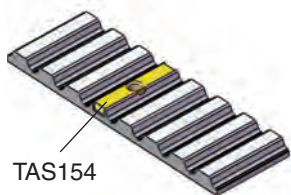

TAS154

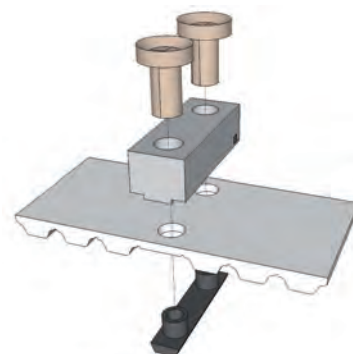
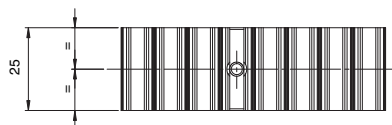

TAS210 - adatto per il profilo AT10 larghezza 32 mm, due boccole M4

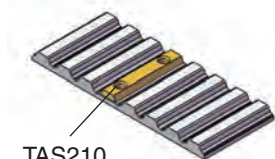

TAS210

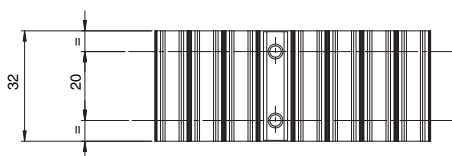

TAS150 - adatto per il profilo AT10, larghezza 50 mm, due boccole M4

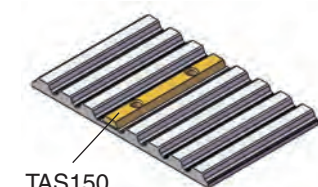

TAS150

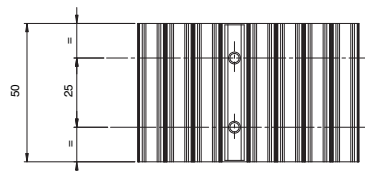

TAS155 - adatto per il profilo AT10, larghezza 75 mm, tre boccole M4

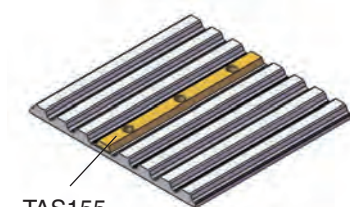

TAS155

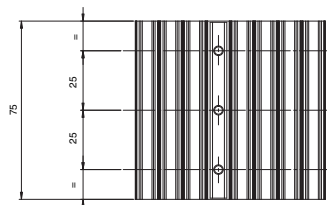

TAS158 - adatto per il profilo AT20 e XH, larghezza 25-50-75-100 mm, numero di boccole M5 con interasse a multipli di 25 mm

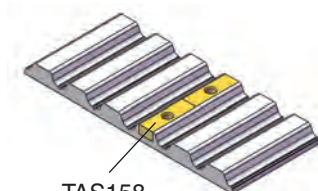

TAS158

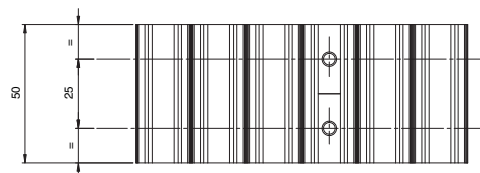

TAS160 - adatto per profili T20, AT20 e XH, larghezza 50 mm e 2", con 2 boccole diametro esterno 7,5mm e fori filettati M5 a interasse 25mm

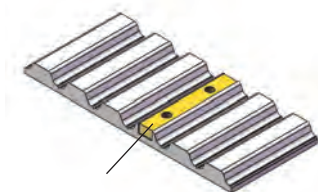

TAS160

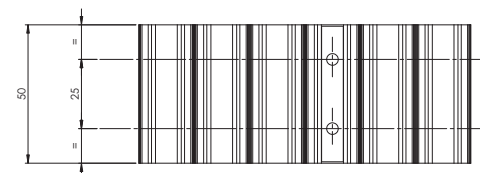

Processi di lavorazione

Grazie alla alta qualità, le macchine specifiche e le tecniche innovative come il taglio a getto d'acqua, le cinghie dentate ELATECH® possono essere lavorate meccanicamente per svolgere compiti particolari e complessi. La lavorazione e la finitura estremamente precisa garantiscono il rispetto dei requisiti di tolleranza più severi e la massima affidabilità in tutte le applicazioni industriali più complesse ed esigenti.

A seconda delle esigenze applicative, la lavorazione meccanica può includere una fresatura longitudinale dei denti e/o del dorso e rettifica fianchi, la rimozione dei denti, perforazione superficie della cinghia e/o incisione, così come la preparazione della superficie per l'applicazione di profili speciali.

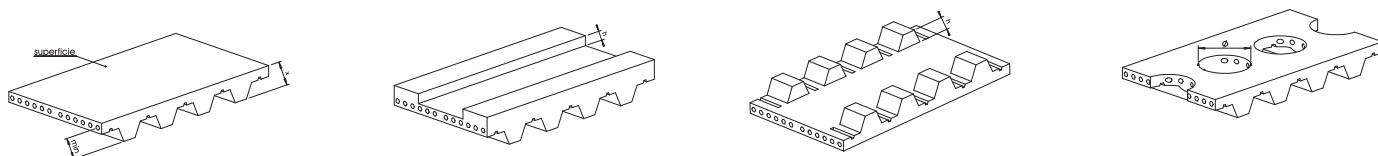

La grande precisione e la versatilità della tecnologia del taglio a getto d'acqua permettono la creazione di fori di qualsiasi dimensione e forme, dal più piccolo al più grande, dal perfettamente circolare all'ovale o quadrata.



Ricoperture speciali possono anche essere lavorate per migliorare il rendimento delle cinghie in applicazioni speciali.

Un esempio tipico è la fresatura cava del supporto per creare un "effetto ventosa" e massimizzare l'aspirazione offerta da fori taglio a getto d'acqua. In questo caso la perfetta aspirazione viene consentita anche dalla assenza di cavi all'interno delle aree di vuoto.

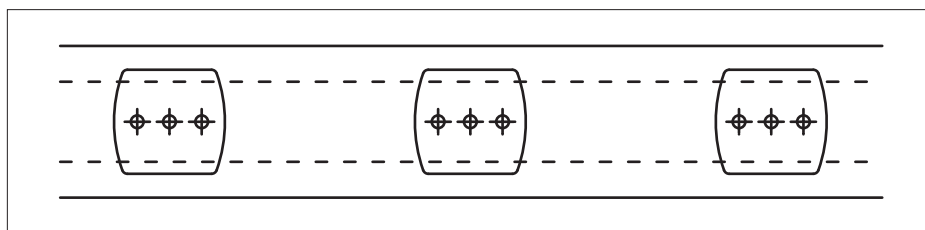

In un'altra applicazione, il rivestimento in PU giallo a forma di V su un nastro utilizzato per il trasporto barre di alluminio è tagliato trasversalmente per migliorare la flessibilità in avvolgimento sulla puleggia.

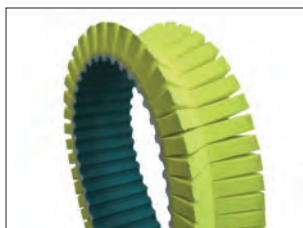

Cinghie personalizzate

Cinghie in poliuretano ELATECH® con tasselli

È possibile l'applicazione di una grande varietà di tasselli sul dorso delle cinghie ELATECH®, ELA-flex SD® ed iSync® per le più svariate applicazioni di trasporto. I tasselli sono prodotti nello stesso materiale delle cinghie in modo da garantire la massima resistenza. Le cinghie con i tasselli applicati permettono una traslazione sincronizzata dei prodotti con alte velocità e basso rumore. Sono disponibile una ampia gamma di tasselli.

Tasselli differenti da quelli riportati a catalogo sono fornibili a richiesta, contattare il nostro ufficio tecnico.

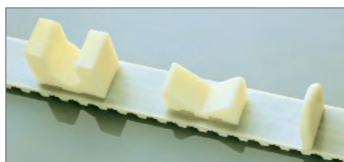

Passo

È consigliato scegliere il passo del tassello uguale al passo della cinghia. Ciò permette infatti di minimizzare gli effetti della tolleranza di lunghezza totale della cinghia.

Posizione

La posizione può essere in corrispondenza del dente o del vano della dentatura. Da notare che la flessibilità della cinghia è massimizzata con il posizionamento in corrispondenza del dente.

Arco di avvolgimento

Da notare che l'arco di avvolgimento della cinghia può essere limitato dal tassello saldato. Si consiglia pertanto di selezionare tasselli con lo spessore "U" più limitato possibile.

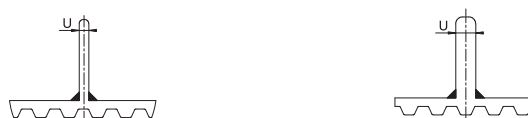

Tolleranza

La tolleranza di posizione del tassello è di +/- 0,5 mm. Se necessario è possibile ridurre la tolleranza a +/- 0,2 mm con una extra lavorazione. Durante il processo di saldatura tra profilo e cinghia si crea una cordone di poliuretano di circa 0,5-1 millimetri. In caso, è possibile rimuoverla con una lavorazione.

Fig. 1

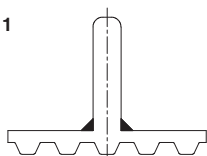
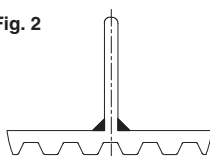

Fig. 2



Tipo cinghia	Spessore profilo "U" [mm]																							
	2	3	5	6	8	10	12	14	16	20	25	30												
	Numero dei denti della puleggia raccomandati "z"																							
T5	14	20	14	30	20	45	25	50	40	60	60	100	80	-	100	-	-	-	-	-	-	-		
T10	16	20	16	20	16	30	16	40	20	50	25	50	35	60	50	70	80	80	100	100	120	120	-	-
T20	20	20	18	20	18	25	18	40	18	50	20	50	25	50	30	60	40	60	50	60	70	80	-	-
AT5	12	20	12	30	20	45	25	50	40	60	60	100	-	-	100	-	-	-	-	-	-	-	-	
AT10	18	20	18	20	18	30	18	40	20	50	25	50	35	60	50	70	80	80	100	100	120	120	-	-
AT20	20	20	20	20	20	25	20	40	20	50	20	50	25	50	40	40	50	50	50	60	70	80	100	100
XL	10	20	10	30	20	45	25	50	40	60	50	100	60	100	-	-	-	-	-	-	-	-	-	-
L	12	16	12	20	12	40	20	50	30	60	40	60	50	70	60	80	100	100	-	-	-	-	-	-
H	14	16	14	16	14	25	14	30	20	50	25	50	40	60	50	70	80	80	100	100	120	120	-	-
XH	18	18	18	20	18	20	18	30	18	40	20	50	20	50	25	55	35	60	50	60	70	80	-	-
HTD5M	12	20	12	30	20	45	25	50	40	60	60	100	80	-	100	-	-	-	-	-	-	-	-	-
HTD8M	18	18	18	18	18	24	18	32	18	40	20	40	28	48	40	56	64	64	80	80	100	100	-	-
HTD14M	28	28	28	28	28	28	28	40	28	50	28	50	28	50	30	60	40	50	50	60	100	100	110	110
STD5M	12	20	12	30	20	45	25	50	40	60	60	100	80	-	100	-	-	-	-	-	-	-	-	-
STD8M	18	18	18	18	18	24	18	32	18	40	20	40	28	48	40	56	64	64	80	80	100	100	-	-

Numero minimo di denti quando il profilo è saldato su vano del dente (fig. 2)
 Numero minimo di denti quando il profilo è saldato sul dente (fig. 1)

Ordinazione

Per una esatta comprensione, è necessario indicare: il tipo di cinghia (larghezza, profilo, passo, sviluppo), la sua lunghezza espressa in numero di denti, il disegno della cinghia e del tassello desiderato con il numero ed il passo dei tasselli.

ELACLEATS

ELATECH® offre una vasta gamma di tasselli su misura e di serie appositamente progettati per le più svariate applicazioni. ELACLEATS è un servizio online per selezionare rapidamente i tasselli ELATECH® divisi per forma, dimensioni e caratteristiche. I disegni 2D e 3D del profilo selezionato sono facilmente scaricabili in formato CAD o PDF.

Selezione dei tasselli nella sezione "Tools" su:
www.sitspa.it

Sempre aggiornato

ELACLEATS, versione online sempre aggiornata con nuovi tipi e dimensioni.

AFFIDABILE!

Facile e veloce

ELACLEATS offre una ricerca intelligente con un menù intuitivo per una rapida selezione del tassello più adatto.

RISPARMIA TEMPO!

Vasta scelta

ELACLEATS offre una ampia gamma di tasselli per ottimizzare ogni l'applicazione.

MIGLIORA L'EFFICIENZA!



Cinghie personalizzate

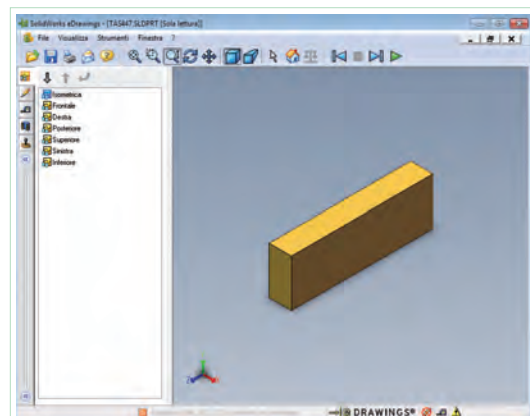

ELACLEATS: centinaia di tasselli disponibili per tutte le applicazioni!



ST = forma con facce piane ad angolo retto tra loro

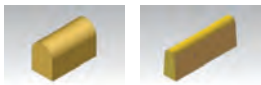

RT = forma arrotondata della parte superiore del profilo

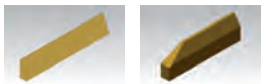

TR = forma prismatica a facce piane

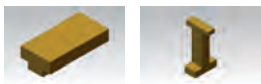

TT = forma a "T", una parte del profilo (di solito quella superiore) è più larga

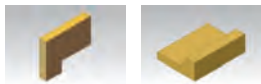

AN = forma angolare



GB = con rinforzo posteriore non saldato



CR = forma sagomata a "U" o "V"



CY = forma cilindrica con asse verticale o orizzontale



SP = forma speciale, appositamente progettata per un uso specifico del cliente

INDICE

Calcolo della trasmissione	Pag.
Linee guida	173
Installazione cinghia	174
Cura e stoccaggio delle cinghie	174
SITDRIVE - software online per il calcolo della trasmissione	175
Calcolo dei traslo LINEARI	
• Schema e ciclo della trasmissione	176
• Descrizione variabili ed abbreviazioni	177
• Formule di calcolo	178
• Calcolo	179 - 180
• Grafici di selezione - traslo LINEARI	181 - 190
Calcolo della trasmissione ELA-flex SD® e iSync®	
• Descrizione variabili ed abbreviazioni	191
• Formule di calcolo	191
• Calcolo	192
• Grafici di selezione trasmissione ELA-flex SD®	193 ÷ 194
• Grafici di selezione trasmissione iSync®	195

Calcolo della trasmissione

Linee guida

Pulegge

È opportuno scegliere il diametro delle pulegge più grande compatibilmente con l'esigenza dell'applicazione per massimizzare il numero di denti in presa ed avere una trasmissione con velocità periferica più alta. Per applicazioni ad alta precisione di posizionamento è raccomandato l'impiego di pulegge a gioco "0". Si raccomanda l'utilizzo di pulegge di marca SIT, come garanzia di buon funzionamento della trasmissione.

Diametro minimo della puleggia

Il diametro minimo della puleggia dipende oltre che dalla tipologia di cinghia scelta, anche dai carichi e dalla potenza che si vuole trasmettere. I valori riportati in questo catalogo sono stati calcolati e testati su trasmissioni con configurazioni standard ed utilizzando i parametri del carico ammissibile della cinghia.

Trasmissioni angolari (con pulegge su assi sghembi)

Le cinghie ELATECH® possono essere usate in trasmissioni angolari. In questo caso si raccomanda di tenere un interasse tra le pulegge che sia $l_t > 20 \cdot b$ (largh. cinghia) per 90° di torsione.

Telaio

Per un corretto funzionamento nel tempo della trasmissione è importante che, il telaio su cui è montata la trasmissione, sia assolutamente rigido. Questa è una condizione necessaria affinché la cinghia dentata ELATECH® mantenga le caratteristiche di ripetibilità di lavoro nel tempo.

Piastre dentate di bloccaggio

Nel caso di bloccaggio della cinghia con piastrine, queste devono avere il profilo dentato della cinghia, essere assolutamente rigide e garantire una uniformità di serraggio in tutta la superficie della cinghia interessata.

Si raccomanda di avere sempre un minimo di 7 denti in presa per garantire le prestazioni di catalogo della cinghia con cavo standard. Per cinghie con cavo HPL il numero minimo di denti in presa raccomandato è di 12.

Trasmissione Omega

In caso di trasmissioni a "OMEGA" si raccomanda di mantenere una lunghezza tra la puleggia motrice e i galoppini che sia almeno 3 volte superiore alla larghezza della cinghia.

Durata della cinghia

A causa della larga gamma di applicazioni possibili e considerando il fatto che le cinghie sono un singolo componente di un dispositivo, non è possibile calcolare una durata precisa. Tuttavia è possibile garantire una durata di 3.000.000 di cicli in assenza di controflessioni nel caso vengano rispettati determinati livelli di dimensionamento che il nostro ufficio tecnico potrà consigliarvi.

In caso siano necessarie certificazioni di collaudo a campione, ELATECH® possiede una sala prove in grado di simulare gran parte delle possibili configurazioni di montaggio e ciclo di lavoro.

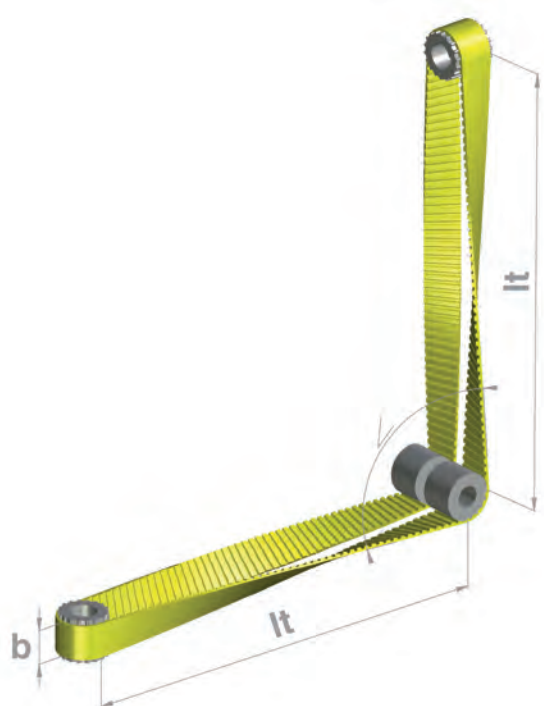

Installazione cinghie

Installazione della trasmissione

Durante l'installazione della cinghia sulle pulegge, deve essere controllata prima del tensionamento, che i denti della cinghia accoppino correttamente con la puleggia.

Tensionamento della cinghia

Una corretta tensione cinghia e un corretto allineamento sono molto importanti per ottimizzare la durata della cinghia e ridurre al minimo livello di rumore emesso. La corretta tensione della cinghia riduce al minimo l'interferenza tra cinghie e gola della puleggia.

Allineamento della trasmissione

il disallineamento delle pulegge comporta una tensione disuguale della cinghia usurando i fianchi e riducendo la durata della stessa. Inoltre, le trasmissioni disallineate risultano molto più rumorose rispetto alle trasmissioni correttamente allineate a causa della quantità d'interferenza che si crea tra i denti della cinghia e le gole delle pulegge.

Un corretto allineamento della puleggia deve essere controllato con una barra dritta o utilizzando uno strumento di allineamento laser disponibile presso SIT: LINE-LASER®.

Larghezza cinghia [mm]	10	16	oltre 32
Disallineamento puleggia ammissibile [°]	0,28	0,16	0,10

Galoppini

I galoppini sono spesso un mezzo per applicare la tensione alla trasmissione quando l'interasse è fisso, ma anche per aumentare il numero di denti in presa della puleggia motrice. È consigliabile che il galoppino sia installato sulla parte interna quando è posto sul ramo di cinghia lento.

I galoppini lisci montati all'interno delle trasmissioni possono generare rumore e un'usura della cinghia anormale. Si consiglia quindi l'uso delle pulegge dentate.

- Il diametro delle pulegge dentate condotte, montate all'interno, deve essere \geq del diametro della puleggia motrice
- Galoppini sia lisci che dentati devono avere un sufficiente arco di contatto con la cinghia.
- Devono essere posizionati rispettando: $2 \cdot (d_{wk} + d_{wg}) < A$, dove $d_{wk} = \emptyset$ motrice; $d_{wg} = \emptyset$ condotta; $A =$ interasse
- La larghezza dovrà essere \geq della larghezza B della puleggia

I galoppini sul dorso, anche se aumentano i denti in presa su entrambe le pulegge di trasmissione, creano una controflessione della cinghia contribuendo così a guasti prematuri. In questo caso il galoppino deve essere almeno 1,25 volte il diametro della puleggia motrice e deve essere collocato il più vicino possibile a quest'ultima in modo da massimizzare il numero di denti in presa della puleggia motrice.

Cura e stoccaggio delle cinghie

Una corretta conservazione delle cinghie è importante per evitare danneggiamenti che possono provocare la rottura prematura. Evitate di stoccare le cinghie a terra se non in un contenitore protettivo per scongiurare danni che potrebbero essere accidentalmente causati da persone o traffico macchine.

Le cinghie vanno conservate al riparo dalla luce diretta del sole, (evitando lo stoccaggio vicino a finestre) in un ambiente asciutto e fresco senza la presenza di sostanze chimiche nell'atmosfera.

Evitate altresì la vicinanza con motori elettrici o apparecchi che generano ozono, o vicino a impianti di riscaldamento / raffreddamento.

Non piegate le cinghie per evitare di danneggiare i cavi di trazione prestando anche attenzione allo stoccaggio (cinghie appese su perni di piccolo diametro).

Maneggiare sempre con cura le cinghie durante l'installazione.

SITDRIVE

software online veloce e affidabile per il calcolo della trasmissione.

Software di calcolo online nella sezione "Tools" su:
www.sitspa.it

Sempre aggiornato
 la versione online per il calcolo è sempre aggiornata.

SOLUZIONI AFFIDABILI!

Semplice e veloce
 SITDRIVE ha un'interfaccia grafica semplice ed un menù che ti segue passo passo per aiutarti nel calcolo della trasmissione

RISPARMIA IL TUO TEMPO!

Adatto a qualunque trasmissione
 SITDRIVE offre un calcolo della trasmissione per tutti i campi di applicazione; trasmissione di potenza, lineare o di trasporto.

MIGLIORA L'EFFICIENZA!

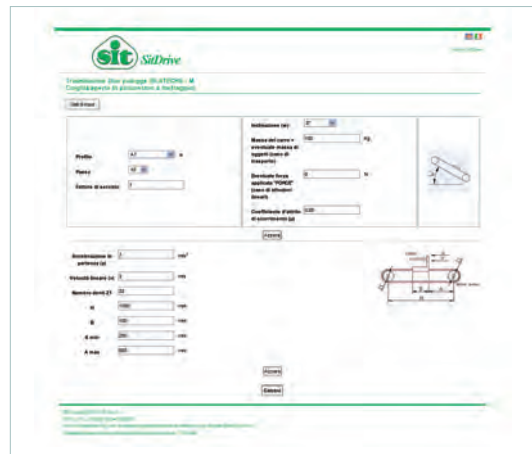

Calcolo della trasmissione

Calcolo dei traslo LINEARI

Esempi di schema della trasmissione

Le trasmissioni lineari si possono ricondurre ad uno dei due schemi sotto riportati.

Trasmissione a "OMEGA"

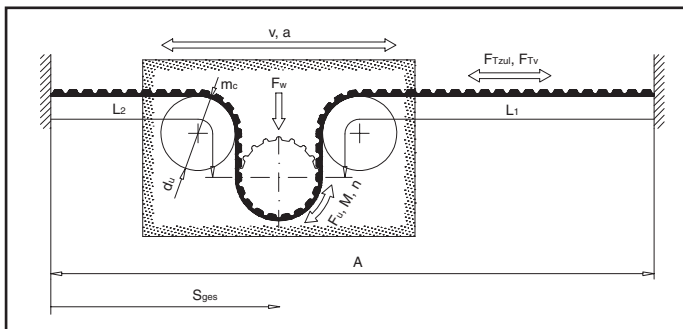

Trasmissione lineare

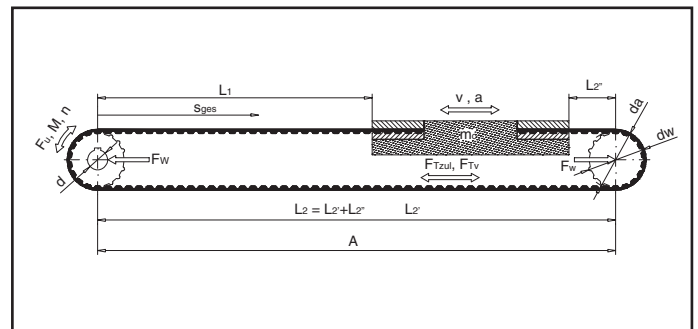

Ciclo della trasmissione (velocità/tempo)

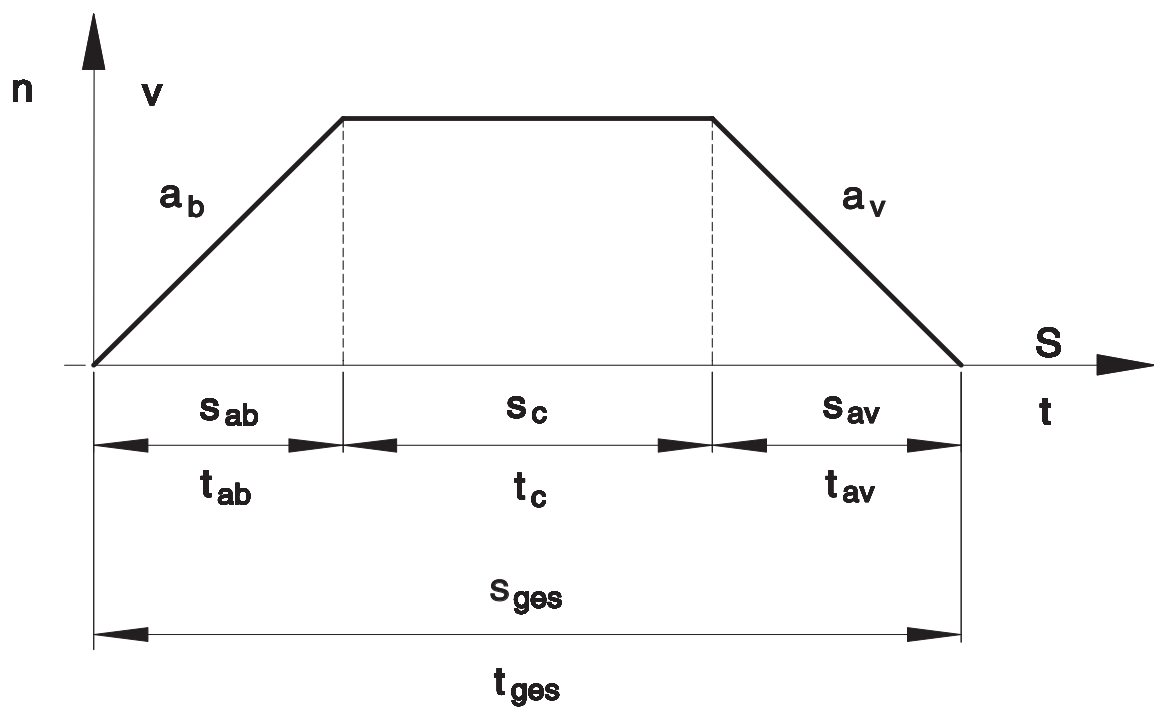

Descrizione variabili ed abbreviazioni

a_b	(m/s^2)	Accelerazione	ρ	(kg/dm^3)	Peso specifico
a_v	(m/s^2)	Decelerazione	m	(kg)	Massa totale
B	(mm)	Larghezza puleggia	m_R	(kg)	Massa della cinghia
b	(cm)	Larghezza cinghia	m_c	(kg)	Massa carro
t	(mm)	Passo cinghia	m_s	(kg)	Massa della puleggia
C	(N/mm)	Coefficiente elastico	m_{Sred}	(kg)	Massa ridotta della puleggia motrice
C_{spez}	(N)	Coefficiente elastico specifico	m_u	(kg)	Massa della puleggia condotta
A	(mm)	Interasse	m_{Ured}	(kg)	Massa ridotta del tenditore
A_{eff}	(mm)	Interasse effettivo	n	(min^{-1})	Numero di giri al minuto
d	(mm)	Diametro foro	n_1	(min^{-1})	Numero di giri puleggia motrice
d_a	(mm)	Diametro esterno puleggia	Δn	(min^{-1})	Variazione numero di giri al minuto
d_w	(mm)	Diametro primitivo puleggia	c_1	-	Fattore di servizio
d_u	(mm)	Diametro tenditore	P	(kW)	Potenza
F_{wdyn}	(N)	Forza sugli assi dinamica	s_{ges}	(mm)	Spazio totale della movimentazione
F_{wsta}	(N)	Forza sugli assi statica	s_{ab}	(mm)	Spazio in fase d'accelerazione
F_{Tmax}	(N)	Carico massimo che agisce sulla cinghia	s_{av}	(mm)	Spazio in fase di decelerazione
F_R	(N)	Forza d'attrito	s_c	(mm)	Spazio a velocità costante
F_{Uspez}	(N/cm)	Forza specifica della dentatura	t_{ges}	(s)	Tempo totale del ciclo
F_{Tv}	(N)	Forza di pretensione	t_{ab}	(s)	Tempo d'accelerazione
F_{Tzul}	(N)	Carico massimo ammissibile	t_{av}	(s)	Tempo di decelerazione
F_U	(N)	Forza periferica	t_c	(s)	Tempo movimentazione a velocità costante
F_H	(N)	Forza peso	v	(m/s)	Velocità periferica
F_i	(N)	Forza inerziale	z	-	N. denti della puleggia
g	(m/s^2)	Accelerazione di gravità (= 9,81 m/s^2)	z_k	-	N. denti della puleggia motrice
Δl	(mm)	Allungamento del tratto	z_g	-	N. denti della puleggia condotta
Δs	(mm)	Differenza di posizione tra le forze	z_R	-	N. denti della cinghia
L_1, L_2	(mm)	Sviluppi ramo teso, ramo lento	z_e	-	N. denti in presa della puleggia
L_R	(mm)	Sviluppo cinghia	i	-	Rapporto di trasmissione
M	(Nm)	Coppia	ω	(s^{-1})	Velocità angolare
M_{ab}	(Nm)	Coppia in fase di accelerazione	μ	-	Coefficiente attrito
M_{av}	(Nm)	Coppia di frenata			

Formule di calcolo

Coppia

$$M = \frac{F_U \cdot d_W}{2000} = \frac{P \cdot 9550}{n}$$

Forza periferica

$$F_U = \frac{2000 \cdot M}{d_W} = \frac{P \cdot 1000}{v}$$

Velocità angolare

$$\omega = \frac{\pi \cdot n}{30}$$

Tempo di accelerazione

$$t_{ab} = \frac{v}{a_b} = \sqrt{\frac{2 \cdot s_{ab}}{a_b \cdot 1000}}$$

Tempo di frenata

$$t_{av} = \frac{v}{a_v} = \sqrt{\frac{2 \cdot s_{av}}{a_v \cdot 1000}}$$

Tempo totale

$$t_{ges} = t_{ab} + t_c + t_{av}$$

Tempo a velocità costante

$$t_c = \frac{s_c}{v \cdot 1000}$$

Fattore di servizio

Le cinghie Elatech® non necessitano di fattori di servizio. Qualora vi fossero dei picchi di carico non noti a priori e quindi non facenti parte dei parametri di calcolo della forza tangenziale massima, quali i carichi generati da vibrazioni o oscillazioni, condizioni particolari di avvio e frenatura, masse inerziali, è opportuno considerando un fattore di servizio:

Trasmissione senza picchi di carico $c_1 = 1$

Trasmissione con picchi di carico:

Leggeri	$c_1 = 1,4$
Medi	$c_1 = 1,7$
Forti	$c_1 = 2,0$

Potenza

$$P = \frac{M \cdot n}{9550} = \frac{F_U \cdot v}{1000}$$

Velocità lineare

$$v = \frac{d_W \cdot n}{19100} = \frac{n \cdot z \cdot t}{60000}$$

Numero di giri

$$n = \frac{19100 \cdot v}{d_W} = \frac{60000 \cdot v}{z \cdot t}$$

Spazio di accelerazione

$$s_{ab} = \frac{a_b \cdot t_{ab}^2 \cdot 1000}{2} = \frac{v^2 \cdot 1000}{2 \cdot a_b}$$

Spazio di frenata

$$s_{av} = \frac{a_v \cdot t_{av}^2 \cdot 1000}{2} = \frac{v^2 \cdot 1000}{2 \cdot a_v}$$

Distanza totale

$$s_{ges} = s_{ab} + s_c + s_{av}$$

Distanza a velocità costante

$$s_c = v \cdot t_c \cdot 1000$$

Calcolo

Una trasmissione lineare è dimensionata correttamente, quando la forza periferica totale necessaria a compiere il lavoro richiesto, soddisfa i 3 parametri tecnici che caratterizzano la cinghia:

- resistenza al taglio della dentatura
- carico massimo ammissibile dei cavi
- flessibilità

I dati necessari al dimensionamento sono: la massa da movimentare, il ciclo e lo schema della trasmissione con i relativi parametri caratteristici, la forza di attrito resistente nel caso di trasmissioni con strisciamento.

La forza di attrito è generalmente determinata dal produttore di cuscinetti.

In caso di applicazioni di trasporto, è il risultato derivante dal peso delle merci trasportate e il coefficiente di attrito tra il piano di scorrimento e la superficie del nastro.

In caso applicazioni di trasporto, l'attrito tra la merce trasportata ed il dorso della cinghia deve essere tenuto in considerazione.

Selezione del tipo di cinghia e delle pulegge

Per la scelta iniziale della trasmissione, si utilizzino i grafici relativi ai diversi profili di cinghia, disponibili nell'apposita sezione del catalogo.

È opportuno scegliere il diametro delle pulegge più grande compatibile con l'esigenza dell'applicazione.

Calcolo della massa totale in moto (m)

$$m = m_c + m_R + m_{Sred} + m_{Ured}$$

con

$$m_{Sred} = \frac{m_s}{2} \cdot \left(1 + \frac{d^2}{d_a^2} \right); \text{ Massa ridotta della puleggia motrice}$$

$$m_{Ured} = \frac{m_u}{2} \cdot \left(1 + \frac{d^2}{d_u^2} \right); \text{ Massa ridotta della puleggia condotta}$$

Calcolo della forza periferica totale F_U e della coppia M necessaria alla trasmissione

$$F_U = m \cdot a_b + m \cdot g + m \cdot g \cdot \mu$$

$$F_U = F_i + F_H + F_R$$

La componente di forza ($m \cdot g \cdot \sin\alpha$) è da considerare solo per trasmissioni verticali o inclinate.

$$M = \frac{F_U \cdot d_w}{2000}$$

Determinazione della larghezza della cinghia

$$b = \frac{F_U \cdot C_1}{F_{Uspez} \cdot z_e}$$

con F_{Uspez} funzione del numero di giri della puleggia motrice (si veda tabella corrispondente al tipo di cinghia selezionato).

Nota: $z_{emax} = 12$ per cinghie ELATECH® M
 $z_{emax} = 6$ per cinghie ELATECH® V

Determinazione della tensione effettiva di installazione F_{TV}

Una trasmissione lineare è tensionata correttamente quando il ramo scarico della cinghia resta teso in ogni condizione di esercizio e per ogni valore di F_{Tmax} (in accelerazione e frenatura). Si raccomanda una pretensione che rispetti la relazione:

$$F_{TV} \geq F_U$$

Verifica del carico massimo ammissibile

Si avrà il carico massimo sulla cinghia quando sia la pre tensione statica F_{TV} che il carico di lavoro F_U agiscono allo stesso tempo:

$$F_{Tmax} = F_{TV} + F_U \cdot C_1$$

Il carico di trazione massimo ammissibile dei cavi della cinghia F_{Tzul} (si vedano i dati tecnici corrispondenti al tipo di cinghia selezionata) dovrà essere superiore al carico massimo di esercizio:

$$F_{Tzul} > F_{Tmax}$$

Verifica flessibilità

Il diametro delle pulegge scelto, deve essere maggiore o uguale al diametro minimo raccomandato per il profilo specifico di cinghia usata (vedi dati tecnici).

Calcolo del carico massimo sugli alberi

Il carico sugli alberi in condizioni statiche è:

$$F_{Wsta} = 2 \cdot F_{TV}$$

In condizioni dinamiche il carico sugli alberi è:

$$F_{Wdyn} = 2 \cdot F_{TV} + F_U$$

Calcolo dell'allungamento statico

La tensione di installazione provoca un allungamento della cinghia corrispondente ad un allungamento Δl degli assi, o delle piastre di fissaggio (per soluzione "Omega")

Trasmissione lineare

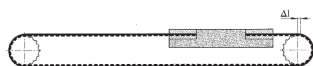

$$\Delta l = \frac{F_{TV} \cdot L_R}{2 \cdot C_{spez}}$$

Trasmissione a Omega

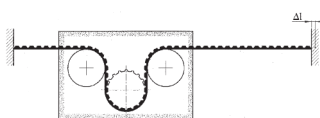

$$\Delta l = \frac{F_{TV} \cdot L_R}{C_{spez}}$$

Nel caso in cui l'allungamento risultante non fosse accettabile è possibile ridurlo aumentando la larghezza della cinghia, o scegliendo una cinghia con maggiore rigidità.

Calcolo dello scostamento di posizionamento

Il coefficiente di elasticità dei sistemi lineari è funzione della lunghezza del ramo teso e del ramo lento della trasmissione. Ogni posizione del sistema ha il proprio coefficiente di elasticità che è calcolato con la formula:

$$C = \frac{L_R}{L_1 \cdot L_2} \cdot C_{spez} \quad L_R = L_1 + L_2$$

per i valori di C_{spez} si vedano i dati tecnici del profilo selezionato.

Il coefficiente di elasticità sarà minimo quando il ramo teso ed il ramo lento avranno la medesima lunghezza durante il ciclo della trasmissione e cioè

$$C_{min} = \frac{4 \cdot C_{spez}}{L_R}$$

Con L_R pari al tratto di cinghia libero di subire allungamenti (escluso i tratti di avvolgimento sulle pulegge dentate).

Data la forza che agisce sul sistema, F_U si ricava lo scostamento di posizionamento in ogni istante del ciclo di lavoro:

$$\Delta_s = \frac{F_U}{C}$$

Per il calcolo, poichè la precisione di posizionamento dipende anche da altri parametri, si consulti il nostro ufficio tecnico. Quando il posizionamento è raggiungibile da entrambe le direzioni la posizione attuale è influenzata da un errore causato dal gioco tra cinghia e puleggia. Usare pulegge a gioco zero contribuisce a ridurre l'errore di posizionamento.

Installazione e pretensionamento della trasmissione

Per installare e pretensionare correttamente una trasmissione, si possono seguire tre metodi:

1) Misurazione della pretensione basata sull'allungamento della cinghia

Tale metodo si basa sul concetto che l'allungamento di una cinghia con cavo in acciaio è lineare fino al raggiungimento del carico massimo ammissibile F_{Tzul} . La corretta pretensione potrà allora essere calcolata misurando l'allungamento percentuale della cinghia con riferimento ai grafici del tipo di cinghia selezionato e al calore da raggiungere.

2) Misurazione della freccia con carico applicato al tratto libero

Applicando una forza di prova nel centro del tratto libero della trasmissione, si misura la freccia.

3) Misuratore con tensiometro

La tensione della cinghia è calcolata con uno strumento elettronico che misura la frequenza materiale di vibrazione della cinghia nel tratto libero.

È il metodo più usato e di più immediata applicazione.

Un pratico misuratore di tensione cinghie "TEN-SIT" è disponibile presso SIT, contattate il nostro ufficio vendite.

Grafici di selezione “massa/accelerazione” Traslo LINEARI

I grafici di selezione “massa/accelerazione”, sono stati ideati come un utile strumento per facilitare il lavoro del progettista nelle applicazioni di movimentazione lineare. Consentono di selezionare l’opportuna larghezza della cinghia (riportata all’interno del grafico) in funzione dell’accelerazione e della massa da accelerare. Per la realizzazione di tali grafici, si sono tenute in considerazione le velocità (numero di giri) massime normalmente utilizzate nelle applicazioni di moto lineare per ogni passo e profilo ed un coefficiente di sicurezza crescente al crescere dell’accelerazione, per consentire la massima versatilità di utilizzo. In funzione dei valori specifici dell’applicazione a progetto, potrebbe essere opportuno variare la larghezza della cinghia selezionata dal grafico.

T2,5

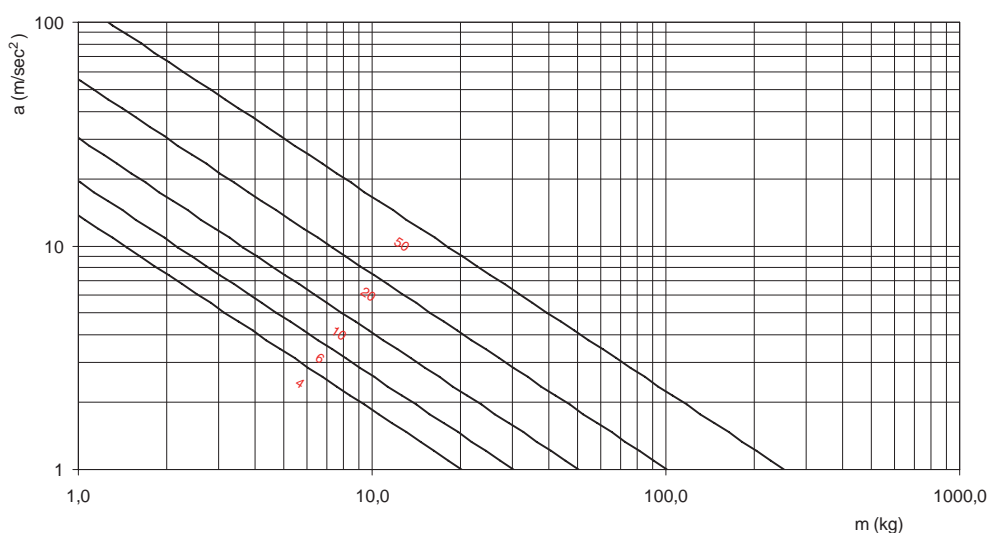

T5

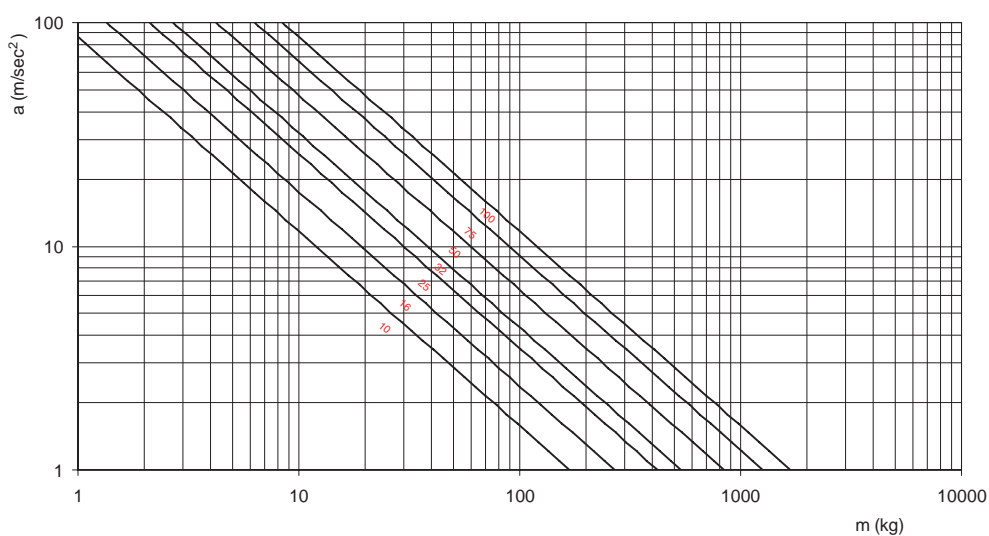

T10

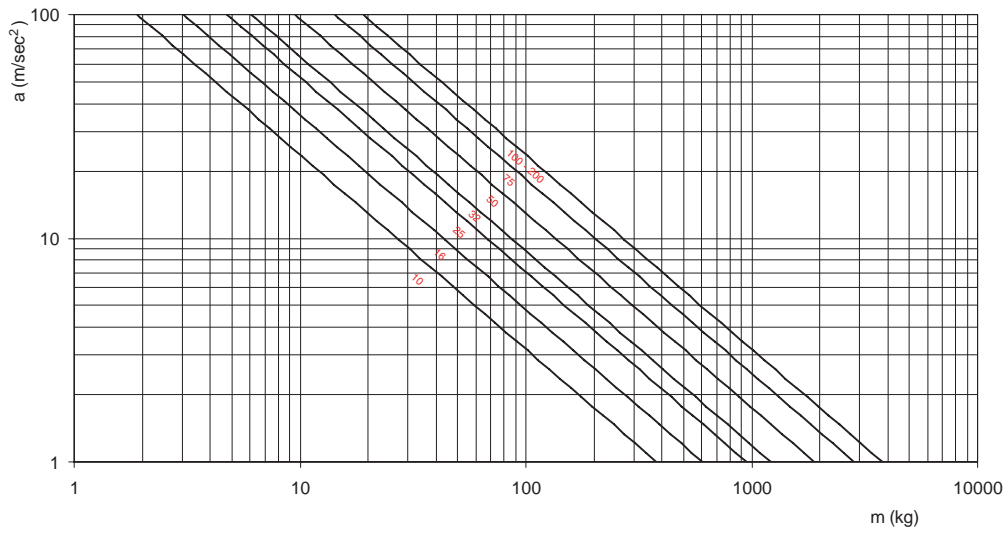

T20

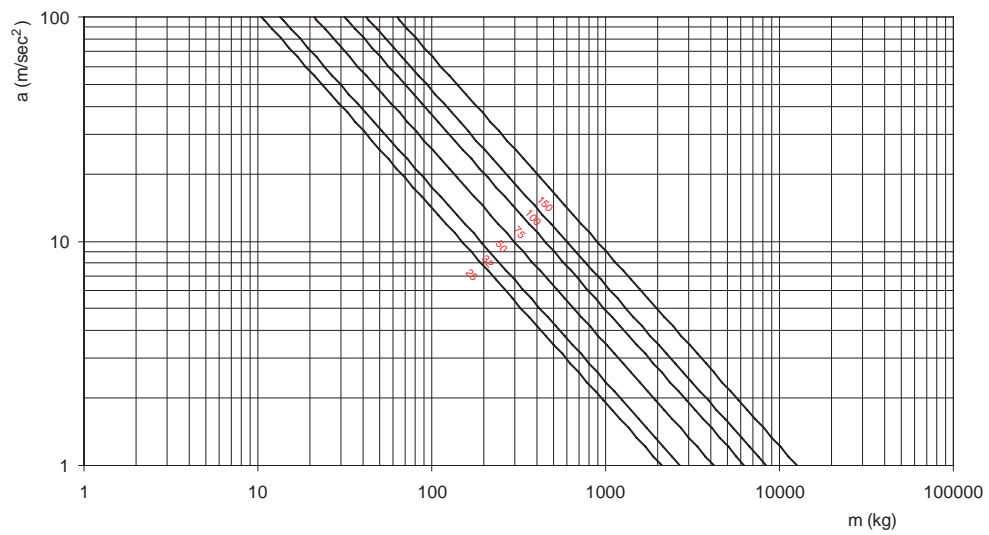

AT3

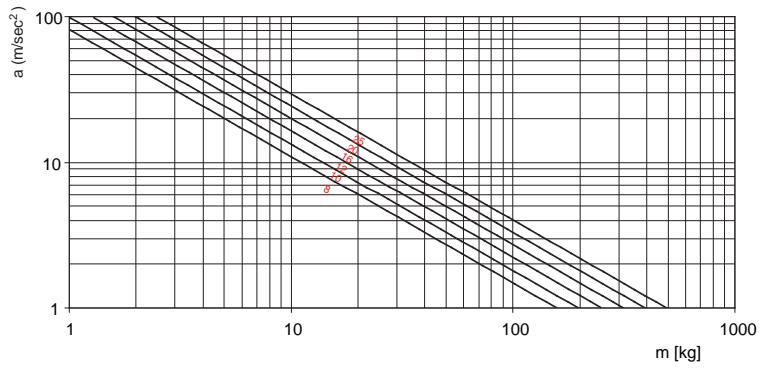

AT5 - ATL5

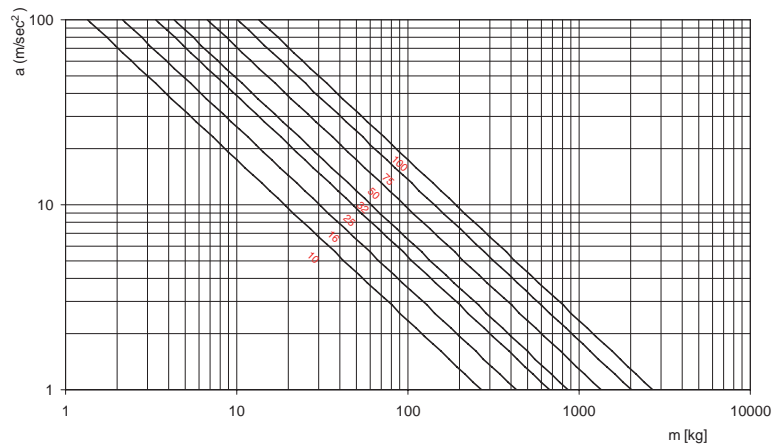

AT10 - ATL10

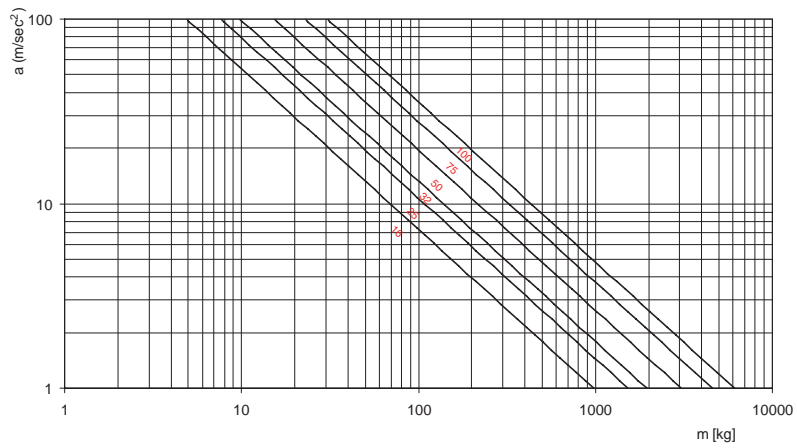

AT20 - ATL20

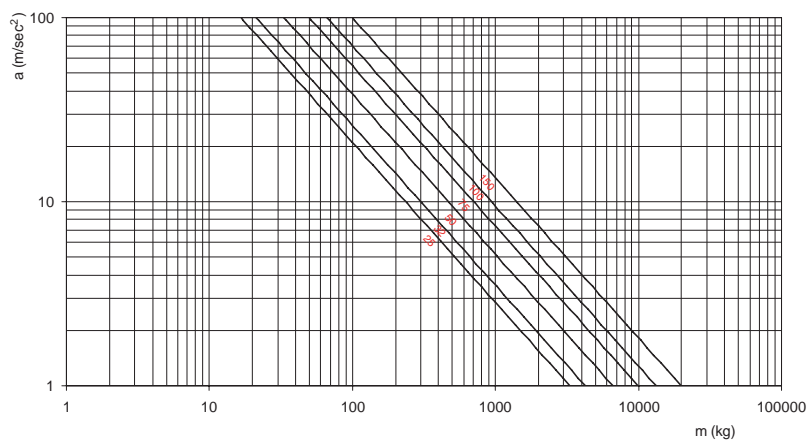

XL

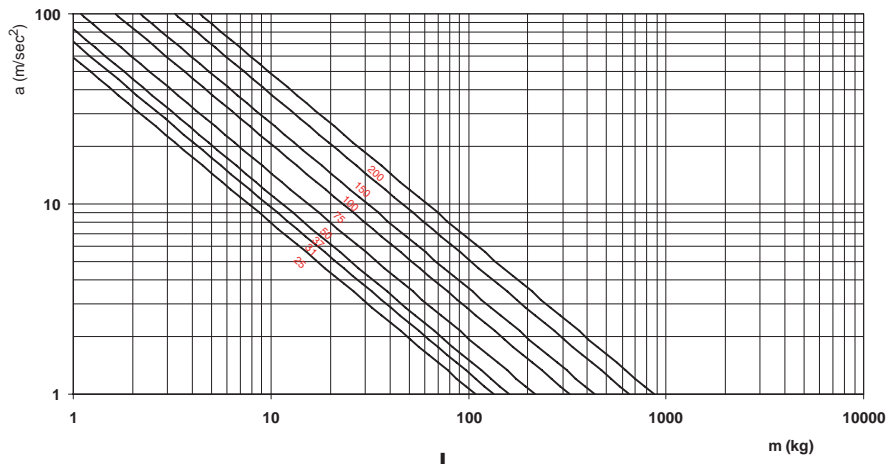

L

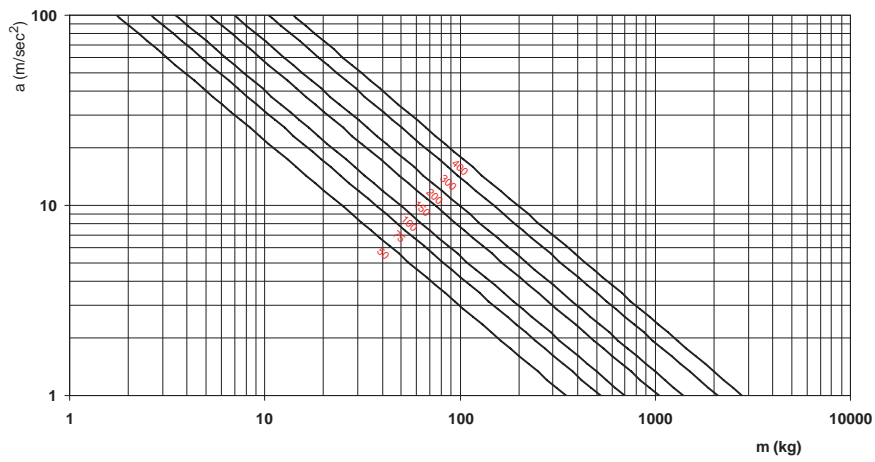

H

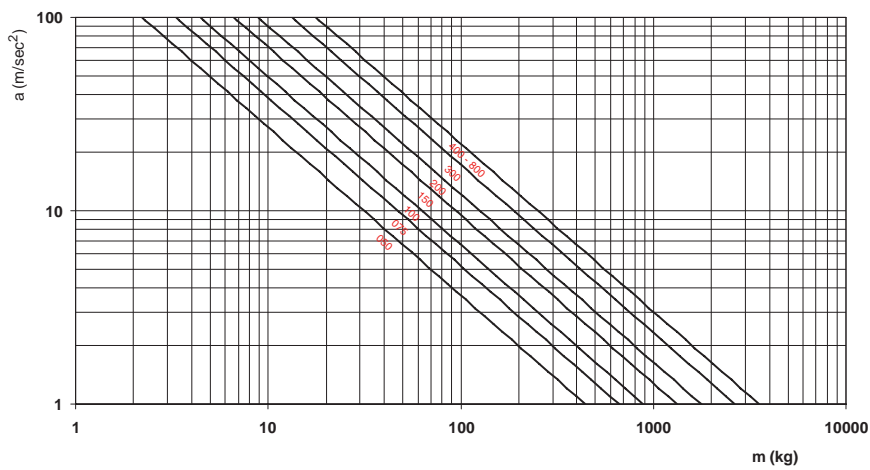

XH

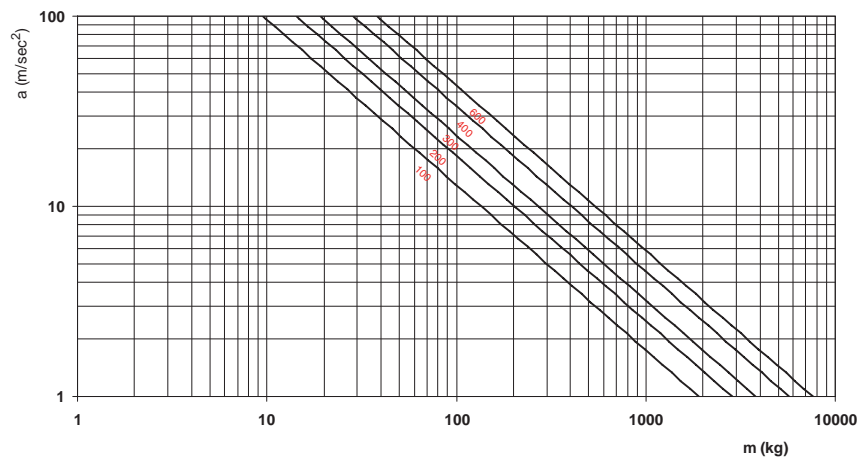

HTD3M

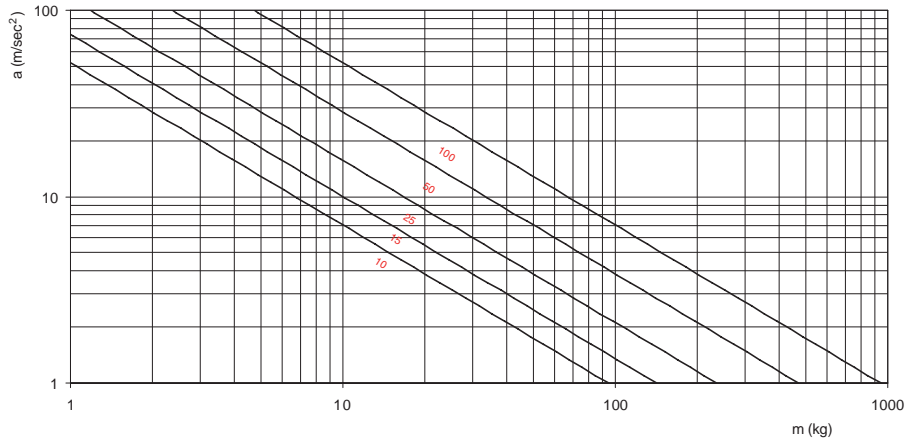

HTD5M

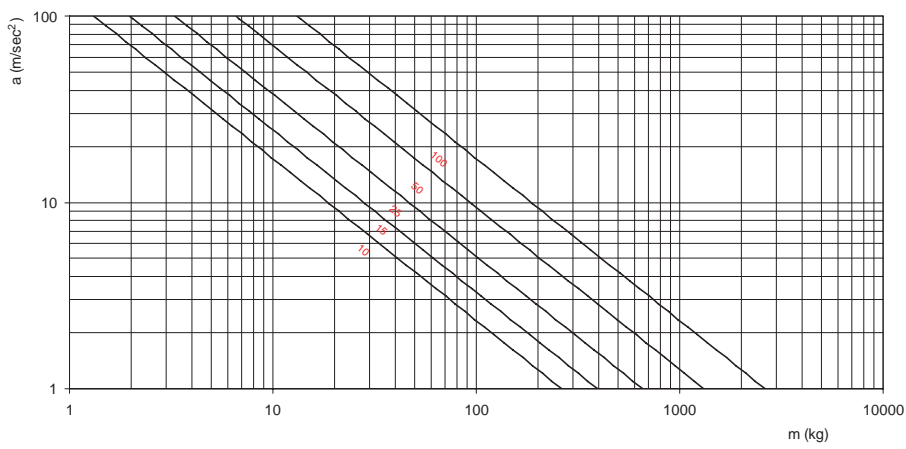

HTD8M

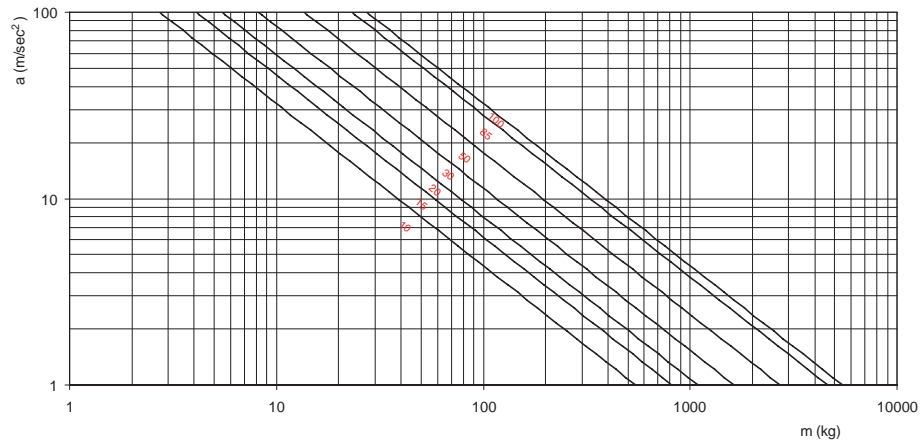

HTD14M

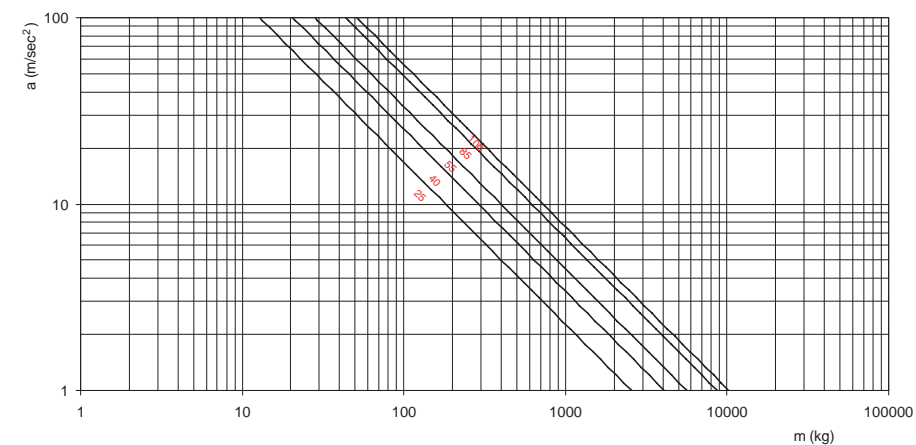

RTD5M

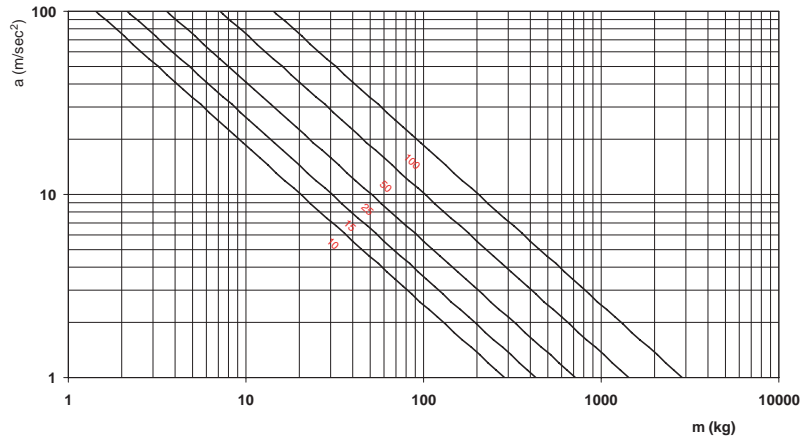

RTD8M

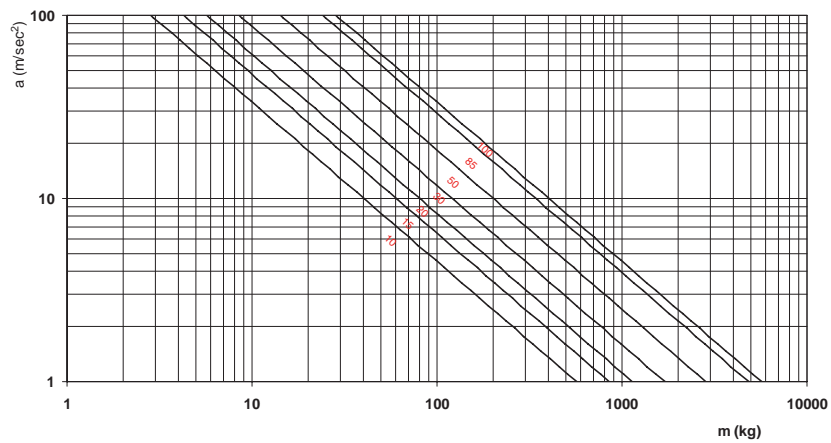

RTD14M

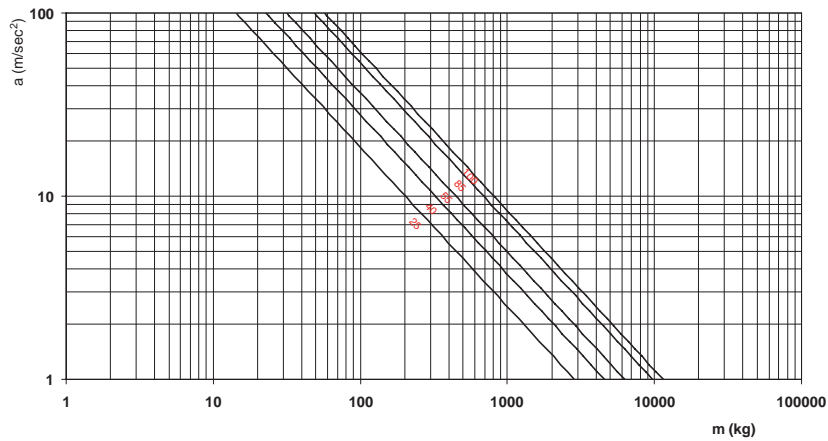

STD5M

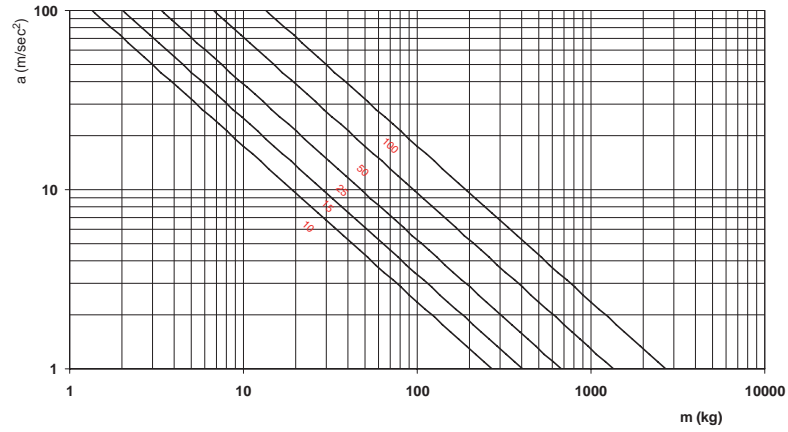

STD8M

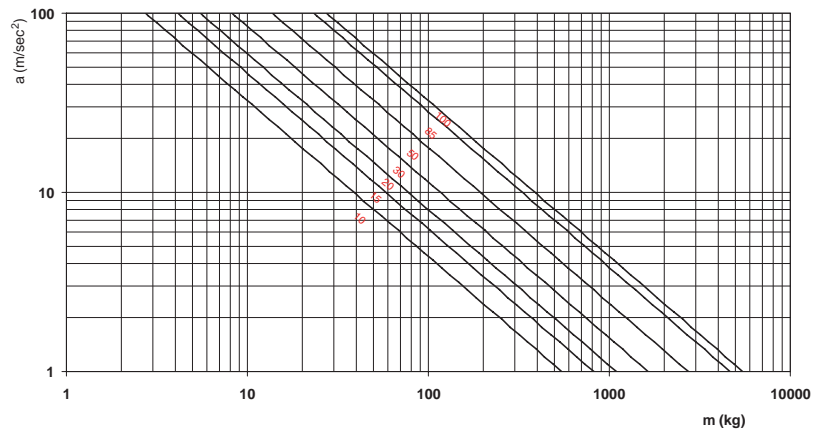

STD14M

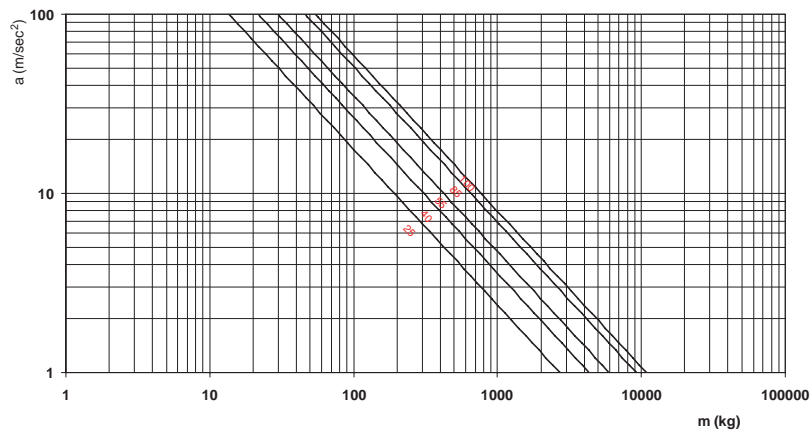

EAGLE 5M

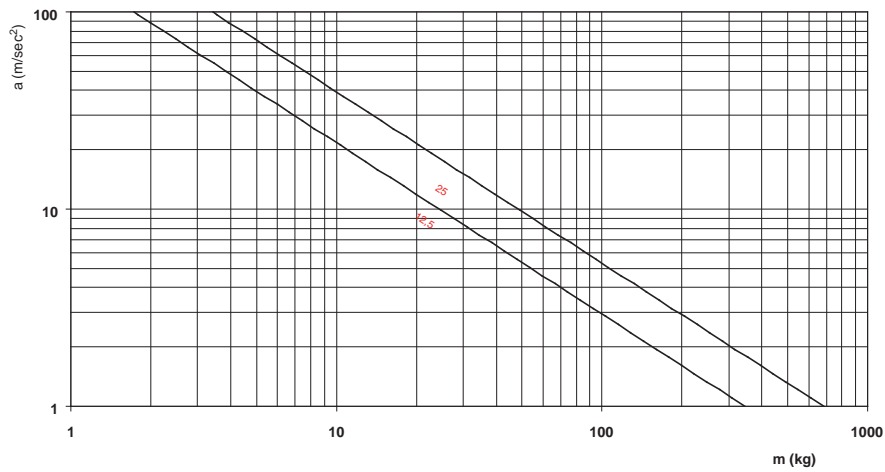

EAGLE 8M

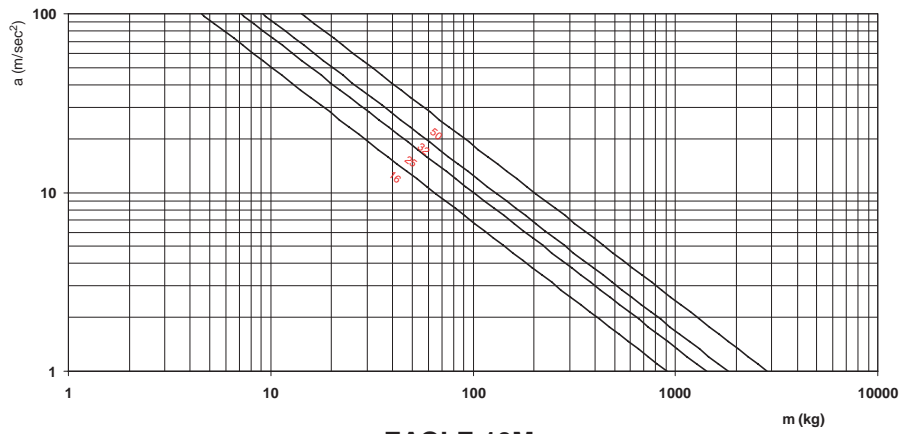

EAGLE 10M

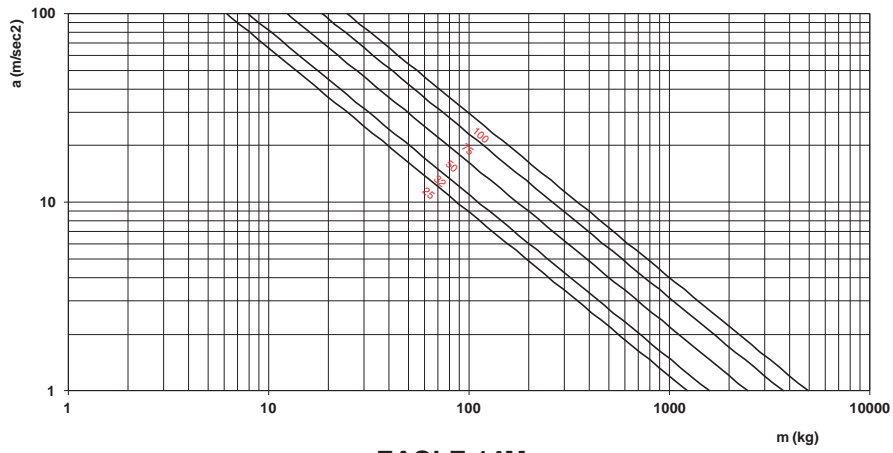

EAGLE 14M

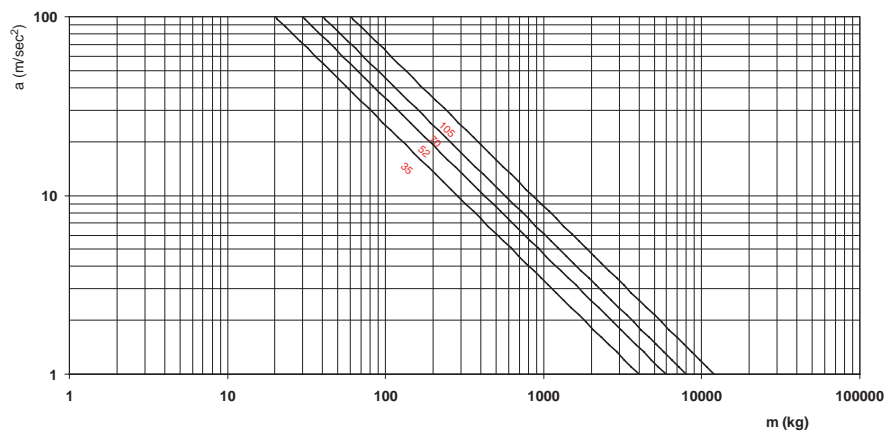

Grafici di selezione “larghezza cinghia corretta/forza tangenziale”

Traslo LINEARI

I grafici di selezione “larghezza cinghia corretta/forza tangenziale” forniscono un utile ausilio per la selezione della larghezza della cinghia da utilizzare nell’applicazione in funzione della forza tangenziale totale corretta con l’eventuale fattore di sicurezza. Nello sviluppo dei grafici, si è tenuto in considerazione le velocità (numero di giri) tipiche utilizzate con il profilo ed il passo selezionato. Nessun fattore di servizio è stato incluso. Dalla verifica di calcolo, potrebbero risultare valori di larghezza cinghia necessari diversi (generalmente inferiori) da quelli suggeriti dal grafico.

Profilo T

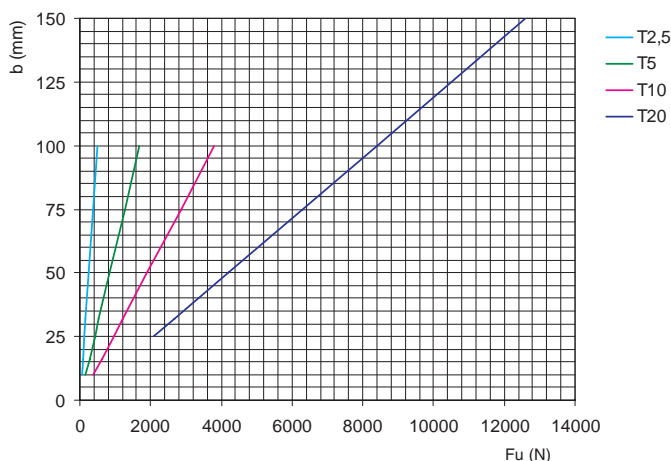

Profilo AT

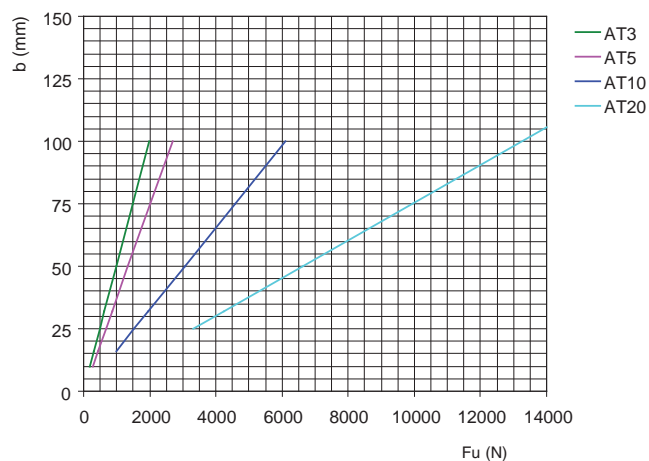

Profilo Inches

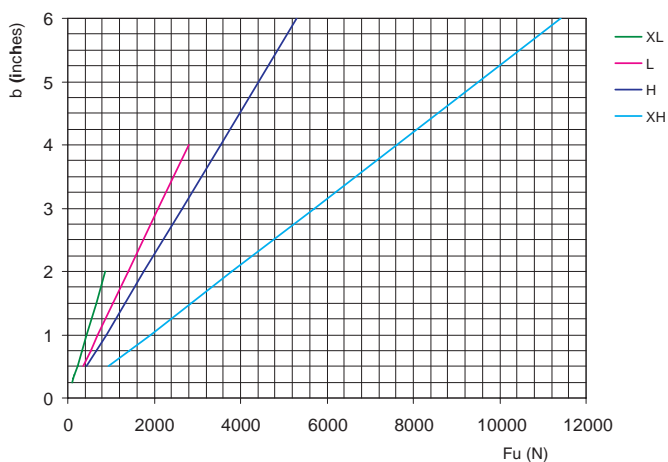

Profilo HTD

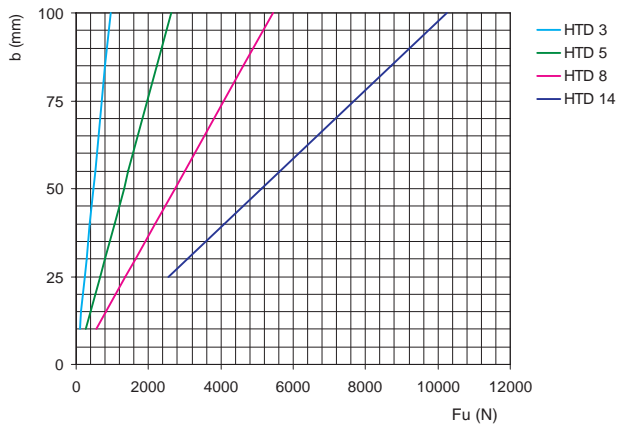

Profilo RTD

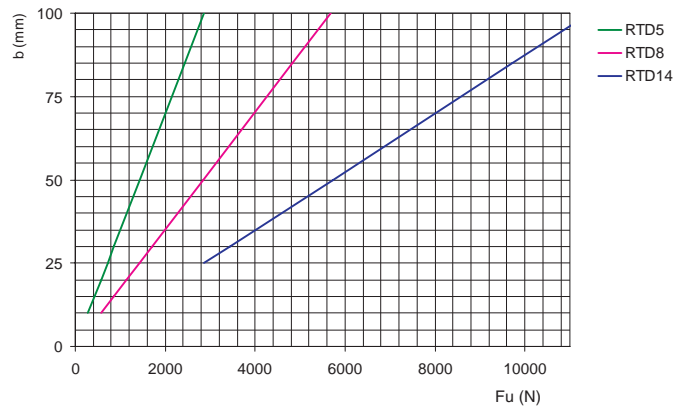

Profilo STD

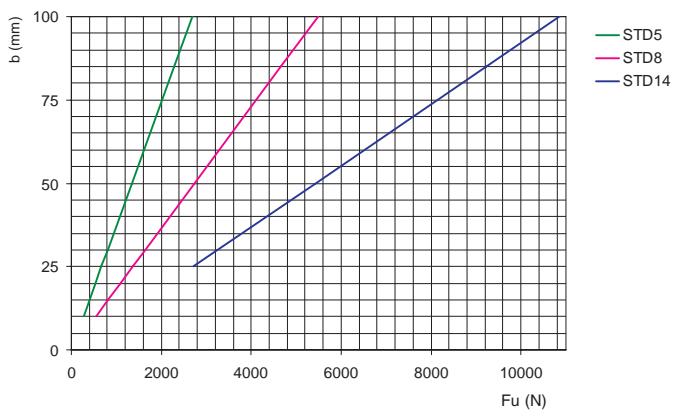

Profilo EAGLE

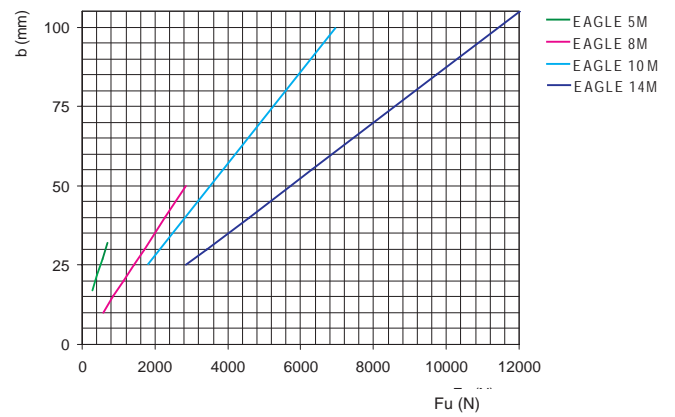

Calcolo della trasmissione ELA-flex SD® e iSync®

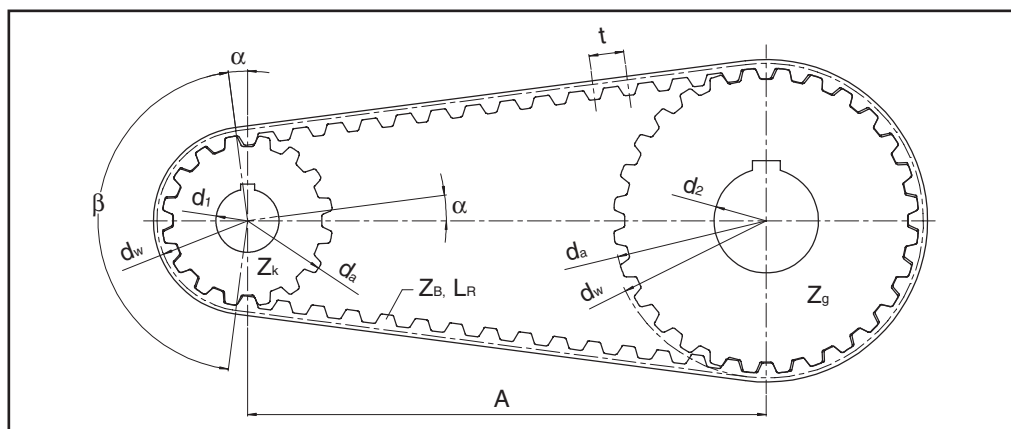

Descrizione variabili ed abbreviazioni

b	(cm)	Larghezza cinghia	M	(Nm)	Coppia
L _R	(mm)	Lunghezza cinghia	P	(kW)	Potenza
Z _R	-	Numero denti della cinghia	t _{ab}	(s)	Tempo di accelerazione
B	(mm)	Larghezza puleggia	t _{av}	(s)	Tempo di decelerazione
A	(mm)	Interasse	v	(m/s)	velocità periferica
A _{eff}	(mm)	Interasse effettivo	Z _e	-	N. denti in presa
d	(mm)	Diametro del foro	Z _k	-	N. denti in presa puleggia motrice
d _a	(mm)	Diametro esterno puleggia	Z _g	-	N. denti in presa puleggia condotta
d _{ak}	(mm)	Diametro esterno puleggia motrice	i	-	Rapporto di trasmissione (n ₁ : n ₂)
d _{ag}	(mm)	Diametro primitivo puleggia condotta	ρ	(kg/dm ³)	Peso specifico
d _w	(mm)	Diametro primitivo puleggia	J	(kgm ²)	Momento d'inerzia
d _{wk}	(mm)	Diametro primitivo puleggia motrice	t	(mm)	Passo
d _{wg}	(mm)	Diametro primitivo puleggia condotta	n	(min ⁻¹)	Numero giri minuto
F _{Wsta}	(N)	Carico sugli alberi	n ₁	(min ⁻¹)	Numero giri minuto puleggia motrice
F _{TV}	(N)	Forza di pretensione	ω	(s ⁻¹)	Velocità angolare
F _{Tzul}	(N)	Carico massimo ammissibile	β	(°)	Arco di contatto
F _U	(N)	Forza periferica			

Formule di calcolo

Potenza

$$P = \frac{M \cdot n}{9550}$$

$$P = \frac{F_u \cdot d_w \cdot n}{19100 \cdot 10^3}$$

Forza periferica

$$F_u = \frac{19100 \cdot P \cdot 10^3}{n \cdot d_w}$$

$$F_u = \frac{2000 \cdot M}{d_w}$$

Coppia

$$M = \frac{F_u \cdot d_w}{2000}$$

$$M = \frac{9550 \cdot P}{n}$$

Velocità angolare

$$\omega = \frac{\pi \cdot n}{30}$$

Velocità periferica

$$v = \frac{d_w \cdot n}{19100}$$

Coppia di accelerazione

$$M_{ab} = \frac{J \cdot \Delta n}{9,55 \cdot t_{ab}}$$

Momento d'inerzia

$$J = 98,2 \cdot 10^{-15} \cdot B \cdot \rho \cdot (d_a^4 - d^4)$$

N. giri al minuto

$$n = \frac{19100 \cdot v}{d_w}$$

Calcolo

Fattore di servizio

La selezione della cinghia è basata su funzionamento costante della trasmissione. Nel caso di funzionamento discontinuo o con picchi di carico occorre prevedere nel dimensionamento il fattore di servizio c_1 .

Trasmissione costante senza picchi di carico $c_1 = 1,0$

Trasmissione con picchi di carico:

Leggeri	$c_1 = 1,4$
Medi	$c_1 = 1,7$
Forti	$c_1 = 2,0$

Il fattore c_2 è da utilizzare nei casi di rapporto di trasmissione in multipla:

$i = \text{da } 0,66 \text{ a } 1$	$c_2 = 1,1$
$i = \text{da } 0,40 \text{ a } 0,66$	$c_2 = 1,2$
$i < 0,40$	$c_2 = 1,3$

Il fattore totale di servizio sarà:

$$C_0 = C_1 \cdot C_2$$

Calcolo

Dati necessari al calcolo della trasmissione sono:

• potenza da trasmettere	P	[kW]
• n. di giri motore	n_1	[min ⁻¹]
• coppia di spunto del motore	M_{ab}	[Nm]
• interasse richiesto	A	[mm]
• diametro massimo della puleggia motrice	d_{w1}	[mm]

Selezione del tipo di cinghia

Per la scelta iniziale della trasmissione, si utilizzino i grafici relativi ai diversi profili di cinghia ELA-flex SD® disponibili nella relativa sezione del catalogo, interpolandoli con i dati relativi alla trasmissione. Per la scelta delle pulegge, si consiglia di scegliere il diametro della puleggia motrice maggiore compatibilmente con l'esigenza dell'applicazione.

Calcolo del rapporto di trasmissione

$$i = \frac{n_{\text{motrice}}}{n_{\text{condotta}}}$$

Calcolo dello sviluppo della cinghia

Per trasmissioni a due pulegge e con rapporto di trasmissione $i \neq 1$, lo sviluppo primitivo della cinghia è:

$$L_R \approx \frac{t}{2} \cdot (z_g + z_k) + 2A + \frac{1}{4A} \cdot \left[\frac{(z_g - z_k) \cdot t}{\pi} \right]^2$$

e più precisamente:

$$L_R = 2A \cdot \sin \frac{\beta}{2} + \frac{t}{2} \cdot \left[z_g + z_k + \left(1 - \frac{\beta}{180} \right) \cdot (z_g - z_k) \right]$$

Sviluppo della cinghia con rapporto di trasmissione $i = 1$

$$L_R = 2 \cdot A + \pi \cdot d_w = 2 \cdot A + z \cdot t$$

Calcolo del numero di denti in presa

$$z_e = \frac{\beta}{360} \cdot z_k$$

Con β [°] = arco di contatto calcolato:

$$\beta = 2 \cdot \arccos \left[\frac{t \cdot (z_g - z_k)}{2 \cdot \pi \cdot A} \right]$$

Determinazione della larghezza della cinghia

$$b = \frac{P \cdot 1000 \cdot c_0}{z_k \cdot z_e \cdot P_{\text{spez}}} \quad b = \frac{100 \cdot M \cdot c_0}{z_k \cdot z_e \cdot M_{\text{spez}}}$$

Tensione di installazione

La trasmissione è tensionata correttamente quando il ramo scarico della cinghia resta teso in ogni condizione di esercizio. Così pure è importante utilizzare una tensione non superiore a quella sufficiente a garantire il buon funzionamento per minimizzare i carichi sugli alberi. L'ottimizzazione della tensione è anche in funzione dello sviluppo della cinghia L_R e quindi del suo numero di denti Z_R . Si consigliano quindi le seguenti tensioni in funzione del numero di denti della cinghia:

Trasmissione a due pulegge

$Z_R < 75$	$F_{TV} = 1/3 F_U$
$75 < Z_R < 150$	$F_{TV} = 1/2 F_U$
$Z_R > 150$	$F_{TV} = 2/3 F_U$

Trasmissione a più pulegge

$$F_{TV} > F_U$$

Verifica del carico massimo ammissibile

Il carico massimo a trazione ammissibile dalla cinghia selezionata, deve essere maggiore della forza periferica totale.

$$F_{Tzul} \geq F_{TV} + \frac{1}{2} \cdot F_U \cdot C_0 \quad \text{con} \quad F_U = \frac{2000 \cdot M}{d_w}$$

Calcolo carico sugli alberi

$$F_{Wsta} = 2 \cdot F_{TV} \cdot \cos \beta$$

$$F_{Wsta} = 2 \cdot F_{TV} \quad (\text{for } i = 1)$$

Al fine di garantire la corretta tensione della cinghia di trasmissione, si consiglia di utilizzare l'apposito strumento elettronico di tensione cinghie "TEN-SIT®". Contattare in nostro ufficio vendite.

Grafici di selezione ELA-flex SD®

I grafici permettono di selezionare la cinghia più adatta in funzione del numero di giri. Il numero di giri riportato sull'asse orizzontale si riferisce alla puleggia motrice. La potenza corretta (fattore servizio x potenza nominale) si rileva sull'asse verticale.

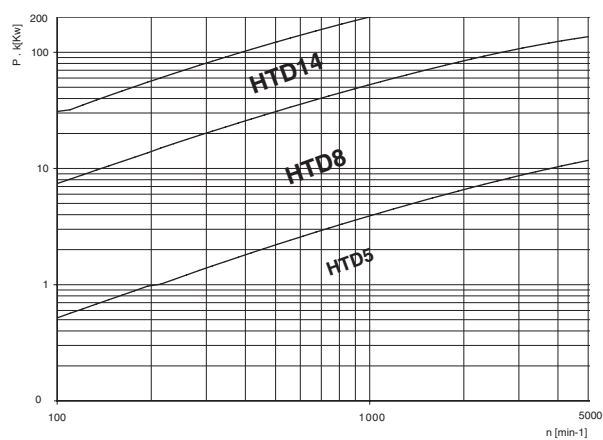
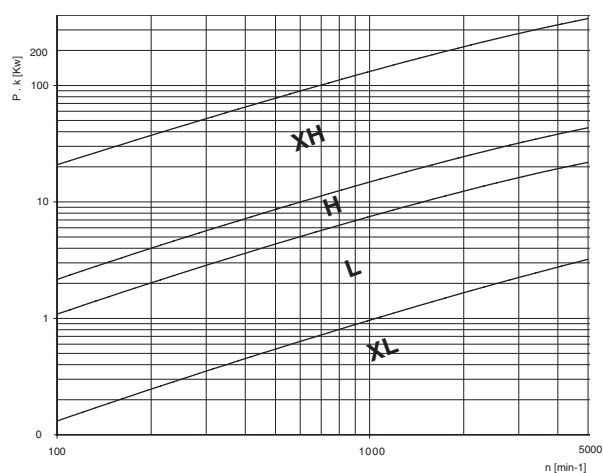
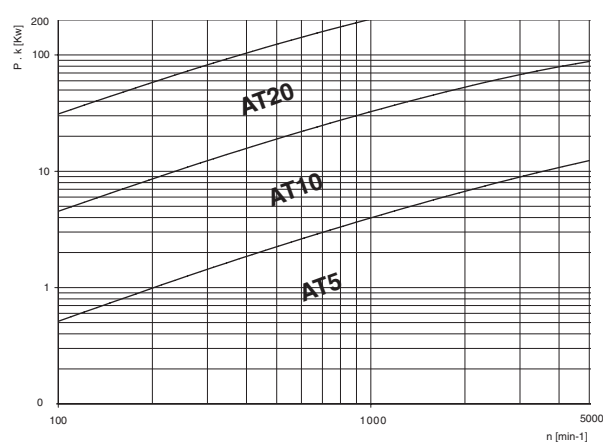
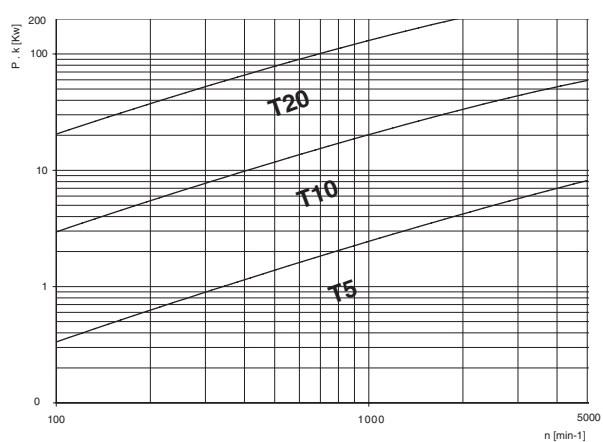

I grafici permettono di selezionare la cinghia più adatta in funzione del numero di giri. Il numero di giri riportato sull'asse orizzontale si riferisce alla puleggia motrice. La potenza corretta (fattore servizio x potenza nominale) si rileva sull'asse verticale.

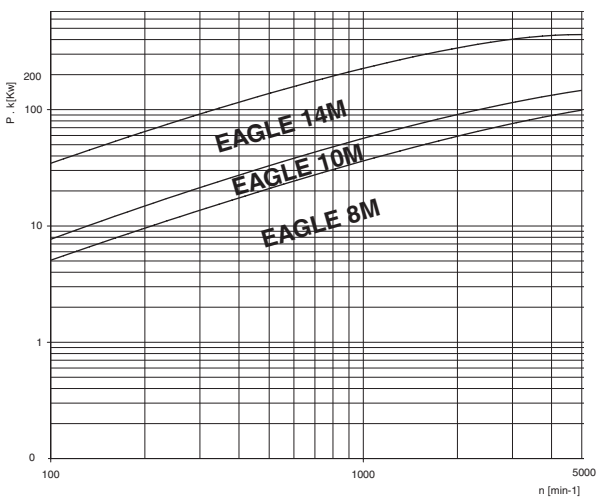
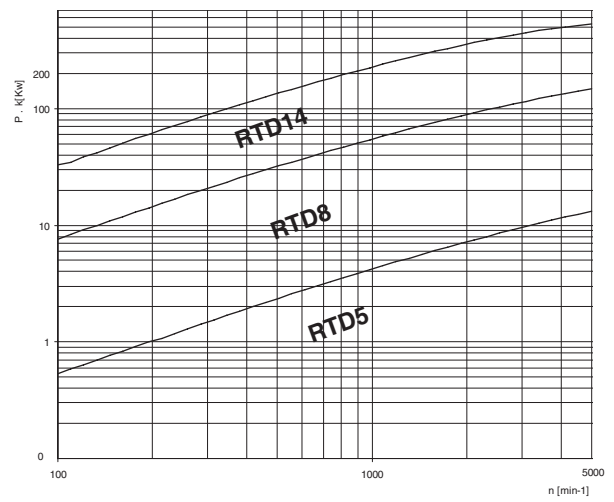
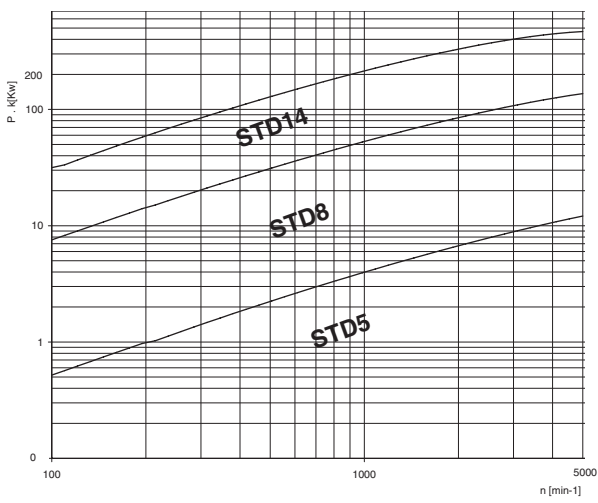

Grafici di selezione iSync®

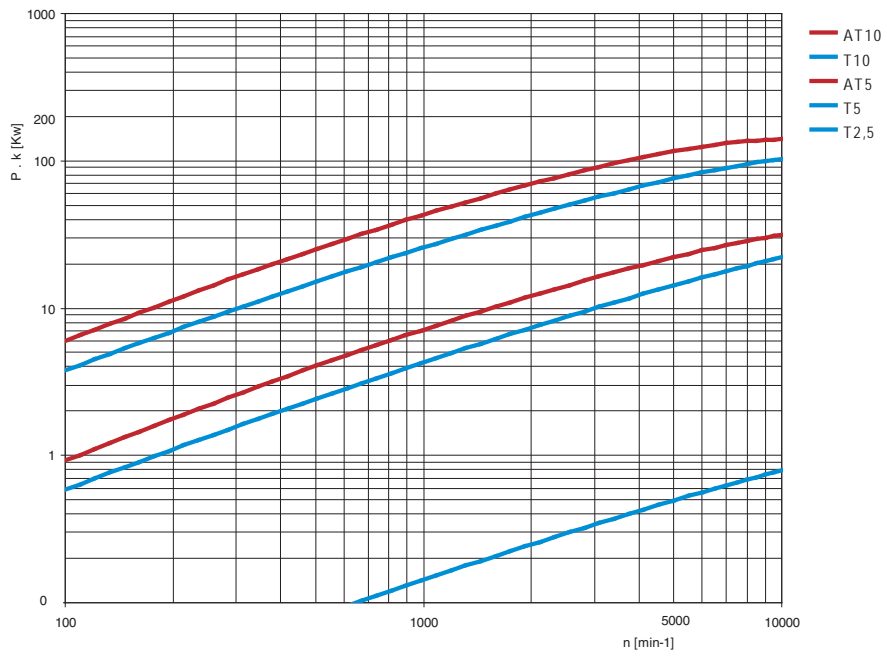

INDICE

Pulegge in alluminio e barre dentate	Pag.
Pulegge dentate a passo metrico T e AT in alluminio	
• Dimensioni delle pulegge a passo metrico T, AT (PDM - PM) in alluminio	199 ÷ 202
Pulegge dentate EAGLE in alluminio	
• Dimensioni delle pulegge EAGLE passo 5M, tipo M, L (8M) e 10M in alluminio	203 ÷ 206
Barre dentate	
• Barre dentate passo in pollici MXL, XL, L	207
• Barre dentate passo metrico T	208
• Barre dentate passo metrico AT	209
• Barre dentate passo metrico HTD	210

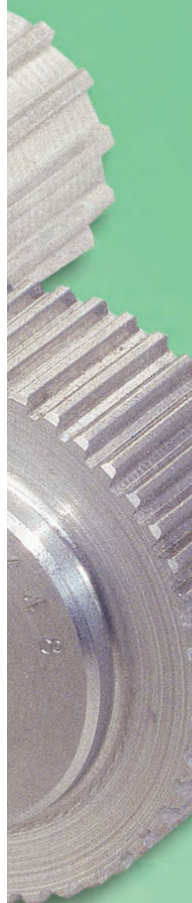

Dimensioni delle pulegge con passo metrico "T" in alluminio mozzo pieno

Le pulegge vengono realizzate secondo la norma DIN 7721. Sono fornibili su richiesta pulegge con profilo a "gioco 0"



Esempio di codifica

PDMT 27 T2,5 /24

Puleggia dentata con passo metrico "T"

Larghezza totale (mm)

Passo

Numero di denti

T 2,5

Codice	N° denti	Fig.	E [mm]	R [mm]	S [mm]	H [mm]	W [mm]	Y [mm]	Z [mm]	Materiale
PDMT 16 T2,5/12	12	2	13,0	9,55	9,05	13,0	9,0	16,0	7,0	alluminio
PDMT 16 T2,5/14	14	2	15,0	11,14	10,64	15,0	9,0	16,0	7,0	
PDMT 16 T2,5/15	15	2	15,0	11,94	11,44	15,0	9,0	16,0	7,0	
PDMT 16 T2,5/16	16	2	16,0	12,73	12,23	16,0	10,0	16,0	6,0	
PDMT 16 T2,5/18	18	1	17,5	14,32	13,82	10,0	10,0	16,0	6,0	
PDMT 16 T2,5/19	19	1	20,0	15,12	14,62	10,0	10,0	16,0	6,0	
PDMT 16 T2,5/20	20	1	20,0	15,92	15,41	11,0	10,0	16,0	6,0	
PDMT 16 T2,5/22	22	1	22,0	17,51	17,01	11,0	10,0	16,0	6,0	
PDMT 16 T2,5/24	24	1	22,0	19,10	18,60	12,0	10,0	16,0	6,0	
PDMT 16 T2,5/25	25	1	23,0	19,89	19,39	13,0	10,0	16,0	6,0	
PDMT 16 T2,5/26	26	1	26,0	20,69	20,19	14,0	10,0	16,0	6,0	
PDMT 16 T2,5/28	28	1	26,0	22,28	21,78	14,0	10,0	16,0	6,0	
PDMT 16 T2,5/30	30	1	28,0	23,87	23,37	16,0	10,0	16,0	6,0	
PDMT 16 T2,5/32	32	1	32,0	25,46	24,96	16,0	10,0	16,0	6,0	
PDMT 16 T2,5/36	36	1	36,0	28,65	28,15	20,0	10,0	16,0	6,0	
PDMT 16 T2,5/40	40	1	38,0	31,83	31,33	22,0	10,0	16,0	6,0	
PDMT 16 T2,5/44	44	1	42,0	35,01	34,51	24,0	10,0	16,0	6,0	
PDMT 16 T2,5/48	48	1A	-	38,20	37,70	26,0	10,0	16,0	6,0	
PDMT 16 T2,5/60	60	1A	-	47,75	47,25	34,0	10,0	16,0	6,0	

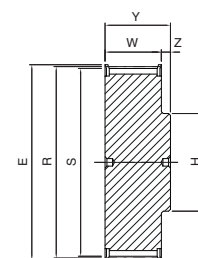

1

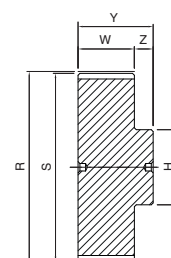

1A

T 5

Codice	N° denti	Fig.	E [mm]	R [mm]	S [mm]	H [mm]	Larghezza cinghia						Z [mm]	Material
							10 mm		16 mm		25 mm			
							W [mm]	Y [mm]	W [mm]	Y [mm]	W [mm]	Y [mm]		
PDMT quotaY T5/10	10	1	19,50	15,92	15,07	8,0	15,0	21,0	21,0	27,0	30,0	36,0	6,0	alluminio
PDMT quotaY T5/12	12	1	23,00	19,10	18,26	11,0	15,0	21,0	21,0	27,0	30,0	36,0	6,0	
PDMT quotaY T5/14	14	1	25,00	22,28	21,44	13,0	15,0	21,0	21,0	27,0	30,0	36,0	6,0	
PDMT quotaY T5/15	15	1	28,00	23,87	23,03	16,0	15,0	21,0	21,0	27,0	30,0	36,0	6,0	
PDMT quotaY T5/16	16	1	32,00	25,46	24,62	18,0	15,0	21,0	21,0	27,0	30,0	36,0	6,0	
PDMT quotaY T5/18	18	1	32,00	28,65	27,81	20,0	15,0	21,0	21,0	27,0	30,0	36,0	6,0	
PDMT quotaY T5/19	19	1	36,00	30,24	29,40	20,0	15,0	21,0	21,0	27,0	30,0	36,0	6,0	
PDMT quotaY T5/20	20	1	36,00	31,83	30,99	22,0	15,0	21,0	21,0	27,0	30,0	36,0	6,0	
PDMT quotaY T5/22	22	1	38,00	35,01	34,17	23,0	15,0	21,0	21,0	27,0	30,0	36,0	6,0	
PDMT quotaY T5/24	24	1	42,00	38,20	37,36	24,0	15,0	21,0	21,0	27,0	30,0	36,0	6,0	
PDMT quotaY T5/25	25	1	44,00	39,79	38,95	26,0	15,0	21,0	21,0	27,0	30,0	36,0	6,0	
PDMT quotaY T5/26	26	1	44,00	41,38	40,54	26,0	15,0	21,0	21,0	27,0	30,0	36,0	6,0	
PDMT quotaY T5/27	27	1	48,00	42,97	42,13	30,0	15,0	21,0	21,0	27,0	30,0	36,0	6,0	
PDMT quotaY T5/28	28	1	48,00	44,56	43,72	32,0	15,0	21,0	21,0	27,0	30,0	36,0	6,0	
PDMT quotaY T5/30	30	1	51,00	47,75	46,91	34,0	15,0	21,0	21,0	27,0	30,0	36,0	6,0	
PDMT quotaY T5/32	32	1	54,00	50,93	50,09	38,0	15,0	21,0	21,0	27,0	30,0	36,0	6,0	
PDMT quotaY T5/36	36	1	64,00	57,30	56,46	38,0	15,0	21,0	21,0	27,0	30,0	36,0	6,0	
PDMT quotaY T5/40	40	1	66,50	63,66	62,82	40,0	15,0	21,0	21,0	27,0	30,0	36,0	6,0	
PDMT quotaY T5/42	42	1	70,00	66,85	66,00	40,0	15,0	21,0	21,0	27,0	30,0	36,0	6,0	
PDMT quotaY T5/44	44	1A	-	70,03	69,19	45,0	15,0	21,0	21,0	27,0	30,0	36,0	6,0	
PDMT quotaY T5/48	48	1A	-	76,39	75,55	50,0	15,0	21,0	21,0	27,0	30,0	36,0	6,0	
PDMT quotaY T5/60	60	1A	-	95,49	94,65	65,0	15,0	21,0	21,0	27,0	30,0	36,0	6,0	

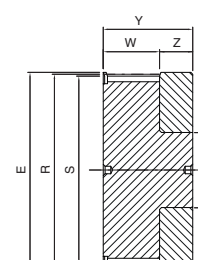

2

Dimensioni delle pulegge con passo metrico "T" in alluminio mozzo pieno



T 10

Codice	N° denti	Fig.	E [mm]	R [mm]	S [mm]	U [mm]	H [mm]	Larghezza cinghia								Z [mm]	Materiale
								16 mm		25 mm		32 mm		50 mm			
								W [mm]	Y [mm]	W [mm]	Y [mm]	W [mm]	Y [mm]	W [mm]	Y [mm]		
PDMT quotaY T10/12	12	1	42,0	38,20	36,34	-	28,0	21,0	31,0	30,0	40,0	-	-	-	-	10,0	alluminio
PDMT quotaY T10/14	14	1	48,0	44,56	42,70	-	32,0	21,0	31,0	30,0	40,0	-	-	-	-	10,0	
PDMT quotaY T10/15	15	1	51,0	47,75	45,89	-	32,0	21,0	31,0	30,0	40,0	-	-	-	-	10,0	
PDMT quotaY T10/16	16	1	54,0	50,93	49,07	-	35,0	21,0	31,0	30,0	40,0	-	-	-	-	10,0	
PDMT quotaY T10/18	18	1	60,0	57,30	55,44	-	40,0	21,0	31,0	30,0	40,0	37,0	47,0	56,0	66,0	10,0	
PDMT quotaY T10/19	19	1	66,0	60,48	58,62	-	44,0	21,0	31,0	30,0	40,0	37,0	47,0	56,0	66,0	10,0	
PDMT quotaY T10/20	20	1	66,0	63,66	61,80	-	46,0	21,0	31,0	30,0	40,0	37,0	47,0	56,0	66,0	10,0	
PDMT quotaY T10/22	22	1	75,0	70,03	68,17	-	52,0	21,0	31,0	30,0	40,0	37,0	47,0	56,0	66,0	10,0	
PDMT quotaY T10/24	24	1	83,0	76,39	74,53	-	58,0	21,0	31,0	30,0	40,0	37,0	47,0	56,0	66,0	10,0	
PDMT quotaY T10/25	25	1	83,0	79,58	77,72	-	60,0	21,0	31,0	30,0	40,0	37,0	47,0	56,0	66,0	10,0	
PDMT quotaY T10/26	26	1	87,0	82,76	80,90	-	60,0	21,0	31,0	30,0	40,0	37,0	47,0	56,0	66,0	10,0	
PDMT quotaY T10/27	27	1	91,0	85,94	84,08	-	60,0	21,0	31,0	30,0	40,0	37,0	47,0	56,0	66,0	10,0	
PDMT quotaY T10/28	28	1	93,0	89,13	87,27	-	60,0	21,0	31,0	30,0	40,0	37,0	47,0	56,0	66,0	10,0	
PDMT quotaY T10/30	30	1	97,0	95,49	93,63	-	60,0	21,0	31,0	30,0	40,0	37,0	47,0	56,0	66,0	10,0	
PDMT quotaY T10/32	32	1	106,0	101,86	100,00	-	65,0	21,0	31,0	30,0	40,0	37,0	47,0	56,0	66,0	10,0	
PDMT quotaY T10/36	36	1	119,0	114,59	112,73	-	70,0	21,0	31,0	30,0	40,0	37,0	47,0	56,0	66,0	10,0	
PDMT quotaY T10/40	40	1	131,0	127,32	125,46	-	80,0	21,0	31,0	30,0	40,0	37,0	47,0	56,0	66,0	10,0	
PDMT quotaY T10/44	44	3A	-	140,06	138,20	118,0	88,0	21,0	31,0	30,0	40,0	37,0	47,0	56,0	66,0	10,0	
PDMT quotaY T10/48	48	3A	-	152,79	150,93	130,0	95,0	21,0	31,0	30,0	40,0	37,0	47,0	56,0	66,0	10,0	
PDMT quotaY T10/60	60	3A	-	190,99	189,13	165,0	110,0	21,0	31,0	30,0	40,0	37,0	47,0	56,0	66,0	10,0	

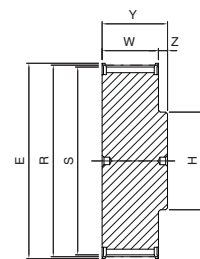

1

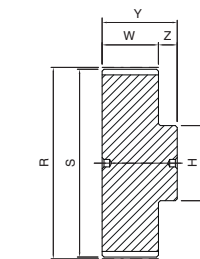

1A

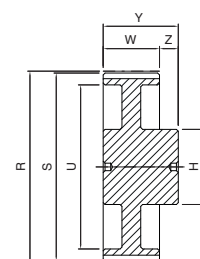

3A

T 20

Codice	N° denti	Fig.	E [mm]	R [mm]	S [mm]	U [mm]	H [mm]	d Ø	Larghezza cinghia									Materiale
									32 mm			50 mm			100 mm			
									W [mm]	Y [mm]	Z [mm]	W [mm]	Y [mm]	Z [mm]	W [mm]	Y [mm]	Z [mm]	
PDMT quotaY T20/18	18	1	118,0	114,59	111,74	-	80,0	-	42,0	53,0	11,0	60,0	71,0	11,0	110,0	123,0	13,0	a richiesta
PDMT quotaY T20/20	20	1	134,0	127,32	124,47	-	90,0	-	42,0	53,0	11,0	60,0	71,0	11,0	110,0	123,0	13,0	
PDMT quotaY T20/22	22	1	150,0	140,06	137,21	-	90,0	-	42,0	53,0	11,0	60,0	71,0	11,0	110,0	123,0	13,0	
PDMT quotaY T20/24	24	1	158,0	152,79	149,94	-	95,0	-	42,0	53,0	11,0	60,0	71,0	11,0	110,0	123,0	13,0	
PDMT quotaY T20/25	25	1	166,0	159,15	156,30	-	95,0	-	42,0	53,0	11,0	60,0	71,0	11,0	110,0	123,0	13,0	
PDMT quotaY T20/30	30	1	200,0	190,99	188,14	-	110,0	-	42,0	53,0	11,0	60,0	71,0	11,0	110,0	123,0	13,0	
PDMT quotaY T20/32	32	1A	-	203,72	200,87	-	110,0	-	42,0	53,0	11,0	60,0	71,0	11,0	110,0	123,0	13,0	
PDMT quotaY T20/36	36	1A	-	229,18	226,33	-	110,0	-	42,0	53,0	11,0	60,0	71,0	11,0	110,0	123,0	13,0	
PDMT quotaY T20/40	40	3A	-	254,65	251,80	210,0	110,0	-	42,0	53,0	11,0	60,0	71,0	11,0	110,0	123,0	13,0	
PDMT quotaY T20/48	48	3A	-	305,58	302,73	260,0	130,0	-	42,0	53,0	11,0	60,0	71,0	11,0	110,0	123,0	13,0	
PDMT quotaY T20/60	60	3A	-	381,97	379,12	338,0	130,0	22,0	42,0	53,0	11,0	60,0	71,0	11,0	110,0	123,0	13,0	
PDMT quotaY T20/72	72	3A	-	458,37	455,52	415,0	140,0	22,0	42,0	53,0	11,0	60,0	71,0	11,0	110,0	123,0	13,0	

Dimensioni delle pulegge con passo metrico "AT" in alluminio mozzo pieno



Esempio di codifica PMAT 36 AT5 /20

Puleggia dentata con passo metrico "AT"

Larghezza totale (mm)

Passo

Numero di denti

AT 5

Codice	N° denti	Fig.	E [mm]	R [mm]	S [mm]	H [mm]	Larghezza cinghia						Z [mm]	Materiale
							10 mm		16 mm		25 mm			
							W [mm]	Y [mm]	W [mm]	Y [mm]	W [mm]	Y [mm]		
PMAT quotaY AT5/12	12	1	23,0	19,10	17,88	11,0	15,0	21,0	21,0	27,0	30,0	36,0	6,0	alluminio
PMAT quotaY AT5/14	14	1	25,0	22,28	21,06	14,0	15,0	21,0	21,0	27,0	30,0	36,0	6,0	
PMAT quotaY AT5/15	15	1	28,0	23,87	22,65	16,0	15,0	21,0	21,0	27,0	30,0	36,0	6,0	
PMAT quotaY AT5/16	16	1	32,0	25,46	24,24	18,0	15,0	21,0	21,0	27,0	30,0	36,0	6,0	
PMAT quotaY AT5/18	18	1	32,0	28,65	27,43	20,0	15,0	21,0	21,0	27,0	30,0	36,0	6,0	
PMAT quotaY AT5/19	19	1	36,0	30,24	29,02	22,0	15,0	21,0	21,0	27,0	30,0	36,0	6,0	
PMAT quotaY AT5/20	20	1	36,0	31,83	30,61	23,0	15,0	21,0	21,0	27,0	30,0	36,0	6,0	
PMAT quotaY AT5/22	22	1	38,0	35,01	33,79	24,0	15,0	21,0	21,0	27,0	30,0	36,0	6,0	
PMAT quotaY AT5/24	24	1	42,0	38,20	36,98	26,0	15,0	21,0	21,0	27,0	30,0	36,0	6,0	
PMAT quotaY AT5/25	25	1	44,0	39,79	38,57	26,0	15,0	21,0	21,0	27,0	30,0	36,0	6,0	
PMAT quotaY AT5/26	26	1	44,0	41,38	40,16	26,0	15,0	21,0	21,0	27,0	30,0	36,0	6,0	
PMAT quotaY AT5/27	27	1	48,0	42,97	41,75	30,0	15,0	21,0	21,0	27,0	30,0	36,0	6,0	
PMAT quotaY AT5/28	28	1	48,0	44,56	43,34	32,0	15,0	21,0	21,0	27,0	30,0	36,0	6,0	
PMAT quotaY AT5/30	30	1	51,0	47,75	46,53	34,0	15,0	21,0	21,0	27,0	30,0	36,0	6,0	
PMAT quotaY AT5/32	32	1	54,0	50,93	49,71	36,0	15,0	21,0	21,0	27,0	30,0	36,0	6,0	
PMAT quotaY AT5/36	36	1	64,0	57,30	56,08	38,0	15,0	21,0	21,0	27,0	30,0	36,0	6,0	
PMAT quotaY AT5/40	40	1	67,0	63,66	62,44	40,0	15,0	21,0	21,0	27,0	30,0	36,0	6,0	
PMAT quotaY AT5/42	42	1	70,0	66,85	65,62	40,0	15,0	21,0	21,0	27,0	30,0	36,0	6,0	
PMAT quotaY AT5/44	44	1A	-	70,03	68,81	45,0	15,0	21,0	21,0	27,0	30,0	36,0	6,0	
PMAT quotaY AT5/48	48	1A	-	76,39	75,17	50,0	15,0	21,0	21,0	27,0	30,0	36,0	6,0	
PMAT quotaY AT5/60	60	1A	-	95,49	94,27	65,0	15,0	21,0	21,0	27,0	30,0	36,0	6,0	

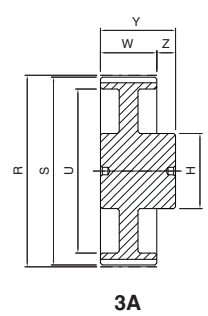
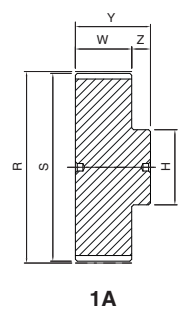
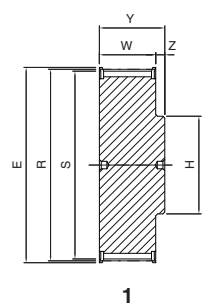

AT 10

Codice	N° denti	Fig.	E [mm]	R [mm]	S [mm]	U [mm]	H [mm]	Larghezza cinghia								Z [mm]	Materiale
								16 mm		25 mm		32 mm		50 mm			
								W [mm]	Y [mm]	W [mm]	Y [mm]	W [mm]	Y [mm]	W [mm]	Y [mm]		
PMAT quotaY AT10/15	15	1	51,0	47,75	45,93	-	31,0	21,0	31,0	30,0	40,0	-	-	-	-	10,0	alluminio
PMAT quotaY AT10/16	16	1	54,0	50,93	49,11	-	35,0	21,0	31,0	30,0	40,0	-	-	-	-	10,0	
PMAT quotaY AT10/18	18	1	60,0	57,3	55,48	-	40,0	21,0	31,0	30,0	40,0	37,0	47,0	56,0	66,0	10,0	
PMAT quotaY AT10/19	19	1	66,0	60,48	58,66	-	44,0	21,0	31,0	30,0	40,0	37,0	47,0	56,0	66,0	10,0	
PMAT quotaY AT10/20	20	1	66,0	63,66	61,84	-	46,0	21,0	31,0	30,0	40,0	37,0	47,0	56,0	66,0	10,0	
PMAT quotaY AT10/22	22	1	75,0	70,03	68,21	-	52,0	21,0	31,0	30,0	40,0	37,0	47,0	56,0	66,0	10,0	
PMAT quotaY AT10/24	24	1	83,0	76,39	74,57	-	58,0	21,0	31,0	30,0	40,0	37,0	47,0	56,0	66,0	10,0	
PMAT quotaY AT10/25	25	1	83,0	79,58	77,76	-	60,0	21,0	31,0	30,0	40,0	37,0	47,0	56,0	66,0	10,0	
PMAT quotaY AT10/26	26	1	87,0	82,76	80,94	-	60,0	21,0	31,0	30,0	40,0	37,0	47,0	56,0	66,0	10,0	
PMAT quotaY AT10/27	27	1	91,0	85,94	84,12	-	60,0	21,0	31,0	30,0	40,0	37,0	47,0	56,0	66,0	10,0	
PMAT quotaY AT10/28	28	1	93,0	89,13	87,31	-	60,0	21,0	31,0	30,0	40,0	37,0	47,0	56,0	66,0	10,0	
PMAT quotaY AT10/30	30	1	97,0	95,49	93,67	-	60,0	21,0	31,0	30,0	40,0	37,0	47,0	56,0	66,0	10,0	
PMAT quotaY AT10/32	32	1	106,0	101,86	100,04	-	65,0	21,0	31,0	30,0	40,0	37,0	47,0	56,0	66,0	10,0	
PMAT quotaY AT10/36	36	1	119,0	114,59	112,77	-	70,0	21,0	31,0	30,0	40,0	37,0	47,0	56,0	66,0	10,0	
PMAT quotaY AT10/40	40	1	131,0	127,32	125,50	-	80,0	21,0	31,0	30,0	40,0	37,0	47,0	56,0	66,0	10,0	
PMAT quotaY AT10/44	44	3A	-	140,06	138,24	118,0	88,0	21,0	31,0	30,0	40,0	37,0	47,0	56,0	66,0	10,0	
PMAT quotaY AT10/48	48	3A	-	152,79	150,97	130,0	95,0	21,0	31,0	30,0	40,0	37,0	47,0	56,0	66,0	10,0	
PMAT quotaY AT10/60	60	3A	-	190,99	189,17	165,0	110,0	21,0	31,0	30,0	40,0	37,0	47,0	56,0	66,0	10,0	

Pulegge in alluminio

Dimensioni delle pulegge con passo metrico "AT" in alluminio mozzo pieno



AT 20

Codice	N° denti	Fig.	E [mm]	R [mm]	S [mm]	U [mm]	H [mm]	d Ø	Larghezza cinghia									Materiale
									32 mm			50 mm			100 mm			
									W [mm]	Y [mm]	Z [mm]	W [mm]	Y [mm]	Z [mm]	W [mm]	Y [mm]	Z [mm]	
PMAT quotaY AT20/18	18	1	118,0	114,59	111,77	-	80,0	-	42,0	53,0	11,0	60,0	71,0	11,0	110,0	123,0	13,0	a richiesta
PMAT quotaY AT20/20	20	1	134,0	127,32	124,50	-	90,0	-	42,0	53,0	11,0	60,0	71,0	11,0	110,0	123,0	13,0	
PMAT quotaY AT20/22	22	1	150,0	140,06	137,24	-	90,0	-	42,0	53,0	11,0	60,0	71,0	11,0	110,0	123,0	13,0	
PMAT quotaY AT20/24	24	1	158,0	152,79	149,97	-	95,0	-	42,0	53,0	11,0	60,0	71,0	11,0	110,0	123,0	13,0	
PMAT quotaY AT20/25	25	1	166,0	159,15	156,33	-	95,0	-	42,0	53,0	11,0	60,0	71,0	11,0	110,0	123,0	13,0	
PMAT quotaY AT20/30	30	1	200,0	190,99	188,17	-	110,0	-	42,0	53,0	11,0	60,0	71,0	11,0	110,0	123,0	13,0	
PMAT quotaY AT20/32	32	1A	-	203,72	200,90	-	110,0	-	42,0	53,0	11,0	60,0	71,0	11,0	110,0	123,0	13,0	
PMAT quotaY AT20/36	36	1A	-	229,18	226,36	-	110,0	-	42,0	53,0	11,0	60,0	71,0	11,0	110,0	123,0	13,0	
PMAT quotaY AT20/40	40	3A	-	254,65	251,83	210,0	110,0	-	42,0	53,0	11,0	60,0	71,0	11,0	110,0	123,0	13,0	
PMAT quotaY AT20/48	48	3A	-	305,58	302,76	260,0	130,0	-	42,0	53,0	11,0	60,0	71,0	11,0	110,0	123,0	13,0	
PMAT quotaY AT20/60	60	3A	-	381,97	379,15	338,0	130,0	22,0	42,0	53,0	11,0	60,0	71,0	11,0	110,0	123,0	13,0	
PMAT quotaY AT20/72	72	3A	-	458,37	455,55	415,0	140,0	22,0	42,0	53,0	11,0	60,0	71,0	11,0	110,0	123,0	13,0	

Attenzione: fino ad esaurimento scorte ci riserviamo di fornire pulegge nella versione precedente.

Pulegge dentate di serie con passo metrico

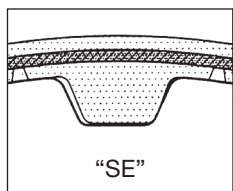

Z < 20

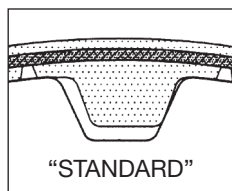

Z > 20

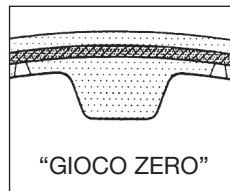

A richiesta

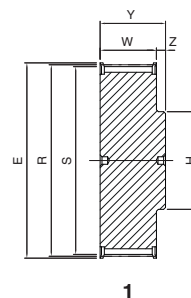

1

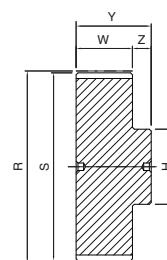

1A

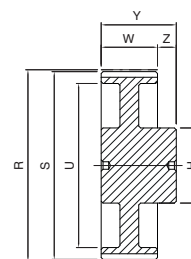

3A

Dimensioni delle pulegge EAGLE in alluminio passo 5M



Esempio di codifica

PE5M 25 -15S -MPB

Puleggia dentata EAGLE - passo 5M

Larghezza cinghia in mm

Numero di denti

Mozzo pieno

PE5M - larghezza cinghia 12,5 mm

5M

Codice	N° denti	Fig.	R [mm]	S [mm]	U [mm]	H [mm]	d [mm]	W [mm]	Y [mm]	Z [mm]	Materiale
PE5M12,5-15S-MP	15	1	23,87	22,91	-	17,0	6,0	13,5	19,5	6,0	alluminio
PE5M12,5-16S-MP	16	1	25,47	24,51	-	19,0	6,0	13,5	19,5	6,0	
PE5M12,5-18S-MP	18	1	28,65	27,69	-	22,0	6,0	13,5	19,5	6,0	
PE5M12,5-19S-MP	19	1	30,23	29,27	-	24,0	6,0	13,5	21,5	8,0	
PE5M12,5-20S-MP	20	1	31,83	30,87	-	25,0	6,0	13,5	21,5	8,0	
PE5M12,5-22S-MP	22	1	35,01	34,05	-	28,0	6,0	13,5	21,5	8,0	
PE5M12,5-24S-MP	24	1	38,19	37,23	-	32,0	6,0	13,5	21,5	8,0	
PE5M12,5-25S-MP	25	1	39,79	38,83	-	33,0	6,0	13,5	21,5	8,0	
PE5M12,5-26S-MP	26	1	41,38	40,42	-	35,0	6,0	13,5	21,5	8,0	
PE5M12,5-27S-MP	27	1	42,97	42,01	-	36,0	6,0	13,5	21,5	8,0	
PE5M12,5-28S-MP	28	1	44,56	43,60	-	38,0	6,0	13,5	21,5	8,0	
PE5M12,5-30S-MP	30	1	47,75	46,79	-	41,0	12,7	13,5	21,5	8,0	
PE5M12,5-32S-MP	32	1	50,93	49,97	-	44,0	12,7	13,5	21,5	8,0	
PE5M12,5-36S-MP	36	1	57,30	56,34	-	51,0	12,7	13,5	21,5	8,0	
PE5M12,5-40S-MP	40	1	63,66	62,70	-	57,0	12,7	13,5	24,5	11,0	
PE5M12,5-44S-MP	44	1	70,03	69,07	-	63,0	12,7	13,5	24,5	11,0	
PE5M12,5-48S-MP	48	1	76,39	75,43	-	70,0	12,7	13,5	24,5	11,0	
PE5M12,5-60S-MP	60	1	95,49	94,53	-	89,0	12,7	13,5	24,5	11,0	

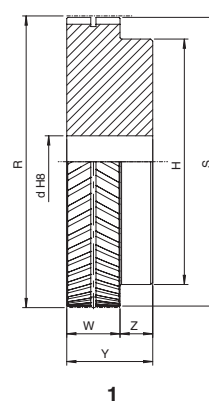

PE5M - larghezza cinghia 25 mm

5M

Codice	N° denti	Fig.	R [mm]	S [mm]	U [mm]	H [mm]	d [mm]	W [mm]	Y [mm]	Z [mm]	Materiale
PE5M25-15S-MPB	15	1	23,87	22,91	-	17,0	6,0	26,0	32,0	6,0	alluminio
PE5M25-16S-MPB	16	1	25,47	24,51	-	19,0	6,0	26,0	32,0	6,0	
PE5M25-18S-MPB	18	1	28,65	27,69	-	22,0	6,0	26,0	32,0	6,0	
PE5M25-19S-MPB	19	1	30,23	29,27	-	24,0	6,0	26,0	34,0	8,0	
PE5M25-20S-MPB	20	1	31,83	30,87	-	25,0	6,0	26,0	34,0	8,0	
PE5M25-22S-MPB	22	1	35,01	34,05	-	28,0	6,0	26,0	34,0	8,0	
PE5M25-24S-MPB	24	1	38,19	37,23	-	32,0	6,0	26,0	34,0	8,0	
PE5M25-25S-MPB	25	1	39,79	38,83	-	33,0	6,0	26,0	34,0	8,0	
PE5M25-26S-MPB	26	1	41,38	40,42	-	35,0	6,0	26,0	34,0	8,0	
PE5M25-27S-MPB	27	1	42,97	42,01	-	36,0	6,0	26,0	34,0	8,0	
PE5M25-28S-MPB	28	1	44,56	43,60	-	38,0	6,0	26,0	34,0	8,0	
PE5M25-30S-MPB	30	1	47,75	46,79	-	41,0	12,7	26,0	34,0	8,0	
PE5M25-32S-MPB	32	1	50,93	49,97	-	44,0	12,7	26,0	34,0	8,0	
PE5M25-36S-MPB	36	1	57,30	56,34	-	51,0	12,7	26,0	34,0	8,0	
PE5M25-40S-MPB	40	1	63,66	62,70	-	57,0	12,7	26,0	37,0	11,0	
PE5M25-44S-MPB	44	1	70,03	69,07	-	63,0	12,7	26,0	37,0	11,0	
PE5M25-48S-MPB	48	1	76,39	75,43	-	70,0	12,7	26,0	37,0	11,0	
PE5M25-60S-MPB	60	1	95,49	94,53	-	89,0	12,7	26,0	37,0	11,0	

Dimensioni delle pulegge EAGLE in alluminio tipo "M" e "L"



Esempio di codifica	PE	M	-20S	-MPB
Puleggia dentata EAGLE				
Larghezza cinghia 25 mm				
Numero di denti				
Mozzo pieno				

PEM - larghezza cinghia 25 mm

8M

Codice	N° denti	Fig.	R [mm]	S [mm]	H [mm]	d [mm]	W [mm]	Y [mm]	Z [mm]	Foro max. [mm]	Materiale
PEM-20S-MPB	20	1	50,93	49,55	41,0	12,7	26,0	38,0	12,0	27,0	alluminio
PEM-22S-MPB	22	1	56,02	54,64	46,0	12,7	26,0	38,0	12,0	31,0	
PEM-24S-MPB	24	1	61,12	59,74	51,0	12,7	26,0	42,0	16,0	34,0	
PEM-26S-MPB	26	1	66,21	64,83	58,0	12,7	26,0	42,0	16,0	39,0	
PEM-28S-MPB	28	1	71,30	69,92	62,0	12,7	26,0	42,0	16,0	41,0	
PEM-30S-MPB	30	1	76,39	75,01	67,0	12,7	26,0	42,0	16,0	45,0	
PEM-32S-MPB	32	1	81,49	80,11	72,0	12,7	26,0	42,0	16,0	48,0	
PEM-34S-MPB	34	1	86,58	85,20	77,0	12,7	26,0	42,0	16,0	51,0	
PEM-36S-MPB	36	1	91,67	90,29	82,0	12,7	26,0	42,0	16,0	55,0	
PEM-38S-MPB	38	1	96,77	95,39	87,0	12,7	26,0	42,0	16,0	58,0	
PEM-40S-MPB	40	1	101,86	100,48	92,0	12,7	26,0	42,0	16,0	62,0	
PEM-56S-MPB	56	1	142,60	141,22	133,0	12,7	26,0	42,0	16,0	89,0	
PEM-90S-MPB	90	2	229,18	227,80	120,0	25,4	26,0	42,0	16,0	80,0	

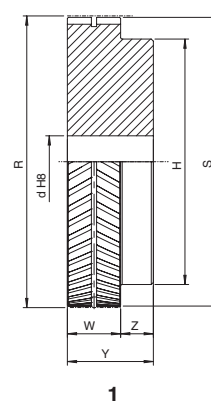

1

PEL - larghezza cinghia 50 mm

8M

Codice	N° denti	Fig.	R [mm]	S [mm]	H [mm]	d [mm]	W [mm]	Y [mm]	Z [mm]	Foro max. [mm]	Materiale
PEL-20S-MPB	20	1	50,93	49,55	41,0	12,7	51,0	63,0	12,0	27,0	alluminio
PEL-22S-MPB	22	1	56,02	54,64	46,0	12,7	51,0	63,0	12,0	31,0	
PEL-24S-MPB	24	1	61,12	59,74	51,0	12,7	51,0	67,0	16,0	34,0	
PEL-26S-MPB	26	1	66,21	64,83	58,0	12,7	51,0	67,0	16,0	39,0	
PEL-28S-MPB	28	1	71,30	69,92	62,0	12,7	51,0	67,0	16,0	41,0	
PEL-30S-MPB	30	1	76,39	75,01	67,0	12,7	51,0	67,0	16,0	45,0	
PEL-32S-MPB	32	1	81,49	80,11	72,0	12,7	51,0	67,0	16,0	48,0	
PEL-34S-MPB	34	1	86,58	85,20	77,0	12,7	51,0	67,0	16,0	51,0	
PEL-36S-MPB	36	1	91,67	90,29	82,0	12,7	51,0	67,0	16,0	55,0	
PEL-38S-MPB	38	1	96,77	95,39	87,0	12,7	51,0	67,0	16,0	58,0	
PEL-40S-MPB	40	1	101,86	100,48	92,0	12,7	51,0	67,0	16,0	62,0	
PEL-56S-MPB	56	1	142,60	141,22	133,0	12,7	51,0	67,0	16,0	89,0	
PEL-90S-MPB	90	2	229,18	227,80	120,0	25,4	51,0	67,0	16,0	80,0	

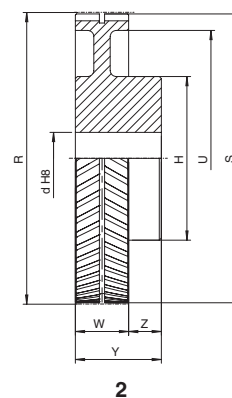

2

Dimensioni delle pulegge EAGLE in alluminio passo 10M

**Esempio di codifica****PE10M 25 -15S -MPB**

Puleggia dentata EAGLE - passo 10M

Larghezza cinghia 25 mm

Numero di denti

Mozzo pieno

PE10M - larghezza cinghia 25 mm**10M**

Codice	N° denti	Tipo	R [mm]	S [mm]	U [mm]	H [mm]	d [mm]	W [mm]	Y [mm]	Z [mm]	Foro max. [mm]	Materiale
PE10M25-15S-MPB	15	1	47,75	45,75	-	35,0	12,70	26,0	36,0	10,0	23,0	alluminio
PE10M25-16S-MPB	16	1	50,93	48,93	-	38,0	12,70	26,0	36,0	10,0	25,0	
PE10M25-18S-MPB	18	1	57,30	55,30	-	44,0	12,70	26,0	36,0	10,0	30,0	
PE10M25-19S-MPB	19	1	60,48	58,48	-	47,0	12,70	26,0	36,0	10,0	32,0	
PE10M25-20S-MPB	20	1	63,66	61,66	-	51,0	12,70	26,0	36,0	10,0	34,0	
PE10M25-22S-MPB	22	1	70,03	68,03	-	57,0	12,70	26,0	36,0	10,0	38,0	
PE10M25-24S-MPB	24	1	76,39	74,39	-	63,0	12,70	26,0	36,0	10,0	42,0	
PE10M25-25S-MPB	25	1	79,58	77,58	-	67,0	12,70	26,0	36,0	10,0	44,0	
PE10M25-26S-MPB	26	1	82,76	80,76	-	70,0	12,70	26,0	36,0	10,0	47,0	
PE10M25-27S-MPB	27	1	85,94	83,94	-	73,0	12,70	26,0	36,0	10,0	49,0	
PE10M25-28S-MPB	28	1	89,13	87,13	-	76,0	12,70	26,0	36,0	10,0	51,0	
PE10M25-30S-MPB	30	1	95,49	93,49	-	82,0	12,70	26,0	36,0	10,0	55,0	
PE10M25-32S-MPB	32	1	101,86	99,86	-	89,0	12,70	26,0	36,0	10,0	59,0	
PE10M25-36S-MPB	36	1	114,59	112,59	-	102,0	12,70	26,0	36,0	10,0	68,0	
PE10M25-40S-MPB	40	1	127,32	125,32	-	114,0	12,70	26,0	36,0	10,0	76,0	
PE10M25-44S-MPB	44	1	140,06	138,06	-	127,0	12,70	26,0	36,0	10,0	85,0	
PE10M25-48S-MPB	48	1	152,79	150,79	-	140,0	12,70	26,0	36,0	10,0	93,0	
PE10M25-60S-MPB	60	2	190,99	188,99	162,0	110,0	25,40	26,0	36,0	10,0	65,0	

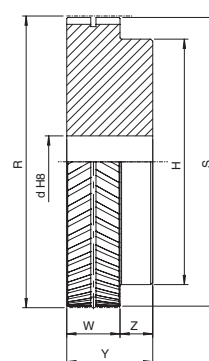
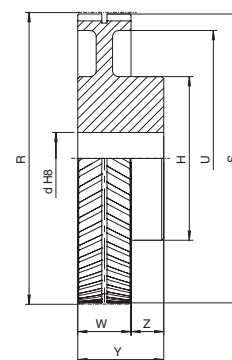
**1****2****PE10M - larghezza cinghia 32 mm****10M**

Codice	N° denti	Tipo	R [mm]	S [mm]	U [mm]	H [mm]	d [mm]	W [mm]	Y [mm]	Z [mm]	Foro max. [mm]	Materiale
PE10M32-15S-MPB	15	1	47,75	45,75	-	35,0	12,70	33,0	43,0	10,0	23,0	alluminio
PE10M32-16S-MPB	16	1	50,93	48,93	-	38,0	12,70	33,0	43,0	10,0	25,0	
PE10M32-18S-MPB	18	1	57,30	55,30	-	44,0	12,70	33,0	43,0	10,0	30,0	
PE10M32-19S-MPB	19	1	60,48	58,48	-	47,0	12,70	33,0	43,0	10,0	32,0	
PE10M32-20S-MPB	20	1	63,66	61,66	-	51,0	12,70	33,0	43,0	10,0	34,0	
PE10M32-22S-MPB	22	1	70,03	68,03	-	57,0	12,70	33,0	43,0	10,0	38,0	
PE10M32-24S-MPB	24	1	76,39	74,39	-	63,0	12,70	33,0	43,0	10,0	42,0	
PE10M32-25S-MPB	25	1	79,58	77,58	-	67,0	12,70	33,0	43,0	10,0	44,0	
PE10M32-26S-MPB	26	1	82,76	80,76	-	70,0	12,70	33,0	43,0	10,0	47,0	
PE10M32-27S-MPB	27	1	85,94	83,94	-	73,0	12,70	33,0	43,0	10,0	49,0	
PE10M32-28S-MPB	28	1	89,13	87,13	-	76,0	12,70	33,0	43,0	10,0	51,0	
PE10M32-30S-MPB	30	1	95,49	93,49	-	82,0	12,70	33,0	43,0	10,0	55,0	
PE10M32-32S-MPB	32	1	101,86	99,86	-	89,0	12,70	33,0	43,0	10,0	59,0	
PE10M32-36S-MPB	36	1	114,59	112,59	-	102,0	12,70	33,0	43,0	10,0	68,0	
PE10M32-40S-MPB	40	1	127,32	125,32	-	114,0	12,70	33,0	43,0	10,0	76,0	
PE10M32-44S-MPB	44	1	140,06	138,06	-	127,0	12,70	33,0	43,0	10,0	85,0	
PE10M32-48S-MPB	48	1	152,79	150,79	-	140,0	12,70	33,0	43,0	10,0	93,0	
PE10M32-60S-MPB	60	2	190,99	188,99	161,0	178,0	25,40	33,0	43,0	10,0	105,0	

Dimensioni delle pulegge EAGLE in alluminio passo 10M



PE10M - larghezza cinghia 50 mm

10M

Codice	N° di denti	Tipo	R [mm]	S [mm]	U [mm]	H [mm]	d [mm]	W [mm]	Y [mm]	Z [mm]	Foro max. [mm]	Materiale
PE10M50-15S-MPB	15	1	47,75	45,75	-	35,0	12,70	51,0	61,0	10,0	23,0	alluminio
PE10M50-16S-MPB	16	1	50,93	48,93	-	38,0	12,70	51,0	61,0	10,0	25,0	
PE10M50-18S-MPB	18	1	57,30	55,30	-	44,0	12,70	51,0	61,0	10,0	30,0	
PE10M50-19S-MPB	19	1	60,48	58,48	-	47,0	12,70	51,0	61,0	10,0	32,0	
PE10M50-20S-MPB	20	1	63,66	61,66	-	51,0	12,70	51,0	61,0	10,0	34,0	
PE10M50-22S-MPB	22	1	70,03	68,03	-	57,0	12,70	51,0	61,0	10,0	38,0	
PE10M50-24S-MPB	24	1	76,39	74,39	-	63,0	12,70	51,0	61,0	10,0	42,0	
PE10M50-25S-MPB	25	1	79,58	77,58	-	67,0	12,70	51,0	61,0	10,0	44,0	
PE10M50-26S-MPB	26	1	82,76	80,76	-	70,0	12,70	51,0	61,0	10,0	47,0	
PE10M50-27S-MPB	27	1	85,94	83,94	-	73,0	12,70	51,0	61,0	10,0	49,0	
PE10M50-28S-MPB	28	1	89,13	87,13	-	76,0	12,70	51,0	61,0	10,0	51,0	
PE10M50-30S-MPB	30	1	95,49	93,49	-	82,0	12,70	51,0	61,0	10,0	55,0	
PE10M50-32S-MPB	32	1	101,86	99,86	-	89,0	12,70	51,0	61,0	10,0	59,0	
PE10M50-36S-MPB	36	1	114,59	112,59	-	102,0	12,70	51,0	61,0	10,0	68,0	
PE10M50-40S-MPB	40	1	127,32	125,32	-	114,0	12,70	51,0	61,0	10,0	76,0	
PE10M50-44S-MPB	44	1	140,06	138,06	-	127,0	12,70	51,0	61,0	10,0	85,0	
PE10M50-48S-MPB	48	1	152,79	150,79	-	140,0	12,70	51,0	61,0	10,0	93,0	
PE10M50-60S-MPB	60	2	190,99	188,99	161,0	178,0	25,40	51,0	61,0	10,0	105,0	

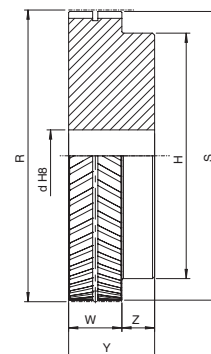

1

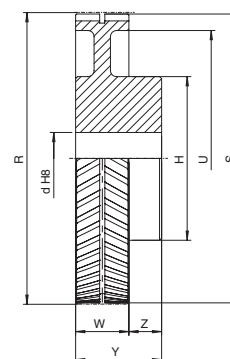

2

Sono disponibili inoltre una gamma completa di pulegge in acciaio/ghisa passo 8M e 14M come indicato in tabella:

Puleggia EAGLE Simbolo - Colore	Larghezza cinghia [mm]	Passo P [mm]
Y - Yellow	16	8
W - White	32	8
P - Purple	64	8
B - Blue	35	14
G - Green	52,5	14
O - Orange	70	14
R - Red	105	14

Per maggiori informazioni consultate il catalogo SIT delle pulegge di riferimento.



Barre dentate passo in pollici MXL - XL - L

Le barre "MXL" sono costruite in alluminio 6082 adatto per l'ossidazione dura a spessore.

Le barre "XL e "L" sono costruite in acciaio C45 ed in alluminio 6082 adatto per l'ossidazione dura a spessore.



Fig.1

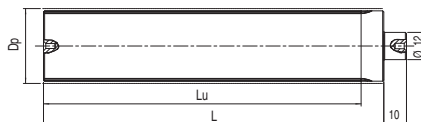

Fig.3

MXL (passo 0,080" - 2,032 mm)					
ALLUMINIO					
Codice	N° denti	Fig.	Dp [mm]	Lu [mm]	L [mm]
BAR10MXL*	10	3	6,47	50	75
BAR11MXL*	11	3	7,11	50	75
BAR12MXL	12	3	7,76	50	75
BAR13MXL*	13	3	8,41	50	75
BAR14MXL	14	3	9,06	50	75
BAR15MXL	15	3	9,70	50	75
BAR16MXL	16	3	10,35	50	75
BAR17MXL*	17	3	11,00	50	75
BAR18MXL	18	3	11,64	50	75
BAR19MXL*	19	3	12,29	90	120
BAR20MXL	20	3	12,94	90	120
BAR21MXL*	21	3	13,58	90	120
BAR22MXL	22	3	14,23	125	140
BAR23MXL*	23	3	14,88	125	140
BAR24MXL	24	3	15,52	125	140
BAR25MXL	25	3	16,17	125	140
BAR26MXL	26	3	16,82	125	140
BAR27MXL*	27	3	17,46	125	140
BAR28MXL	28	3	18,11	125	140
BAR29MXL*	29	3	18,76	125	140
BAR30MXL	30	3	19,40	125	140
BAR32MXL	32	3	20,70	125	140
BAR34MXL	34	3	21,99	125	140
BAR35MXL*	35	3	22,64	132	140
BAR36MXL	36	3	23,29	132	140
BAR38MXL	38	3	24,58	132	140
BAR40MXL	40	3	25,87	132	140
BAR42MXL	42	3	27,17	140	140
BAR44MXL	44	3	28,46	140	140
BAR45MXL	45	3	29,11	140	140
BAR48MXL	48	3	31,05	140	140
BAR50MXL*	50	3	32,34	140	140
BAR60MXL	60	3	38,81	160	160
BAR64MXL*	64	3	41,40	160	160
BAR65MXL*	65	3	42,04	160	160
BAR70MXL	70	3	45,28	160	160
BAR72MXL	72	3	46,57	160	160
BAR75MXL*	75	3	48,51	160	160
BAR90MXL*	90	3	58,21	160	160
BAR110MXL*	110	3	71,15	160	160

XL (passo 1/5" - 5,08 mm)					
ACCIAIO - ALLUMINIO					
Codice	N° denti	Fig.	Dp [mm]	Lu [mm]	L [mm]
BAR10XL	10	1	16,17	140	140
BAR11XL	11	1	17,79	140	140
BAR12XL	12	1	19,4	140	140
BAR13XL	13	1	21,02	140	140
BAR14XL	14	1	22,64	140	140
BAR15XL	15	1	24,25	140	140
BAR16XL	16	1	25,87	140	140
BAR17XL	17	1	27,49	140	140
BAR18XL	18	1	29,11	140	140
BAR19XL	19	1	30,72	140	140
BAR20XL	20	1	32,34	140	140
BAR21XL	21	1	33,96	160	160
BAR22XL	22	1	35,57	160	160
BAR23XL	23	1	37,19	160	160
BAR24XL	24	1	38,81	160	160
BAR25XL	25	1	40,43	160	160
BAR26XL	26	1	42,04	160	160
BAR27XL	27	1	43,66	160	160
BAR28XL	28	1	45,28	160	160
BAR29XL	29	1	46,89	160	160
BAR30XL	30	1	48,51	160	160
BAR32XL	32	1	51,74	160	160
BAR33XL	33	1	53,36	160	160
BAR34XL	34	1	54,98	160	160
BAR35XL	35	1	56,6	160	160
BAR36XL	36	1	58,21	160	160
BAR38XL	38	1	61,45	160	160
BAR39XL	39	1	63,06	160	160
BAR40XL	40	1	64,68	160	160
BAR41XL	41	1	66,3	160	160
BAR42XL	42	1	67,91	160	160
BAR43XL	43	1	69,53	160	160
BAR44XL	44	1	71,15	160	160
BAR48XL	48	1	77,62	160	160
BAR56XL	56	1	90,55	160	160
BAR60XL	60	1	97,02	160	160
BAR72XL	72	1	116,43	160	160

L (passo 3/8" - 9,525 mm)					
ACCIAIO - ALLUMINIO					
Codice	N° denti	Fig.	Dp [mm]	Lu [mm]	L [mm]
BAR10L	10	1	30,32	140	140
BAR11L	11	1	33,35	140	140
BAR12L	12	1	36,38	160	160
BAR13L	13	1	39,41	160	160
BAR14L	14	1	42,45	160	160
BAR15L	15	1	45,48	160	160
BAR16L	16	1	48,51	160	160
BAR17L	17	1	51,54	160	160
BAR18L	18	1	54,57	160	160
BAR19L	19	1	57,61	160	160
BAR20L	20	1	60,64	160	160
BAR21L	21	1	63,67	160	160
BAR22L	22	1	66,7	160	160
BAR23L	23	1	69,73	160	160
BAR24L	24	1	72,77	160	160
BAR27L	27	1	81,86	160	160
BAR30L	30	1	90,96	160	160

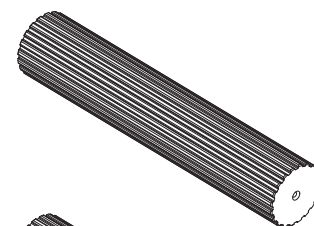

Fig. 1

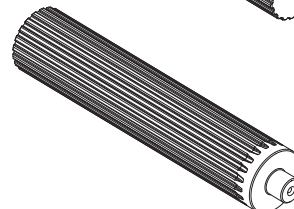

Fig. 3

Barre dentate passo in pollici

BAR 40 XL AC

Barra dentata

Numero denti della barra

Sezione "XL"

AC: acciaio
AL: alluminio

*= disponibile a richiesta

Barre dentate passo metrico "T"

Le barre a passo metrico "T" sono costruite in alluminio 6082 adatto per l'ossidazione dura a spessore.



Fig.1

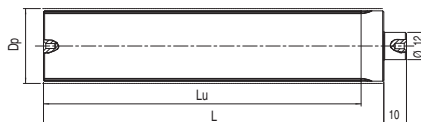

Fig.3

T2,5 (passo 2,5 mm)					
ALLUMINIO					
Codice	N° denti	Fig.	Dp [mm]	Lu [mm]	L [mm]
BAR10T2,5	10	3	7,96	50	75
BAR12T2,5	12	3	9,55	50	75
BAR13T2,5	13	3	10,35	50	75
BAR14T2,5	14	3	11,14	50	75
BAR15T2,5	15	3	11,94	50	75
BAR16T2,5	16	3	12,73	50	75
BAR17T2,5	17	3	13,53	50	75
BAR18T2,5	18	3	14,32	50	75
BAR19T2,5	19	3	15,12	90	120
BAR20T2,5	20	3	15,92	90	120
BAR21T2,5	21	3	16,71	90	120
BAR22T2,5	22	3	17,51	125	140
BAR24T2,5	24	3	19,10	125	140
BAR26T2,5	26	3	20,69	125	140
BAR27T2,5	27	3	21,49	125	140
BAR28T2,5	28	3	22,28	125	140
BAR29T2,5	29	3	23,08	125	140
BAR30T2,5	30	3	23,87	125	140
BAR32T2,5	32	3	25,46	125	140
BAR34T2,5	34	3	27,06	125	140
BAR35T2,5	35	3	27,85	132	140
BAR36T2,5	36	3	28,65	132	140
BAR38T2,5	38	3	30,24	132	140
BAR40T2,5	40	3	31,83	132	140
BAR42T2,5	42	3	33,42	140	140
BAR44T2,5	44	3	35,01	140	140
BAR45T2,5	45	3	35,81	140	140
BAR48T2,5	48	3	38,20	140	140
BAR50T2,5	50	3	39,79	160	160
BAR60T2,5	60	3	47,75	160	160
BAR65T2,5	65	3	51,73	160	160
BAR70T2,5	70	3	55,70	160	160
BAR72T2,5	72	3	57,30	160	160
BAR90T2,5	90	3	71,62	160	160
BAR100T2,5	100	3	79,58	160	160

T5 (passo 5 mm)					
ALLUMINIO					
Codice	N° denti	Fig.	Dp [mm]	Lu [mm]	L [mm]
BAR10T5	10	1	15,91	140	140
BAR11T5	11	1	17,5	140	140
BAR12T5	12	1	19,1	140	140
BAR13T5	13	1	20,69	140	140
BAR14T5	14	1	22,28	140	140
BAR15T5	15	1	23,87	140	140
BAR16T5	16	1	25,47	140	140
BAR17T5	17	1	27,06	140	140
BAR18T5	18	1	28,65	140	140
BAR19T5	19	1	30,24	140	140
BAR20T5	20	1	31,83	160	160
BAR21T5	21	1	33,42	160	160
BAR22T5	22	1	35,01	160	160
BAR23T5	23	1	36,61	160	160
BAR24T5	24	1	38,19	160	160
BAR25T5	25	1	39,79	160	160
BAR26T5	26	1	41,38	160	160
BAR27T5	27	1	42,97	160	160
BAR28T5	28	1	44,56	160	160
BAR29T5	29	1	46,16	160	160
BAR30T5	30	1	47,75	160	160
BAR32T5	32	1	50,93	160	160
BAR34T5	34	1	54,11	160	160
BAR35T5	35	1	55,71	160	160
BAR36T5	36	1	57,3	160	160
BAR37T5	37	1	58,89	160	160
BAR38T5	38	1	60,48	160	160
BAR40T5	40	1	63,66	160	160
BAR42T5	42	1	68,85	160	160
BAR44T5	44	1	70,03	160	160
BAR45T5	45	1	71,62	160	160
BAR46T5	46	1	73,21	160	160
BAR48T5	48	1	76,39	160	160
BAR50T5	50	1	79,58	160	160
BAR60T5	60	1	95,49	160	160
BAR72T5	72	1	114,59	160	160
BAR80T5	80	1	127,32	160	160
BAR90T5	90	1	143,24	160	160
BAR100T5	100	1	159,15	160	160

T10 (passo 10 mm)					
ALLUMINIO					
Codice	N° denti	Fig.	Dp [mm]	Lu [mm]	L [mm]
BAR10T10	10	1	31,83	140	140
BAR11T10	11	1	35,01	140	140
BAR12T10	12	1	38,19	140	140
BAR13T10	13	1	41,38	140	140
BAR14T10	14	1	44,56	160	160
BAR15T10	15	1	47,74	160	160
BAR16T10	16	1	50,93	160	160
BAR17T10	17	1	54,11	160	160
BAR18T10	18	1	57,29	160	160
BAR19T10	19	1	60,47	160	160
BAR20T10	20	1	63,66	160	160
BAR21T10	21	1	66,84	160	160
BAR22T10	22	1	70,02	160	160
BAR23T10	23	1	73,21	160	160
BAR24T10	24	1	76,39	160	160
BAR26T10	26	1	82,76	160	160
BAR28T10	28	1	89,12	160	160
BAR30T10	30	1	95,49	160	160
BAR32T10	32	1	101,85	160	160
BAR34T10	34	1	108,22	160	160
BAR36T10	36	1	114,59	160	160
BAR38T10	38	1	120,95	160	160
BAR40T10	40	1	127,32	160	160
BAR45T10	45	1	143,23	160	160
BAR48T10	48	1	152,78	160	160
BAR60T10	60	1	190,98	160	160
BAR72T10	72	1	229,17	160	160

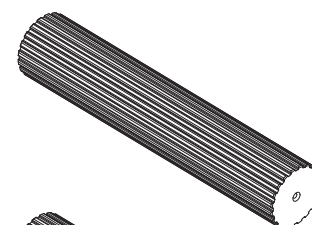

Fig. 1

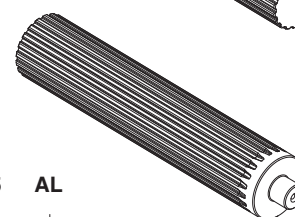
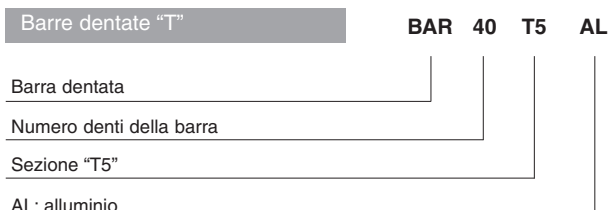

Fig. 3



Barre dentate passo metrico "AT"

Le barre a passo metrico "AT" sono costruite in alluminio 6082 adatto per l'ossidazione dura a spessore.



Fig.1

Barre dentate "AT"

BAR 44 AT10 AL

Barra dentata

Numero denti della barra

Sezione "AT10"

AL: alluminio

AT5 (passo 5 mm)					
ALLUMINIO					
Codice	N° denti	Fig.	Dp [mm]	Lu [mm]	L [mm]
BAR12AT5	12	1	19,1	140	140
BAR13AT5	13	1	20,69	140	140
BAR14AT5	14	1	22,28	140	140
BAR15AT5	15	1	23,87	140	140
BAR16AT5	16	1	25,47	140	140
BAR17AT5	17	1	27,06	140	140
BAR18AT5	18	1	28,65	140	140
BAR19AT5	19	1	30,24	140	140
BAR20AT5	20	1	31,83	160	160
BAR21AT5	21	1	33,42	160	160
BAR22AT5	22	1	35,01	160	160
BAR23AT5	23	1	36,61	160	160
BAR24AT5	24	1	38,19	160	160
BAR25AT5	25	1	39,79	160	160
BAR26AT5	26	1	41,38	160	160
BAR27AT5	27	1	42,97	160	160
BAR28AT5	28	1	44,56	160	160
BAR29AT5	29	1	46,16	160	160
BAR30AT5	30	1	47,15	160	160
BAR31AT5	31	1	49,34	160	160
BAR32AT5	32	1	50,93	160	160
BAR33AT5	33	1	52,52	160	160
BAR34AT5	34	1	54,11	160	160
BAR35AT5	35	1	55,71	160	160
BAR36AT5	36	1	57,3	160	160
BAR38AT5	38	1	60,48	160	160
BAR40AT5	40	1	63,66	160	160
BAR42AT5	42	1	68,85	160	160
BAR44AT5	44	1	70,03	160	160
BAR45AT5	45	1	71,62	160	160
BAR46AT5	46	1	73,21	160	160
BAR48AT5	48	1	76,39	160	160
BAR50AT5	50	1	79,58	160	160
BAR52AT5	52	1	82,76	160	160
BAR54AT5	54	1	85,94	160	160
BAR55AT5	55	1	87,54	160	160
BAR56AT5	56	1	89,13	160	160
BAR58AT5	58	1	92,31	160	160
BAR60AT5	60	1	95,49	160	160
BAR62AT5	62	1	98,68	160	160
BAR64AT5	64	1	101,86	160	160
BAR65AT5	65	1	103,45	160	160
BAR70AT5	70	1	111,41	160	160
BAR72AT5	72	1	114,59	160	160

AT10 (passo 10 mm)					
ALLUMINIO					
Codice	N° denti	Fig.	Dp [mm]	Lu [mm]	L [mm]
BAR14AT10	14	1	44,56	160	160
BAR15AT10	15	1	47,75	160	160
BAR16AT10	16	1	50,93	160	160
BAR17AT10	17	1	54,11	160	160
BAR18AT10	18	1	57,30	160	160
BAR19AT10	19	1	60,48	160	160
BAR20AT10	20	1	63,66	160	160
BAR21AT10	21	1	66,85	160	160
BAR22AT10	22	1	70,03	160	160
BAR23AT10	23	1	73,21	160	160
BAR24AT10	24	1	76,39	160	160
BAR25AT10	25	1	79,58	160	160
BAR26AT10	26	1	82,76	160	160
BAR27AT10	27	1	85,94	160	160
BAR28AT10	28	1	89,13	160	160
BAR29AT10	29	1	92,31	160	160
BAR30AT10	30	1	95,49	160	160
BAR31AT10	31	1	98,68	160	160
BAR32AT10	32	1	101,86	160	160
BAR33AT10	33	1	105,04	160	160
BAR34AT10	34	1	108,23	160	160
BAR35AT10	35	1	111,41	160	160
BAR36AT10	36	1	114,59	160	160
BAR37AT10	37	1	117,77	160	160
BAR38AT10	38	1	120,96	160	160
BAR40AT10	40	1	127,32	160	160
BAR41AT10	41	1	130,51	160	160
BAR42AT10	42	1	133,69	160	160
BAR44AT10	44	1	140,06	160	160
BAR45AT10	45	1	143,24	160	160
BAR46AT10	46	1	146,42	160	160
BAR48AT10	48	1	152,79	160	160
BAR50AT10	50	1	159,15	160	160
BAR51AT10	51	1	162,34	160	160
BAR52AT10	52	1	165,52	160	160
BAR54AT10	54	1	171,89	160	160
BAR55AT10	55	1	175,07	160	160
BAR56AT10	56	1	178,25	160	160
BAR57AT10	57	1	181,44	160	160
BAR58AT10	58	1	184,62	160	160
BAR59AT10	59	1	187,80	160	160
BAR60AT10	60	1	190,99	160	160
BAR62AT10	62	1	197,35	160	160
BAR70AT10	70	1	222,82	160	160

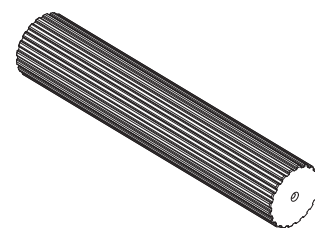

Fig. 1

Barre dentate TOP DRIVE® HTD

Le barre "TOP DRIVE® HTD" sono costruite in alluminio 6082 adatto per l'ossidazione dura a spessore.



Fig.1

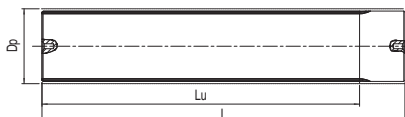

Fig.2

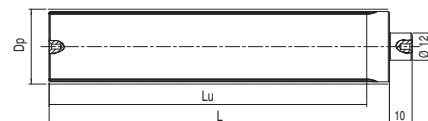

Fig.3

HTD 3M (passo 3 mm)					
ALLUMINIO					
Codice	N° denti	Fig.	Dp [mm]	Lu [mm]	L [mm]
BAR9-3M*	9	3	8,59	75	100
BAR10-3M	10	3	9,55	75	100
BAR11-3M*	11	3	10,50	75	100
BAR12-3M	12	3	11,46	100	125
BAR13-3M*	13	3	12,41	100	125
BAR14-3M	14	3	13,37	100	125
BAR15-3M	15	3	14,32	100	125
BAR16-3M	16	3	15,28	125	155
BAR17-3M*	17	3	16,23	125	155
BAR18-3M	18	3	17,19	125	155
BAR19-3M*	19	3	18,14	125	155
BAR20-3M	20	3	19,10	150	165
BAR21-3M	21	3	20,05	150	165
BAR22-3M	22	3	21,01	150	165
BAR23-3M*	23	3	21,96	150	165
BAR24-3M	24	3	22,92	150	165
BAR25-3M*	25	3	23,87	150	165
BAR26-3M	26	3	24,83	150	165
BAR27-3M*	27	3	25,78	150	165
BAR28-3M	28	3	26,74	150	165
BAR29-3M*	29	3	27,69	150	165
BAR30-3M	30	3	28,65	175	183
BAR31-3M*	31	3	29,60	175	183
BAR32-3M	32	3	30,56	175	183
BAR33-3M*	33	3	31,51	175	183
BAR34-3M	34	3	32,47	175	183
BAR35-3M*	35	3	33,42	175	183
BAR36-3M	36	3	34,38	200	200
BAR37-3M*	37	3	35,33	200	200
BAR38-3M	38	3	36,29	200	200
BAR39-3M*	39	3	37,24	200	200
BAR40-3M	40	3	38,20	200	200
BAR42-3M*	42	3	40,11	200	200
BAR44-3M	44	3	42,02	200	200
BAR45-3M*	45	3	42,97	200	200
BAR48-3M	48	3	45,84	200	200
BAR50-3M*	50	3	47,75	200	200
BAR52-3M*	52	3	49,66	200	200
BAR54-3M*	54	3	51,57	200	200
BAR56-3M*	56	3	53,48	200	200
BAR60-3M	60	3	57,30	200	200
BAR62-3M*	62	3	59,21	200	200
BAR64-3M*	64	3	61,12	200	200
BAR66-3M*	66	3	63,03	200	200
BAR68-3M*	68	3	64,94	200	200
BAR70-3M*	70	3	66,85	200	200
BAR72-3M*	72	3	68,75	200	200

HTD 5M (passo 5 mm)					
ALLUMINIO					
Codice	N° denti	Fig.	Dp [mm]	Lu [mm]	L [mm]
BAR12-5M	12	2	19,10	150	165
BAR13-5M	13	2	20,69	150	165
BAR14-5M	14	2	22,28	175	183
BAR15-5M	15	2	23,87	175	183
BAR16-5M	16	2	25,46	175	183
BAR17-5M	17	2	27,06	175	183
BAR18-5M	18	1	28,65	200	200
BAR19-5M	19	1	30,24	200	200
BAR20-5M	20	1	31,83	200	200
BAR21-5M	21	1	33,42	200	200
BAR22-5M	22	1	35,01	200	200
BAR23-5M	23	1	36,61	200	200
BAR24-5M	24	1	38,20	200	200
BAR25-5M	25	1	39,79	200	200
BAR26-5M	26	1	41,38	200	200
BAR27-5M	27	1	42,97	200	200
BAR28-5M	28	1	44,56	200	200
BAR29-5M	29	1	46,15	200	200
BAR30-5M	30	1	47,75	200	200
BAR31-5M	31	1	49,34	200	200
BAR32-5M	32	1	50,93	200	200
BAR33-5M	33	1	52,52	200	200
BAR34-5M	34	1	54,11	200	200
BAR35-5M	35	1	55,70	200	200
BAR36-5M	36	1	57,30	200	200
BAR38-5M	38	1	60,48	200	200
BAR40-5M	40	1	63,66	200	200
BAR42-5M	42	1	66,85	200	200
BAR44-5M	44	1	70,03	200	200
BAR45-5M	45	1	71,62	200	200
BAR46-5M	46	1	73,21	200	200
BAR48-5M	48	1	76,39	200	200
BAR50-5M	50	1	79,58	200	200
BAR54-5M	54	1	85,94	200	200
BAR60-5M	60	1	95,49	200	200
BAR62-5M	62	1	98,68	200	200
BAR72-5M	72	1	114,59	200	200

HTD 8M (passo 8 mm)					
ALLUMINIO					
Codice	N° denti	Fig.	Dp [mm]	Lu [mm]	L [mm]
BAR18-8M	18	1	45,84	200	200
BAR19-8M	19	1	48,38	200	200
BAR20-8M	20	1	50,93	200	200
BAR21-8M	21	1	53,48	200	200
BAR22-8M	22	1	56,02	200	200
BAR23-8M	23	1	58,57	200	200
BAR24-8M	24	1	61,12	200	200
BAR25-8M	25	1	63,66	200	200
BAR26-8M	26	1	66,21	200	200
BAR28-8M	28	1	71,30	200	200
BAR30-8M	30	1	76,39	200	200
BAR32-8M	32	1	81,49	200	200
BAR34-8M	34	1	86,58	200	200
BAR35-8M	35	1	89,13	200	200
BAR36-8M	36	1	91,67	200	200
BAR38-8M	38	1	96,77	200	200
BAR40-8M	40	1	101,86	200	200
BAR44-8M	44	1	112,05	200	200
BAR48-8M	48	1	122,23	200	200

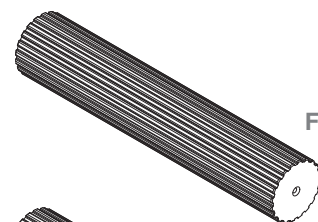

Fig. 1

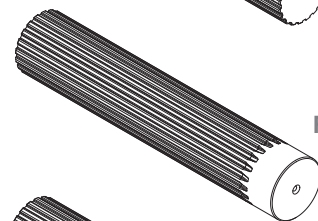

Fig. 2

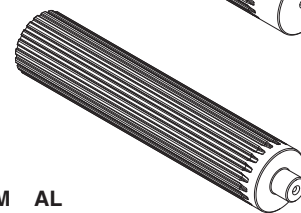

Fig. 3

Barre dentate "HTD"

BAR 25 - 5M AL

Barra dentata

Numero denti della barra

Sezione "HTD 5M"

AL: alluminio

*= disponibile a richiesta

SIT S.p.A. NON fornisce prodotti per applicazioni nei seguenti mercati: settore aeronautico, settore nucleare, settore aerospaziale, Off-shore. I prodotti SIT sono specificatamente progettati per il settore industriale; pertanto SIT non si assume alcuna responsabilità per utilizzo dei suoi prodotti nei settori sopra citati, essendo applicazioni che richiedono fattori di sicurezza diversi da quelli dell'uso industriale per cui sono stati progettati.

Le pulegge SIT e prodotti correlati sono progettati in Italia e realizzati e/o controllati negli stabilimenti del gruppo SIT nel mondo: ITALIA: Brembilla / GERMANIA: Brakel / FRANCIA: Argenteuil / SPAGNA: Barcellona / CINA: Shanghai



SIT BOLOGNA

Via Orefici - Capannone 35
40050 - Centergross - Funo (BO) - Italy
Tel. +39.051.861077 - +39.051.6647056
E-mail: sit.bologna@sitspa.it

SIT TORINO

Via Acqui, 91/C
10098 - Cascine vica - Rivoli (TO) - Italy
Tel. +39.011.9594628 - +39.011.9594632
E-mail: sit.torino@sitspa.it

SIT PADOVA

Via C. Battisti 31/E
35010 - Limena (PD) - Italy
E-mail: sit.padova@sitspa.it



SIT S.p.A.
Viale A. Volta, 2
20090 Cusago (MI) - Italy
Tel. +39.02.89144.1
Fax +39.02.89144291
info@sitspa.it
www.sitspa.it

Stabilimento
Via G. Carminati, 15
24012 Val Brembilla (BG) - Italy

SIT GERMANIA

SIT ANTRIEBSELEMENTE GmbH
Rieseler Feld 9 (Gewerbegebiet West)
D - 33034 Brakel
Tel. +49 52 72 39 28 0
Fax +49 52 72 39 28 0
E-mail: info@sit-antriebselemente.de
Web: www.sit-antriebselemente.de

SIT SVIZZERA

SIT (Schweiz) AG
Lenzbüel 13
CH - 8370 Sirmach
Tel. +41 71 969 50 00
Fax +41 71 969 50 01
E-mail: info@sit-antriebstechnik.ch
Web: www.sit-antriebstechnik.ch

SIT SPAGNA

DINAMICA DISTRIBUCIONES S.A.
Ctra. N-II, Km 592,6
E - 08740 S. Andreu De La Barca
(Barcelona)
Tel. +34 93 653 35 00
Fax +34 93 653 35 08
E-mail: dinamica@dinamica.net
Web: www.dinamica.net

SIT FRANCIA

FOGEX SAS
215, Rue Henri Barbusse
F - 95100 Argenteuil
Tel. +33 1 34 34 46 00
Fax +33 1 34 34 46 01
E-mail: info@fogex.com
Web: www.fogex.com

SIT USA

S.I.T. INDEVA, Inc.
3630 Green Park Circle
NC - 28217 Charlotte
Tel. +1 704 357 8811
Fax +1 704 357 8866
E-mail: info@sit-indeva.com
Web: www.sit-indeva.com

SIT CINA

SIT INDEVA (SHANGHAI) LTD.
Building 2, 269 YuanZhong Road
Nanhui Industrial park
Pudong new area
PRC - 201300 Shanghai
Tel. +86 021 5108 2206
Fax +86 021 6486 3511
E-mail: info@sit-shanghai.com
Web: www.sit-shanghai.com

SIT INDIA

SIT PTC INDIA PVT. LTD.
Plot no. 677, s.no. 269/3
Paud Road, Bhugao
Taluka - Mulshi - Pune - 412 115
Maharashtra - India
Tel. +91 9158 5921 11
E-mail: a.nangre@sitspa.com
Web: www.sitspa.com